

## LAPORAN AKHIR

### KAJIAN PERKHIDMATAN TAMAN ASUHAN KANAK-KANAK (TASKA) DI MALAYSIA

Disediakan untuk:

JABATAN KEBAJIKAN MASYARAKAT MALAYSIA

Oleh:

UNITARY INTERNATIONAL UNIVERSITY

KETUA PENYELIDIK: PROF. MADYA DR. ZAIDA MUSTAFA

PENYELIDIK BERSAMA:

1. Prof. Madya Dr. Muhamad Naim Bin Kamari
2. Prof. Dr. Putri Zabariah Megat A Rahman
3. Dr. Johari Bin Talib
4. Dr. Azrul Fazwan Bin Kharuddin
5. Puan Ku Faridah Binti Ku Ibrahim
6. Cik Nuzha Binti Muhamad Taha
7. Pn Siti Farhana Binti Md Yasin

## PENGHARGAAN

Alhamdulillah, syukur ke hadrat Ilahi kerana dengan kurniaNya, penyelidikan ini yang bertajuk Perkhidmatan Taman Asuhan Kanak-Kanak (TASKA) di Malaysia, dapat dilaksanakan dengan jayanya. Kumpulan penyelidik daripada *UNITAR International University* ingin merakamkan penghargaan kepada Jabatan Kebajikan Masyarakat (JKM) yang telah memberikan kepercayaan dan peluang kepada kami dengan membiayai penyelidikan ini.

Kami juga ingin merakamkan ucapan terima kasih kepada pihak *UNITAR Capital Sdn Bhd* yang telah memberi sokongan kepada kami dalam berbagai bentuk bagi membolehkan kami menjayakan penyelidikan ini. Ucapan terima kasih juga dipanjangkan kepada agensi - agensi kerajaan dan bukan kerajaan yang telah membantu kami mendapat akses kepada maklumat yang diperlukan.

Kami juga menghargai kerjasama dan maklumat yang diberikan oleh pihak TASKA Swasta seperti TASKA Institusi, TASKA di rumah dan TASKA di tempat kerja swasta. Tidak kurang juga ucapan terima kasih dirakamkan untuk TASKA dengan bantuan kerajaan seperti TASKA KEMAS, TASKA Orang Kurang Upaya (OKU), TASKA PAPN, JPNIN, YPKT, TASKA tempat kerja awam dan TASKA Komuniti (TKOM) yang telah memberikan data bermakna kepada kajian ini.

Akhir kata setinggi penghargaan dirakamkan kepada pakar-pakar dalam bidang Pendidikan awal kanak-kanak, jurulatih-jurulatih program pendidikan awal kanak-kanak, persatuan TASKA Malaysia, Pengasuh-pengasuh TASKA, pengusaha-pengusaha TASKA dan ibubapa yang telah memberikan input dan maklumat yang berguna bagi menyempurnakan penyelidikan ini.

Kajian ini telah menghasilkan satu kerangka model kualiti perkhidmatan TASKA di Malaysia berasaskan data empirikal dan analisis data yang *rigorous* untuk mendefinisikan perkhidmatan TASKA yang berkualiti. Diharapkan hasil daripada kajian ini akan memberi impak kepada usaha penambahbaikan kualiti asuhan dan pendidikan awal kanak-kanak di Malaysia.

## RINGKASAN EKSEKUTIF

*Tiga tahun pertama dalam kehidupan kanak-kanak adalah sangat kritikal, terutama dalam pembentukan sahsiah, kemahiran sensorimotor dan intelek (Kurikulum Permata Negara, 2013). Justeru, Taman Asuhan Kanak-Kanak (TASKA) yang berkualiti merupakan entiti terpenting dalam pendidikan awal kanak-kanak kerana terdapat bukti-bukti kukuh yang menghubungkan pengalaman pendidikan awal dengan domain perkembangan mereka (Tsao, 2015). Kajian ini secara khususnya mengkaji kualiti perkhidmatan asuhan dan didikan di TASKA Malaysia, menilai tahap perkembangan menyeluruh kanak-kanak di TASKA, mengkaji faktor-faktor yang mempengaruhi kualiti TASKA, menilai tahap pematuhan akta dan peraturan, menilai keperluan satu agensi bagi mengurus tadbir TASKA dan menilai keperluan penambahbaikan akta dan peraturan berkaitan TASKA. Kajian turut membentangkan cadangan draf dokumen dasar dan pelan tindakan berkaitan perkhidmatan pengasuhan dan pendidikan awal kanak-kanak di Malaysia. Sebanyak 458 TASKA seluruh Malaysia terpilih untuk terlibat dalam kajian ini. Rekabentuk kajian yang digunakan adalah gabungan antara kuantitatif dan kualitatif. Kajian kuantitatif dilaksanakan dengan mengedarkan borang soal-selidik, manakala kajian kualitatif dengan menemubual para peserta bagi setiap kelompok. Sampel melibatkan seramai 376 pengusaha, 534 pengasuh/pendidik dan 1127 ibu bapa (termasuk 20 peserta pengusaha, 20 peserta pengasuh/pendidik dan 20 ibu bapa bagi kajian kualitatif). Hasil dapatan kuantitatif dan kualitatif mendapati bahawa wujud perbezaan yang signifikan dalam kalangan pengusaha bagi aspek kemudahan, kebersihan, kurikulum, dan penyediaan makanan. Keputusan kajian perbandingan bidang pembelajaran yang dinilai melalui 5 kumpulan umur kanak-kanak menunjukkan perbezaan yang signifikan dalam perkembangan kreativiti dan estetika serta perkembangan deria dan pemahaman dunia persekitaran untuk kumpulan umur 12 hingga 24 bulan. Dapatan dari analisis multiple regression menunjukkan faktor utama yang menyumbang kepada kualiti perkhidmatan*

*TASKA mengikut hierarkinya adalah aspek lokasi, pemantauan dan pematuhan, pemilikan dan kursus yang dihadiri oleh pengasuh/pendidik dan pengusaha. Data kajian menunjukkan TASKA kerajaan memenuhi tahap pematuhan pengambilan kanak-kanak di antara umur 4 tahun ke bawah. Ini dilihat daripada peratusan untuk TASKA kerajaan sebanyak 99.9% manakala TASKA swasta sebanyak 51.3%. Pada keseluruhannya, pihak berkepentingan bersetuju terdapatnya keperluan untuk satu agensi yang menerajui bidang pengasuhan dan pendidikan awal kanak-kanak di Malaysia dengan penyeragaman tugas yang jelas. Manakala bagi penambahbaikan akta dan peraturan, peserta kajian memaklumkan bahawa akta dan peraturan meliputi definisi TASKA, had pengecualian pendaftaran, kuasa pemeriksaan TASKA, terma dan syarat pendaftaran dan lain-lain yang difikirkan perlu dipinda. Kesimpulannya, perkhidmatan TASKA di Malaysia dilihat semakin baik dan berkembang. Penambahbaikan melalui cadangan draf dokumen dasar dan pelan tindakan diharapkan dapat meningkatkan lagi mutu perkhidmatan TASKA di Malaysia.*

## ISI KANDUNGAN

<b>BAB 1: PENGENALAN</b> .....	<b>1</b>
1.1 PENDAHULUAN.....	1
1.2 LATAR BELAKANG TASKA DI MALAYSIA.....	3
1.3 AKTA TAMAN ASUHAN KANAK-KANAK (TASKA) .....	5
1.4 PERNYATAAN MASALAH KAJIAN .....	8
1.5 MATLAMAT KAJIAN.....	11
1.6 OBJEKTIF KAJIAN .....	11
1.7 PERSOALAN KAJIAN .....	13
1.7.1 Apakah tahap kualiti TASKA dan didikan di empat jenis TASKA dari pandangan pihak berkepentingan?.....	13
1.7.2 Adakah tahap perkhidmatan di TASKA mempengaruhi hasil pembangunan insaniah kanak-kanak secara menyeluruh? .....	13
1.7.3 Apakah faktor-faktor yang mempengaruhi kualiti perkhidmatan TASKA di Malaysia dari persepsi pihak berkepentingan?.....	13
1.7.4 Apakah pihak-pihak berkepentingan mematuhi peraturan-peraturan perkhidmatan TASKA yang telah ditetapkan? .....	13
1.7.5 Adakah perlu satu agensi yang menerajui bidang pengasuhan dan pendidikan awal kanak-kanak di Malaysia?.....	13
1.7.6 Apakah perlu perkhidmatan TASKA di Malaysia di tambah baik? .....	13
1.7.7 Adakah perlu dibangunkan satu dokumen yang boleh dijadikan halatuju dalam pembinaan dasar tentang perkhidmatan TASKA di Malaysia? .....	13
1.8 SIGNIFIKAN KAJIAN.....	14
1.9 DEFINISI KONSEPTUAL DAN OPERASIONAL .....	14
1.9.1 Kualiti Perkhidmatan.....	14
1.9.2 Taman Asuhan Kanak-Kanak (TASKA).....	15
1.9.3 Persepsi.....	15
1.9.4 Ekspektasi .....	15
1.9.5 Kepuasan.....	16
<b>BAB 2: SOROTAN LITERATUR</b> .....	<b>17</b>
2.1 PENDAHULUAN.....	17
2.2 POLISI ASUHAN DAN PENDIDIKAN AWAL KANAK-KANAK .....	17
2.2.1 Dasar Dan Polisi Dalam Pengasuhan Dan Pendidikan Awal Kanak-Kanak Di Malaysia.....	18
2.2.2 Dasar Dan Polisi Dalam Pendidikan Awal Kanak-Kanak Di Negara Membangun.....	22
2.3 PENGUKURAN KUALITI ASUHAN DAN PENDIDIKAN AWAL KANAK-KANAK.....	25

2.4	ASAS TEORI PENGUKURAN KUALITI PERKHIDMATAN PENGASUHAN DAN PENDIDIKAN AWAL KANAK-KANAK .....	29
2.4.1	Teori Ekologi Bronfenbrenner .....	29
2.4.2	Teori Perkembangan Psikososial.....	31
2.4.3	Teori Struktural Fungsional – Emile Durkheim .....	34
2.5	KERANGKA KONSEPTUAL TEORI .....	38
2.6	KAJIAN LEPAS BERKAITAN DENGAN KUALITI PERKHIDMATAN ASUHAN DAN PENDIDIKAN AWAL KANAK-KANAK .....	39
2.7	UMUR PENGAMBILAN KANAK-KANAK DI TASKA .....	41
2.8	KUALITI PENGATURAN PENJAGAAN KANAK-KANAK.....	42
2.9	JENIS TASKA.....	44
2.10	PENYUSUNAN JUMLAH MASA DALAM PENGASUHAN .....	45
2.11	KEPELBAGAIAN DAN KESTABILAN URUSAN PENJAGAAN KANAK-KANAK.....	49
2.12	PERSEPSI KUALITI PERKHIDMATAN .....	52
2.13	PERHUBUNGAN.....	55
2.14	KOMUNIKASI ANTARA PIHAK TASKA DENGAN KANAK-KANAK.....	56
2.14.1	Interaksi Antara Pengasuh/Pendidik Dan Kanak-Kanak .....	56
2.14.2	Pengaruh Interaksi Ke Atas Perkembangan Bahasa Dan Literasi.....	57
2.14.3	Pengaruh Interaksi Ke Atas Perkembangan Emosi .....	58
2.14.4	Pengaruh Interaksi Ke Atas Perkembangan Sosial.....	59
2.14.5	Kesimpulan .....	59
2.15	KURIKULUM.....	60
2.15.1	Implimentasi Kurikulum Di TASKA.....	62
2.15.2	Perkembangan Kurikulum .....	62
2.15.3	Interaksi Dan Aktiviti .....	64
2.15.4	Cabaran Implementasi .....	65
2.15.5	Kesimpulan .....	66
2.16	PENGASUH DAN PENDIDIK.....	66
2.16.1	Pengajaran .....	68
2.16.2	Kaitan Pengetahuan/Ilmu Tambahan Pengasuh/Pendidik Dengan TASKA Berkualiti .....	69
2.16.3	Alat Pengajaran .....	72
2.17	TAHAP KESELAMATAN DAN KEBERSIHAN.....	73
2.18	KEMUDAHAN FIZIKAL .....	76
2.19	KELUARGA .....	79
2.20	KEPUASAN DAN KESETIAAN PELANGGAN .....	81

2.20.1	Kaitan Di Antara Kualiti Perkhidmatan, Kepuasan Pelanggan, Dan Kesetiaan Pelanggan.....	82
2.20.2	Persepsi Terhadap Perkhidmatan Sebagai Pemangkin Terhadap Kualiti Perkhidmatan Dan Kepuasan .....	84
2.21	KUALITI PERKHIDMATAN TASKA DI MALAYSIA .....	84
<b>BAB 3:</b>	<b>METODOLOGI KAJIAN.....</b>	<b>87</b>
3.1	PENGENALAN .....	87
3.2	BAHAN DAN INSTRUMEN .....	89
3.2.1	Diskriptif Statistik (Pengusaha) .....	94
3.2.2	Diskriptif Statistik (Pengasuh/Pendidik) .....	95
3.2.3	Diskriptif Statistik (Ibu/Bapa/Penjaga).....	96
3.3	KAEDAH STATISTIK.....	98
3.3.1	Analisis Faktor Pengesahan.....	98
3.3.2	Kesahihan Diskriminasi .....	99
3.3.3	Analisis Laluan ( <i>Path Analysis</i> ) Dan Regresi Pelbagai Linear .....	100
3.3.4	Pemodelan Persamaan Berstruktur (SEM).....	101
3.3.5	Ujian Perbandingan Keberkesanan Perkhidmatan TASKA Di Seluruh Malaysia.....	101
<b>BAB 4:</b>	<b>LAWATAN PENANDA ARASAN PENDIDIKAN .....</b>	<b>103</b>
4.1	PENGENALAN .....	103
4.2	LAPORAN LAWATAN PENANDA ARAS PENDIDIKAN AWAL KANAK- KANAK KE SINGAPURA.....	105
4.2.1	Pengenalan.....	105
4.2.2	Agensi Seliaan Pendidikan Awal Kanak-kanak .....	107
4.2.3	Akta.....	109
4.2.4	Jenis TASKA.....	109
4.2.5	Proses Pendaftaran TASKA.....	110
4.2.6	Subsidi .....	111
4.2.7	Nisbah Pengasuh/Pendidik Dan Kanak-kanak.....	112
4.2.8	Umur Kanak-Kanak .....	113
4.2.9	Waktu Operasi.....	113
4.2.10	Ruang Lantai .....	114
4.2.11	Kurikulum .....	114
4.2.12	Kelayakan Akademik Pengasuh/Pendidik .....	115
4.2.13	Latihan Pengasuh/Pendidik.....	116
4.2.14	Maklumat Tambahan Tentang Penjagaan Kualiti Perkhidmatan .....	116
4.3	LAWATAN KE JEPUN.....	118
4.3.1	Pengenalan.....	118
4.3.2	Agensi Seliaan Pendidikan Awal Kanak-Kanak.....	118

4.3.3	Akta.....	119
4.3.4	Jenis TASKA.....	121
4.3.5	Proses Pendaftaran TASKA.....	122
4.3.6	Subsidi .....	122
4.3.7	Umur Kanak-Kanak .....	123
4.3.8	Waktu Operasi.....	123
4.3.9	Kurikulum .....	123
4.3.10	Kelayakan Akademik Pengasuh/Pendidik .....	125
4.3.11	Latihan Pengasuh/Pendidik.....	125
4.3.12	Maklumat Tambahan:.....	125
4.4	KAJIAN SEKUNDER AUSTRALIA.....	126
4.4.1	Pengenalan.....	126
4.4.2	Agensi Seliaan Pendidikan Awal Kanak-Kanak.....	126
4.4.3	Akta.....	127
4.4.4	Jenis TASKA.....	127
4.4.5	Proses Pendaftaran TASKA.....	127
4.4.6	Subsidi .....	128
4.4.7	Umur Kanak-Kanak .....	128
4.4.8	Kurikulum .....	129
4.4.9	Kelayakan Akademik Pengasuh/Pendidik .....	129
4.4.10	Latihan Pengasuh/Pendidik.....	129
4.4.11	Maklumat Tambahan:.....	130
4.5	KESIMPULAN.....	130
<b>BAB 5: HASIL DAPATAN KUANTITATIF DAN PERBINCANGAN .....</b>		<b>131</b>
5.1	KEPUTUSAN MELALUI PERSPEKTIF PENGUSAHA .....	131
5.1.1	Regressi Pelbagai Linear [ <i>Multiple Linear Regression (MLR)</i> ] Pengusaha..	132
5.1.2	Model SEM Melalui Perspektif Pengusaha.....	133
5.1.3	Model Taburan Silang Melalui Perspektif Pengusaha .....	137
5.1.4	Keputusan Ujian Berpasangan t Bagi Pengusaha.....	138
5.1.5	Perbandingan Perkhidmatan Berdasarkan Status Pendaftaran .....	146
5.1.6	Kedudukan Terbaik TASKA Mengikut Faktor Penentu .....	148
5.1.7	Perbandingan Perkhidmatan Berdasarkan Aras Persetujuan Melalui Perspektif Pengusaha .....	148
5.2	KEPUTUSAN MELALUI PERSPEKTIF PENGASUH/PENDIDIK .....	150
5.2.1	Regressi Pelbagai Linear (MLR) Pengasuh/Pendidik .....	151
5.2.2	Model SEM Melalui Perspektif Pengasuh/Pendidik.....	152
5.2.3	Model Taburan Silang Melalui Perspektif Pengasuh/Pendidik.....	155
5.2.4	Keputusan Ujian Berpasangan t Bagi Pengasuh/Pendidik .....	157



5.2.5	Kedudukan Terbaik TASKA Mengikut Faktor Penentu Pengasuh/Pendidik.....	164
5.2.6	Perbandingan Perkhidmatan Berdasarkan Aras Persetujuan Melalui Perspektif Pengasuh/Pendidik .....	165
5.3	KEPUTUSAN MELALUI PERSPEKTIF IBU/BAPA/PENJAGA .....	166
5.3.1	Kedudukan Terbaik TASKA Mengikut Faktor Penentu .....	173
5.3.2	Perbandingan Perkhidmatan Berdasarkan Aras Persetujuan Melalui Perspektif Iubapa/Penjaga .....	173
5.4	PERSOALAN KAJIAN MENGENAI PENILAIAN PEMATUHAN .....	175
5.4.1	Kepentingan Kajian Pematuhan.....	175
5.4.2	Keputusan Kajian Pematuhan.....	176
5.4.3	Perbincangan Keputusan Pematuhan .....	178
5.4.4	Persoalan Kajian Mengenai Penilaian Pematuhan Berdasarkan Perbandingan Mengikut Negeri.....	179
5.5	PERSOALAN KAJIAN MENGENAI PENILAIAN PERKEMBANGAN KANAK-KANAK MENGIKUT USIA .....	180
5.5.1	Keputusan Kajian Penilaian Perkembangan Kanak-Kanak Berumur 12 Hingga 24 Bulan .....	182
5.5.2	Keputusan Kajian Penilaian Perkembangan Kanak-Kanak Berumur 24 Hingga 36 Bulan .....	183
5.5.3	Keputusan Kajian Penilaian Perkembangan Kanak-Kanak Berumur 36 Hingga 48 Bulan .....	184
5.6	PERSOALAN KAJIAN MENGENAI PENILAIAN BERDASARKAN PERBANDINGAN MENGIKUT NEGERI.....	184
5.7	PERSOALAN KAJIAN MENGENAI PENILAIAN PEMATUHAN BERDASARKAN PERBANDINGAN AGENSI .....	186
<b>BAB 6:</b>	<b>KEPUTUSAN DAN PERBINCANGAN (KUALITATIF) .....</b>	<b>189</b>
6.1	PENGENALAN .....	189
6.2	TAHAP KUALITI TASKA DAN DIDIKAN DI EMPAT JENIS TASKA .....	190
6.2.1	Analisis Kualiti TASKA Mengikut Perspektif Pengusaha.....	190
6.2.2	Analisis Kualiti TASKA Mengikut Perspektif Pengasuh/Pendidik.....	198
6.2.3	Analisis Kualiti TASKA Mengikut Perspektif Ibu Bapa.....	214
6.2.4	Kesimpulan .....	228
6.3	ANALISIS KESAN TAHAP PERKHIDMATAN TASKA KE ATAS PEMBANGUNAN INSANIAH KANAK-KANAK.....	229
6.3.1	Analisis Kesan Tahap Perkhidmatan TASKA Ke Atas Pembangunan Insaniah Kanak-Kanak Mengikut Perspektif Pengusaha.....	229
6.3.2	Analisis Kesan Tahap Perkhidmatan TASKA Ke Atas Pembangunan Insaniah Kanak-Kanak Mengikut Perspektif Pengasuh/Pendidik .....	238
6.3.3	Analisis Kesan Tahap Perkhidmatan TASKA Ke Atas Pembangunan Insaniah Kanak-Kanak Mengikut Perspektif Ibu Bapa .....	246
6.3.4	Kesimpulan .....	254

6.4	PEMATUHAN PIHAK-PIHAK BERKEPENTINGAN TERHADAP PERATURAN-PERATURAN PERKHIDMATAN TASKA.....	256
6.4.1	Pematuhan Peraturan Dari Perspektif Pengusaha.....	256
6.4.2	Pematuhan Peraturan Dari Perspektif Pengasuh/Pendidik.....	265
6.4.3	Analisis Pihak-Pihak Berkepentingan Mematuhi Peraturan-Peraturan Perkhidmatan TASKA Yang Ditetapkan Mengikut Perspektif Ibu Bapa .....	274
6.5	KEPERLUAN SATU AGENSI YANG MENERAJUI BIDANG PENGASUHAN DAN PENDIDIKAN AWAL KANAK-KANAK .....	282
6.5.1	Keperluan Satu Agensi Dari Perspektif Pengusaha .....	282
<b>BAB 7:</b>	<b>PERBINCANGAN .....</b>	<b>290</b>
7.1	PENGENALAN .....	290
7.2	PERBINCANGAN .....	291
7.2.1	Data Demografi.....	291
7.2.2	Kesimpulan Daripada Data Kajian .....	291
<b>BAB 8:</b>	<b>CADANGAN PENAMBAHBAIKAN DAN PELAN TINDAKAN BERKAITAN PERKHIDMATAN PENGASUHAN DAN PENDIDIKAN AWAL KANAK-KANAK DI MALAYSIA .....</b>	<b>302</b>
8.1	PENGENALAN .....	302
8.2	KEPERLUAN MEWUJUDKAN STANDARD KUALITI PENGURUSAN PERKHIDMATAN TASKA DI MALAYSIA .....	302
8.3	KEPERLUAN LATIHAN.....	303
8.4	TANGGA GAJI DAN FAEDAH MENGIKUT KELAYAKAN PENGASUH/PENDIDIK .....	303
8.5	YURAN PENGASUHAN DAN PENDIDIKAN.....	303
8.6	KURIKULUM ASUHAN PERMATA DAN PENYAMPAIAN KURIKULUM.....	304
8.7	PENGUATKUASAAN PASARANA TASKA DI TAMAN PERUMAHAN DAN DI TEMPAT KERJA.....	305
8.8	PEMBERIAN SUBSIDI KEPADA TASKA .....	306
8.9	KEPERLUAN SATU AGENSI YANG MENERAJUI BIDANG PENGASUHAN DAN PENDIDIKAN AWAL KANAK-KANAK DI MALAYSIA .....	307
8.10	KEPERLUAN KAJIAN LANJUTAN DALAM BIDANG PENGASUHAN DAN PENDIDIKAN AWAL KANAK- KANAK DI MALAYSIA .....	313
	RUJUKAN .....	315
	LAMPIRAN.....	344

# **BAB 1:**

## **PENGENALAN**

### **1.1 PENDAHULUAN**

Terdapat banyak tafsiran tentang pusat asuhan dan pendidikan awal kanak-kanak (*early childhood education and care*). Istilah ini mungkin mempunyai makna yang sama atau berlainan apabila digunakan dalam pelbagai kajian, dan istilah yang digunakan juga mungkin berbeza dalam konteks nasional. Oleh itu, pemahaman terhadap perbezaan maksud bagi istilah pendidikan kanak-kanak (*child care*) yang digunakan adalah penting dalam mentafsirkan hasil kajian (Levison-Johnson & Wenz-Gross, 2010).

Pusat asuhan dan pendidikan awal kanak-kanak adalah satu istilah yang diguna pakai untuk semua jenis pendidikan dan perkhidmatan penjagaan awal kanak-kanak (Phillips & Lowenstein, 2011). Istilah ini menggambarkan bahawa pendidikan awal dan penjagaan kanak-kanak adalah satu perkhidmatan yang tidak dapat dipisahkan. Namun begitu, program pendidikan awal dan penjagaan kanak-kanak sering dikaitkan dengan perkhidmatan sokongan kepada ibu-ibu yang bekerja dan diistilahkan sebagai khidmat pendidikan kanak-kanak Samman et al (2016).

Pendidikan awal kanak-kanak sebagai suatu istilah, merujuk kepada sebarang bentuk pendidikan yang dilaksanakan di luar rumah oleh pendidik terlatih terhadap bayi dan kanak-kanak yang berusia sejak lahir hingga 12 tahun (Huston, Chang, & Gennetian, 2002). Di Malaysia, pusat ini dinamakan Taman Asuhan Kanak-Kanak (TASKA) yang menerima masuk kanak-kanak berumur 2 hingga 4 tahun. Pusat pendidikan ini ditubuhkan untuk memberi peluang kepada ibu-ibu yang bekerja mendapatkan perkhidmatan pendidikan yang

menggalakkan pertumbuhan dan perkembangan kanak-kanak yang menyeluruh, seimbang dan bersepadu (Rokis, Rohaiza, 2004).

Terdapat peningkatan hujah yang ketara mengenai kesan-kesan pendidikan awal kanak-kanak di dalam mahupun di luar negara. Pendidikan awal kanak-kanak adalah polisi utama bagi kebanyakan negara bagi memastikan penjagaan kanak-kanak adalah berkualiti dan mudah diterima oleh golongan berkeluarga. Kesan jangka pendek mahupun panjang bagi kualiti Taman Asuhan Kanak-kanak (TASKA) terhadap hasil-hasil perkembangan menyeluruh kanak-kanak adalah satu kajian yang penting. Walaupun kajian mengenai kesan pendidikan kanak-kanak terhadap kanak-kanak serta keluarga terlibat masih diteruskan, aspek urus tadbir yang baik TASKA adalah lebih penting dalam menghasilkan TASKA yang lebih mudah diterima, berkesan, cekap, dan berkualiti tinggi. Tindakan tertentu perlu diambil dalam memastikan pelaksanaan perundangan kebangsaan yang berkualiti terhadap kelayakan kakitangan serta standad yang ditepati dalam pengiktirafan TASKA.

Kebanyakan kajian-kajian lepas mengenai kesan TASKA dengan hasil perkembangan kanak-kanak adalah dipelopori oleh kajian-kajian yang dijalankan di Amerika Syarikat (Whiteford, 2015). Konteks kajian ini mempunyai polisi pendidikan kanak-kanak yang berlainan kerana pengawasan perundangan dan peraturan setiap negeri adalah sangat berbeza jika dibandingkan dengan Malaysia.

Banyak hasil kajian daripada Amerika Syarikat yang mendapati bahawa terdapat hubungan negatif antara penjagaan kanak-kanak dengan perkembangan mereka (cth., Belsky et al., 2007). Kajian mengenai kualiti pendidikan kanak-kanak di Malaysia masih kurang jika dibandingkan dengan kajian yang dilakukan di Amerika Syarikat dan di negara-negara Eropah. Ini adalah waktu yang sesuai untuk mempertimbangkan mengenai pendedahan awal

kanak-kanak Malaysia dan hasil pertumbuhan mereka, serta mengkaji semula kualiti pentadbiran pendidikan kanak-kanak di Malaysia.

Kajian ini akan mengkaji kualiti operasi perkhidmatan asuhan dan didikan kanak-kanak TASKA di Malaysia yang mencakupi pengurusan TASKA, tahap perkembangan meyeluruh kanak-kanak, faktor-faktor yang mempengaruhi kualiti TASKA, dan tahap pematuhan umur kemasukan kanak-kanak. Secara khasnya, kajian ini akan mengkaji kualiti perkhidmatan TASKA yang melibatkan empat (4) jenis TASKA iaitu TASKA di institusi, di tempat kerja, di rumah, dan di dalam komuniti. Kajian ini melibatkan jumlah sampel TASKA seluruh Malaysia.

## **1.2 LATAR BELAKANG TASKA DI MALAYSIA**

Sejarah awal Pendidikan Awal Kanak-Kanak bermula pada tahun 1900-an di negara luar seperti Filipina, Singapura dan Thailand sahaja. Manakala perkembangan Pendidikan Awal Kanak-Kanak di Malaysia pula bermula pada tahun 1940-an. Di Malaysia, bermula pada tahun 1950 hingga 1960, sosialis Kristian yang membuat kerja-kerja kebajikan gereja telah membuka Taman Didikan Kanak-Kanak (TADIKA) dan berperanan menyediakan Pendidikan Awal Kanak-Kanak hanya untuk ibu bapa yang mampu membayar yuran sahaja. Implikasi daripada itu, hanya sebahagian kanak-kanak yang berumur 4 hingga 6 tahun berpeluang mengikuti kelas TADIKA. Namun begitu, ramai kanak-kanak yang berasal daripada keluarga yang miskin dan luar bandar tidak dapat menerima pendidikan awal di TADIKA.

Seterusnya pada sekitar tahun 1960-an Pendidikan Awal Kanak-Kanak telah berkembang berikutan kesedaran beberapa golongan untuk mendapatkan pendidikan terutamanya dalam kalangan golongan kurang berkemampuan. Maka, satu revolusi telah berlaku pada tahun 1969 di mana Yayasan Asia telah menyumbangkan sejumlah wang kepada Pertubuhan Pekerja-Pekerja Malaysia (*Worker Society of Malaysia*) bertujuan untuk

mendirikan tadika yang mirip kepada projek “*Head Start*” di Amerika Syarikat. Sasaran kumpulan bagi projek ini terdiri daripada kanak-kanak yang kurang bernasib baik dan miskin di mana mereka ini juga terdiri dari beberapa bangsa iaitu Melayu, Cina dan India.

Jabatan Kemajuan Masyarakat atau dikenali sebagai KEMAS telah membuka TASKA yang selaras dengan Falsafah Baru Pembangunan Luar Bandar. Program ini memberi perkhidmatan kepada masyarakat bandar, luar bandar dan pinggir bandar terutamanya bagi golongan berpendapatan rendah dan miskin.

Dengan adanya pelancaran Dasar Ekonomi Baru (DEB, 1971) yang berfokus kepada program "Pembasmian Buta Huruf", KEMAS, Lembaga Penyatuan dan Pemulihan Tanah Persekutuan (FELCRA), Kemajuan Pekebun Kecil Perusahaan Getah (RISDA), Jabatan Rukun Tetangga dan Perpaduan Negara, Kementerian Wilayah Persekutuan dan Kementerian Kerajaan Tempatan serta Perumahan Sabah telah mengambil keputusan untuk menubuhkan beberapa TADIKA atau Taman Bimbingan Kanak-Kanak (TABIKA) di Malaysia. Kedua-dua perkhidmatan ini memfokuskan kepada penjagaan dan pendidikan kanak-kanak antara umur 4 hingga 6 tahun.

Pada tahun 1972, Kementerian Pendidikan Malaysia (KPM) telah mengeluarkan akta khusus bagi Pendidikan Awal Kanak-Kanak iaitu Akta Pelajaran 1961 P.U (A), Kaedah-kaedah Pelajaran (*Kindergarten/ Sekolah Asuhan*) (Pendaftaran). Maktab Perguruan Ilmu Khas (MPIK) mula menawarkan kursus untuk melatih para guru dalam bidang pendidikan awal kanak-kanak sekitar tahun 1972 sehinggalah 1976.

Justeru, pendidikan awal kanak-kanak mula mendapat perhatian yang lebih serius pada tahun 1984. Maka dengan itu, terdapat beberapa pihak mula mencadangkan dan menuntut bahawa pendidikan awal kanak-kanak harus bermula lebih awal, iaitu di usia 4 tahun lagi. Bagi

memenuhi tuntutan tersebut *Child Care Centre Act 1984* atau Akta Taman Asuhan Kanak-kanak 1984 (Akta 308) telah digubal dan dikuatkuasakan.

### **1.3 AKTA TAMAN ASUHAN KANAK-KANAK (TASKA)**

Menurut Akta Taman Asuhan Kanak-kanak 1984 (Akta 308) atau *Child Care Centre Act 1984*, TASKA adalah:

- i. Taman Asuhan Kanak-kanak (TASKA) didefinisikan sebagai mana-mana premis yang menerima masuk 4 orang atau lebih kanak-kanak di bawah umur 4 tahun dan lebih daripada satu isi rumah untuk dijaga dengan upah;
- ii. Akta 308 di bawah Seksyen 5 mengkategorikan TASKA kepada empat (4) iaitu:
  - (a) TASKA di rumah iaitu suatu TASKA yang menerima masuk kurang daripada sepuluh (10) orang kanak-kanak;
  - (b) TASKA di tempat kerja iaitu suatu TASKA di tempat kerja yang menerima masuk sepuluh (10) orang atau lebih kanak-kanak;
  - (c) TASKA komuniti iaitu suatu TASKA yang menerima masuk sepuluh (10) orang atau lebih kanak-kanak di suatu kawasan tertentu dan yang menerima bantuan daripada Kerajaan Persekutuan atau suatu Kerajaan Negeri; dan
  - (d) TASKA di institusi iaitu suatu TASKA selain di bawah (a), (b) dan (c) yang menerima masuk sepuluh (10) orang atau lebih kanak-kanak.
- iii. Jabatan Kebajikan Masyarakat Malaysia (JKMM) merupakan agensi yang bertanggungjawab menguatkuasakan Akta 308. Akta tersebut memperuntukkan perkara berkaitan pendaftaran, pengawalan dan pemeriksaan TASKA serta apa-

apa yang berkaitan dengannya. Standad minimum yang terdapat dalam Peraturan-peraturan TASKA 2012.

- iv. Perkara-perkara yang perlu diambil perhatian bagi memenuhi standad minima tersebut adalah seperti berikut:
  - (a) mengasuh, menjaga, menyelia dan mendidik kanak-kanak di TASKA;
  - (b) memastikan keselamatan di TASKA
  - (c) menyediakan peraturan yang cukup dan sesuai bagi pemberian makanan, pemakanan, rehat dan hiburan bagi kanak-kanak di TASKA; dan
  - (d) memastikan bahawa kesihatan dan kesejahteraan kanak-kanak di TASKA adalah memuaskan.

Konsep yang perlu ada dalam asuhan dan didikan kanak-kanak di TASKA adalah:

- i. menyediakan kemudahan dan perkhidmatan pendidikan kanak-kanak dalam suasana yang selamat, ceria dan selesa;
- ii. menggalakkan pertumbuhan dan perkembangan kanak-kanak yang menyeluruh, seimbang dan bersepadu;
- iii. menyediakan makanan seimbang dan berkhasiat bagi membantu pertumbuhan dan perkembangan kanak-kanak serta mengamalkan gaya hidup sihat;
- iv. menerapkan nilai-nilai murni supaya kanak-kanak dapat menghayati dan mengamalkan sejak kecil; dan
- v. menggalakkan kecerdasan dan kemahiran fizikal serta amalan kesihatan, kebersihan dan keselamatan yang baik melalui aktiviti fizikal.



Statistik TASKA berdaftar dengan JKMM hingga November 2016 adalah seperti di

Jadual 1.3:

PERAKUAN PENDAFTARAN TASKA JKMM SEHINGGA NOVEMBER 2016

BIL	NEGERI	TASKA INSTITUSI	TASKA TEMPAT KERJA			KOMUNITI	TASKA RUMAH	JUMLAH
			KERAJAAN		SWASTA			
			PERAKUAN	PENGECEUALIAN				
1	PERLIS	40	-	-	-	2	6	48
2	KEDAH	270	7	-	-	3	9	289
3	P. PINANG	115	10	1	1	2	18	147
4	PERAK	303	2	2	2	1	36	346
5	SELANGOR	910	24	5	14	7	258	1218
6	K. LUMPUR	227	33	12	9	4	95	380
7	N. SEMBILAN	167	4	1	2	1	27	202
8	MELAKA	78	12	-	-	2	10	102
9	JOHOR	257	5	3	2	3	43	313
10	PAHANG	223	13	-	3	2	70	311
11	KELANTAN	194	2	-	1	2	-	199
12	TERENGGANU	239	6	-	5	3	9	262
13	SARAWAK	110	6	-	-	6	34	156
14	SABAH	235	7	6	-	4	21	273
15	W/P LABUAN	21	1	2	-	2	0	26
<b>JUMLAH</b>		<b>3389</b>	<b>132</b>	<b>32</b>	<b>39</b>	<b>44</b>	<b>636</b>	<b>4272</b>
<b>JUMLAH BESAR</b>			<b>203</b>					
		<b>4272</b>						

Jadual 1.3: Statistik TASKA berdaftar dengan JKMM hingga November 2016

Sumber: Jabatan Kebajikan Masyarakat (JKMM) Dikemaskini pada 04.10.2016

#### 1.4 PERNYATAAN MASALAH KAJIAN

Kementerian Pembangunan Wanita, Keluarga dan Masyarakat (KPWK) memberi penekanan yang tinggi ke atas pembangunan TASKA di Malaysia termasuk yang beroperasi di rumah demi kebaikan kanak-kanak yang diasuh di pusat-pusat ini ketika ibu bapa keluar bekerja (Borneo Post, 2015).

Presiden Persatuan Pendidik Berdaftar Malaysia (PPBM) (2009-2012), Shamsinah Che Shariff menegaskan bahawa kebanyakan kes kematian bayi berlaku di TASKA di rumah yang tidak berdaftar serta diuruskan oleh suri rumah. Buat masa ini dianggarkan terdapat 3,000 TASKA di seluruh negara, namun hanya sekitar 1,000 sahaja yang berdaftar dengan JKMM.

Kebanyakan ibu bapa mengambil jalan singkat dengan menghantar anak-anak mereka ke TASKA yang tidak berdaftar dan ke rumah-rumah jiran untuk diasuh. Apabila terjadinya kes-kes seperti kematian disebabkan tersedak susu, didera oleh pendidik dan banyak lagi yang dilaporkan di media, barulah ibu bapa yang terbabit tersedar bahawa TASKA tersebut tidak berdaftar.

Terdapat kajian lepas yang menyatakan bahawa faktor kualiti merupakan asas terpenting bagi sesebuah TASKA kerana ia merupakan tempat bagi menggalakkan perkembangan menyeluruh kanak-kanak (Burchinal, 2011; Tsao, 2015).

Kajian lepas juga menyatakan bahawa faktor kualiti merupakan asas terpenting bagi sesebuah TASKA kerana ia merupakan tempat bagi menggalakkan perkembangan menyeluruh dan keselamatan kanak-kanak (Leong, 1997; Santrok, 2007). Menurut Norasiah (1998), TASKA perlu mengikut kriteria yang ditetapkan seperti jauh dari jalan utama. Kajian yang dijalankan oleh Tallman (2000) mendapati sekurang-kurangnya 2/3 daripada 220 TASKA

berdaftar di Malaysia mengabaikan aspek keselamatan, kelayakan pendidik dan juga yuran (kemampuan kewangan ibu bapa) (Leong, 1997; Noble, 2007; Rozilawati, 2003).

Antara piawai kualiti pusat penjagaan kanak-kanak yang dipersetujui di peringkat kebangsaan dan antarabangsa adalah faktor keselamatan, pemakanan, kurikulum, penguatkuasaan, pendidik, pengasuhan, komunikasi dan kesihatan (Bechtold, 2011).

Selain daripada aspek keselamatan, kelayakan pendidik, pemakanan serta yuran, TASKA berdaftar juga harus mempunyai persekitaran dan peralatan yang bersesuaian bagi perkembangan kanak-kanak secara optimum.

Aspek pematuhan operasi TASKA sangat penting bagi menjamin perkembangan dan keselamatan kanak-kanak. Isu keselamatan kanak-kanak amat dititikberatkan oleh Kementerian Pembangunan Wanita, Keluarga dan Masyarakat (KPWKM) yang menyeru supaya ibu bapa menghantar anak-anak mereka ke TASKA yang berdaftar sahaja (Dato' Seri Rohani Abdul Karim, 2016). Namun, 90 peratus daripada 3,123 TASKA berdaftar gagal mematuhi garis panduan JKMM (Berita Harian, 2014).

Bagi memastikan pusat asuhan mematuhi *Standard Operating Procedure* (SOP), program pemutihan telah dilaksanakan dari tahun 2013-2014 (Borneo Post, 2015). Hal ini menunjukkan kualiti TASKA di Malaysia perlu diberi perhatian yang sewajarnya.

Statistik daripada Jabatan Kebajikan Masyarakat mendapati kes penderaan yang tinggi yang dilaporkan dari tahun 2013 hingga Mei 2016 seperti berikut:

- 2013 = 2,346 kes
- 2014 = 2,303 kes
- 2015 = 2,270 kes
- 2016 = 2,147 kes

Walaupun terdapat penurunan kes penderaan, angka ini memberi indikator kepada pentingnya untuk memastikan kualiti penjagaan dan pengasuhan kanak-kanak di TASKA sentiasa diberi perhatian.

Satu isu yang perlu diberi perhatian adalah kepelbagaian jenis TASKA yang terdapat di Malaysia yang boleh mempengaruhi kualiti perkhidmatan pendidikan dan pengasuhan kanak-kanak seperti TASKA di rumah, komuniti, institusi, dan tempat kerja.

Kementerian Pembangunan Wanita, Keluarga dan Masyarakat (KPWKM) komited untuk memastikan TASKA mematuhi *international best practice* yang ditetapkan dan akur dengan SOP yang ditetapkan (Dato' Seri Rohani Abdul Karim, 2016). Isu yang diberi perhatian khusus oleh KPWKM adalah kes penderaan, pematuhan SOP, aspek keselamatan, kesihatan, kesejahteraan, dan pendaftaran TASKA dengan JKM (Dato' Seri Rohani Abdul Karim, 2016). Justru satu kajian komprehensif perlu dilakukan untuk mengkaji tahap pematuhan SOP dan *international best practices* dilaksanakan di semua jenis TASKA di Malaysia.

Maka, kajian ini adalah untuk mengkaji kekuatan serta kekurangan perkhidmatan TASKA. Dapatan ini akan memberi panduan atau keputusan sama ada perkhidmatan TASKA perlu diperkemas atau sebaliknya.

## **1.5 MATLAMAT KAJIAN**

Matlamat kajian ini adalah untuk menilai Akta dan Peraturan yang meliputi definisi TASKA, had pengecualian pendaftaran, perundangan dan advokasi TASKA serta terma dan syarat pendaftaran. Data yang diperolehi dari kajian ini akan digunakan untuk membantu JKMM dalam membangunkan dokumen dasar dan pelan tindakan berkaitan perkhidmatan pengasuhan dan pendidikan awal kanak-kanak di Malaysia.

## **1.6 OBJEKTIF KAJIAN**

Objektif kajian ini adalah seperti berikut :

- i. Menilai kualiti perkhidmatan asuhan dan didikan di TASKA meliputi aspek:
  - (a) Pengurusan dan petugas di TASKA;
  - (b) Kos operasi, bayaran gaji / insentif;
  - (c) Yuran pendidikan kanak-kanak;
  - (d) Pengisian program / aktiviti di TASKA; dan
  - (e) Penyediaan latihan / kursus TASKA.
  - (f) Kurikulum dan penyampaian kurikulum
  
- ii. Menilai tahap perkembangan menyeluruh kanak-kanak meliputi aspek:
  - (a) Perkembangan sahsiah, sosio-emosi dan kerohanian kanak-kanak;
  - (b) Perkembangan bahasa, komunikasi dan literasi awal kanak-kanak;
  - (c) Perkembangan fizikal;
  - (d) Perkembangan deria dan pemahaman dunia persekitaran kanak-kanak;
  - (e) Perkembangan kreativiti dan estetika kanak-kanak;
  - (f) Perkembangan awal matematik dan pemikiran logik kanak-kanak; dan

- (g) Kesihatan, pemakanan dan keselamatan.
- iii. Mengkaji faktor-faktor yang mempengaruhi kualiti TASKA dengan mengukur tahap-tahap berikut:
- (a) Lokasi, keselamatan, kesihatan dan kebersihan di TASKA;
  - (b) Kelengkapan dan peralatan di TASKA; dan
  - (c) Pemantauan dan pematuhan di TASKA.
- agensi teknikal
- Pihak Berkuasa Tempatan (PBT)
  - Kementerian Kesihatan Malaysia (KKM)
  - Jabatan Kebajikan Masyarakat Malaysia (JKMM)
  - Suruhanjaya Syarikat Malaysia (SSM)
  - Pasukan Bomba dan Penyelamat,
  - Jabatan Tenaga Kerja (JTK)
- iv. Menilai tahap pematuhan pengambilan kanak-kanak berdasarkan umur yang ditetapkan oleh akta berkaitan terhadap institusi pendidikan awal kanak-kanak seperti TADIKA, pusat perkembangan kanak-kanak dan pusat jagaan kanak-kanak.
- v. Mengkaji keperluan satu agensi yang menerajui bidang pengasuhan dan pendidikan awal kanak-kanak di Malaysia.
- vi. Menilai keperluan penambahbaikan terhadap akta dan peraturan meliputi definisi TASKA, had pengecualian pendaftaran, kuasa pemeriksaan TASKA, terma dan syarat pendaftaran dan lain-lain yang difikirkan perlu.
- vii. Membangunkan cadangan draf dokumen dasar dan pelan tindakan berkaitan perkhidmatan pengasuhan dan pendidikan awal kanak-kanak di Malaysia.

## **1.7 PERSOALAN KAJIAN**

Tujuan kajian ini dijalankan adalah untuk mengkaji kualiti perkhidmatan TASKA di Malaysia. Kajian ini meliputi persoalan kajian berikut:

- 1.7.1 Apakah tahap kualiti TASKA dan didikan di empat jenis TASKA dari pandangan pihak berkepentingan?**
- 1.7.2 Adakah tahap perkhidmatan di TASKA mempengaruhi hasil pembangunan insaniah kanak-kanak secara menyeluruh?**
- 1.7.3 Apakah faktor-faktor yang mempengaruhi kualiti perkhidmatan TASKA di Malaysia dari persepsi pihak berkepentingan?**
- 1.7.4 Apakah pihak-pihak berkepentingan mematuhi peraturan-peraturan perkhidmatan TASKA yang telah ditetapkan?**
- 1.7.5 Adakah perlu satu agensi yang menerajui bidang pengasuhan dan pendidikan awal kanak-kanak di Malaysia?**
- 1.7.6 Apakah perlu perkhidmatan TASKA di Malaysia di tambah baik?**
- 1.7.7 Adakah perlu dibangunkan satu dokumen yang boleh dijadikan halatuju dalam pembinaan dasar tentang perkhidmatan TASKA di Malaysia?**

## **1.8 SIGNIFIKAN KAJIAN**

Malaysia mengamalkan pendekatan pelbagai sektor dalam menawarkan perkhidmatan asuhan dan pendidikan awal kanak-kanak. Pengasuhan dan pendidikan awal kanak-kanak adalah topik kontroversi yang menyentuh isu kebudayaan, ideologi, organisasi, konteks lokasi dan politik. Banyak pihak mempersoalkan mengenai manfaat pembelajaran di TASKA akan membawa kesan negatif apabila pengasuhan dan pendidikan diberi oleh ibu ganti. Kajian ini meneroka persepsi dan jangkaan pihak berkepentingan ke atas kualiti perkhidmatan TASKA di Malaysia. Hasil kajian ini diharapkan dapat membantu ke arah pemahaman dan usaha-usaha penambahbaikan untuk meningkatkan kualiti perkhidmatan TASKA di Malaysia.

## **1.9 DEFINISI KONSEPTUAL DAN OPERASIONAL**

### **1.9.1 Kualiti Perkhidmatan**

Kualiti perkhidmatan secara umum dilihat daripada sudut pengguna di mana ia melihat kepada keberkesanan sesuatu perkhidmatan antara yang dijangka dan yang diterima (Parasuraman et al., 1988). Siddiqi (2011) menekankan kualiti perkhidmatan sebagai elemen penting dalam menentukan tahap kejayaan sesebuah organisasi.

Dalam kajian ini, kualiti perkhidmatan merujuk kepada pengurusan TASKA, tahap perkembangan menyeluruh kanak-kanak, faktor-faktor yang mempengaruhi kualiti TASKA, dan tahap pematuhan umur kemasukan kanak-kanak. Lima elemen yang dikenapasti dalam menentukan kualiti perkhidmatan ini adalah keselamatan, kurikulum, pengajar, penjaga dan kebersihan.



### **1.9.2 Taman Asuhan Kanak-Kanak (TASKA)**

Akta Taman Asuhan Kanak-Kanak 1984 mendefinisikan TASKA sebagai sesebuah premis bagi menempatkan empat orang kanak-kanak atau di bawah umur empat tahun. Kanak-kanak ini mendapat perkhidmatan jagaan dengan upah (Akta Taman Asuhan Kanak-kanak, 1984).

Dalam kajian ini, TASKA merujuk kepada premis penjagaan bagi kanak-kanak berumur 0 hingga 4 tahun di empat jenis TASKA iaitu TASKA di institusi, TASKA di tempat kerja, TASKA di rumah, dan TASKA dalam komuniti. Kesemua TASKA ini mewakili TASKA kerajaan dan TASKA bukan kerajaan.

### **1.9.3 Persepsi**

Persepsi merupakan tanggapan atau pandangan seseorang mengenai sesuatu perkara setelah mengalami pengalaman melihat, mengamati, memahami dan mentafsir (Haslinda, 2013).

Dalam konteks kajian ini, persepsi terhadap kualiti perkhidmatan TASKA di Malaysia adalah persepsi oleh ibu bapa.

### **1.9.4 Ekspektasi**

Ekspektasi dalam kajian ini merujuk kepada tahap ekspektasi ibu bapa terhadap kualiti perkhidmatan TASKA di Malaysia merangkumi keselamatan, kurikulum, pengajar, penjaga dan kebersihan.

### **1.9.5 Kepuasan**

Kepuasan merupakan indikator keberkesanan barangan dan perkhidmatan oleh sesebuah organisasi yang memenuhi keperluan dan kehendak pelanggan, selari dengan jangkaan (Siti Zuraini, 2014). Oliver (1981) mengistilahkan kepuasan pelanggan sebagai “rumusan hasil psikologi hasil daripada jangkaan awal pelanggan yang disahkan atau tidak dengan pengalaman menggunakan khidmat”.

Dalam kajian ini kepuasan merujuk kepada tahap kepuasan hati ibu bapa terhadap perkhidmatan TASKA di Malaysia. Tahap kepuasan hati ini dilihat seiring dengan jangkaan mereka.

## **BAB 2:**

### **SOROTAN LITERATUR**

#### **2.1 PENDAHULUAN**

Kajian ini mengkaji status perkhidmatan TASKA di Malaysia untuk mendapatkan maklumat bagi usaha-usaha peningkatan dan penambahbaikan kualiti perkhidmatan. Bab ini menyorot amalan pengasuhan dan pendidikan kanak-kanak di negara-negara membangun sebagai asas pembinaan kerangka pelaksanaan kajian ini. Kualiti perkhidmatan operasi TASKA yang dibincangkan di dalam kajian-kajian lepas akan digunakan sebagai asas pembinaan pengukuran dan kerangka konseptual dalam menilai kualiti perkhidmatan TASKA di Malaysia.

#### **2.2 POLISI ASUHAN DAN PENDIDIKAN AWAL KANAK-KANAK**

*“Governance is the “glue” that holds the early childhood system together. Most countries divide responsibility for Early childhood Care and Education among two or more ministries. This multi-sectoral approach can bring together different agencies, expertise and resources, but may spark inter-agency conflict. Fragmented responsibilities may aggravate excess quality and disparities” (Neuman, 2007).*

Bahagian ini menyorot dapatan dari literatur berkaitan dengan polisi asuhan dan pendidikan awal kanak-kanak di peringkat antarabangsa dalam artikel *UNESCO Policy Briefs on Early Childhood* bagi mendapatkan kefahaman menyeluruh pelaksanaan pendidikan awal

kanak-kanak di negara-negara yang dikaji sebagai asas penanda arasan dengan amalan dan polisi asuhan dan pendidikan awal kanak-kanak di Malaysia.

### **2.2.1 Dasar Dan Polisi Dalam Pengasuhan Dan Pendidikan Awal Kanak-Kanak Di Malaysia**

Telah diterima secara amnya bahawa kanak-kanak merupakan pewaris dan modal insan negara di masa hadapan, penerapan pendidikan sepanjang hayat bermula dari usia awal adalah penting khususnya dalam melahirkan generasi berakhlak mulia dan berdaya saing sesuai dengan perubahan cabaran sosioekonomi global. *Convention On the Rights Of the Child (CRC)* adalah satu perjanjian hak asasi manusia (*human rights treaty*) khusus terhadap hak dan keperluan kanak-kanak dan diawasi oleh Jawatankuasa Hak Kanak-Kanak Pertubuhan Bangsa-Bangsa Bersatu (*United Nations Committee on the Rights of the Child*). Antara kandungan konvensyen ini adalah hak asasi kanak-kanak seperti hak untuk hidup, nama dan identiti sendiri, penjagaan oleh ahli keluarga kandung, hubungan dengan ibu bapa, perlindungan dari penderaan atau eksploitasi, dan memiliki perwakilan undang-undang dalam sebarang pertikaian kehakiman melibatkan kanak-kanak. Negara yang menandatangani konvensyen ini adalah bertanggungjawab dengan undang-undang antarabangsa. Kerajaan Malaysia menandatangani konvensyen ini dalam komitmennya terhadap perlindungan dan kebajikan kanak-kanak pada tahun 1995.

Pada 1hb Ogos 2002, Akta 611 yang juga dipanggil Akta Kanak-Kanak 2001 (kerana diluluskan pada 2001) telah dikuatkuasakan bertujuan untuk menyatukan dan meminda undang-undang sebelumnya berkaitan pemeliharaan, perlindungan dan pemulihan kanak-kanak. Tiga status yang dimansuhkan oleh Akta 611 ini adalah Akta Mahkamah Juvana 1947, Akta Perlindungan Kanak-Kanak 1961 dan Akta Perlindungan Gadis 1973. Tujuan akta ini adalah memberi perlindungan kepada kanak-kanak, menangani masalah remaja yang terlibat

dengan jenayah dan menangani masalah remaja bagi kegiatan maksiat yang tidak terkawal. Antara perkara utama yang dirangkumi dalam akta ini adalah tugas dan tanggungjawab ibu bapa atau penjaga dalam memelihara kesejahteraan kanak-kanak, tanggungjawab memaklumkan kes-kes penderaan kanak-kanak, penubuhan mahkamah kanak-kanak, cara perbicaraan dan hukuman (Akta Kanak-Kanak 2001). Pada 25hb Julai 2016 satu pindaan telah diwartakan bagi membolehkan pelaksanaan yang lebih menyeluruh dan berkesan, di samping menangani isu kezaliman melibatkan penderaan dan pengabaian terhadap kanak-kanak yang kian meruncing oleh ibu bapa dan penjaga di dalam negara. Akta A1511 atau dipanggil Akta Kanak-Kanak (Pindaan) 2016 ini mengandungi empat peruntukan baru kepada Akta 611 yang sebelumnya. Empat peruntukan tersebut adalah Daftar Kanak-Kanak untuk tujuan saringan pekerja atau pengendali melibatkan kanak-kanak yang mengandungi maklumat individu tersabit dengan jenayah kanak-kanak, Perintah Khidmat Masyarakat (CSO) bertujuan mengurangkan hukuman dengan menggunakan pendidikan dan pemulihan bagi kanak-kanak bermasalah serta pesalah dewasa, Penjagaan Berasaskan Keluarga dimana mangsa kanak-kanak ditempatkan dalam suasana kekeluargaan dengan penempatan di Institut JKMM hanya menjadi pilihan terakhir, dan Kenaikan Hukuman dimana nilai denda dinaikkan sehingga RM 50,000 dan hukuman penjara ditambah kepada 20 tahun (Akta A1511)

Akta 308 atau juga dipanggil Akta Taman Asuhan Kanak-Kanak 1984 (Pindaan 2007) merupakan satu akta yang membolehkan pelaksanaan dasar pangasuhan dan pendidikan kanak-kanak dengan memberi peruntukan untuk pendaftaran, pengawalan dan pemeriksaan TASKA dan perkara berkaitan dengannya. Antara kandungan akta ini adalah peruntukan yang mewajibkan untuk pengusaha mendaftarkan setiap tempat asuhan dan penjagaan kanak-kanak dengan JKMM (Akta 308).

Akta 550 atau juga dipanggil Akta Pendidikan 1996 memansuhkan Akta Pelajaran 1961 sebelumnya bertujuan untuk melaksanakan dasar pendidikan negara yang berasaskan Falsafah Pendidikan Kebangsaan (Akta Pendidikan 1996). Dasar Asuhan dan Didikan Awal Kanak-Kanak Kebangsaan adalah penting untuk pembangunan jangka masa panjang modal insan negara. Penjelasan khusus pernyataan dasar ini adalah “Dasar Asuhan dan Didikan Awal Kanak-Kanak Kebangsaan ialah dasar yang komprehensif bagi memastikan perkembangan holistik bagi semua kanak-kanak dari lahir sehingga 4 tahun. Ia menjadi asas kukuh kepada pembangunan potensi kanak-kanak berlandaskan acuan Malaysia. Dasar ini adalah pengukuh serta pelengkap kepada dasar pendidikan sedia ada”.

Objektif Dasar Asuhan dan Didikan Awal Kanak-Kanak Kebangsaan adalah:

- Menyediakan asas kepada pembangunan potensi insan yang seimbang dan optimum berlandaskan acuan tersendiri dengan mengambil kira nilai-nilai tempatan dan amalan bijak antarabangsa.
- Menggalakkan kanak-kanak di bawah umur 4 tahun mendapat asuhan dan didikan yang berkualiti bagi merangsang perkembangan awal mereka yang sesuai mengikut kumpulan umur dari segi fizikal, bahasa, kognitif, sosio-emosi dan rohani dalam persekitaran yang selamat, sihat dan menyeronokkan.
- Membangunkan kurikulum yang komprehensif bagi perkembangan awal kanak-kanak secara menyeluruh meliputi pendidikan, pengasuhan, nutrisi dan kesihatan.
- Mewujudkan kemudahan infrastruktur dan persekitaran pembelajaran termasuk peralatan pembelajaran yang berkualiti bagi membolehkan pencapaian hasil pembelajaran yang positif.
- Menggalakkan penglibatan dan hubungan yang teguh antara ibu bapa, Kerajaan, pihak swasta dan juga badan bukan kerajaan serta kumpulan masyarakat setempat di dalam pengasuhan dan pendidikan awal kanak-kanak.

- Meningkatkan kesedaran awam terhadap keperluan memberikan pendidikan awal kanak-kanak dari lahir hingga ke 4 tahun sebagai asas utama pembangunan holistik mereka sebelum memasuki alam persekolahan formal.
- Memastikan kewujudan dan pelaksanaan sistem pemantauan dan penilaian keberkesanan program asuhan dan didikan awal kanak-kanak.

Dasar Asuhan dan Didikan Awal Kanak-Kanak meliputi 4 komponen utama iaitu:

- i. Kurikulum Asuhan dan Didikan Awal Kanak-Kanak Kebangsaan
- ii. Kemudahan fizikal
- iii. Tenaga pendidik
- iv. Penglibatan ibu bapa

Di Malaysia, dasar pengasuhan dan pendidikan awal kanak-kanak adalah tanggungjawab kerajaan secara umumnya. Badan yang bertanggungjawab dalam pengurusan perkhidmatan asuhan dan pendidikan awal kanak-kanak adalah Kementerian Pembangunan Wanita, Keluarga dan Masyarakat (KPWKM) dan Jabatan Kebajikan Masyarakat (JKMM). KPWKM bertanggungjawab dan menguruskan pentadbiran dan pelaksanaan perkhidmatan asuhan dan pendidikan awal kanak-kanak yang dikenali sebagai Taman Asuhan Kanak-kanak (TASKA). TASKA merujuk kepada mana-mana premis yang menerima masuk 4 orang atau lebih kanak-kanak di bawah umur 4 tahun dan lebih daripada satu isi rumah untuk dijaga dengan upah. Ia termasuk perkhidmatan penjagaan persembahan, pendidikan dan peluang sosialisasi kanak-kanak. Ia termasuk perkhidmatan penjagaan persembahan, pendidikan dan peluang sosialisasi kanak-kanak. Hal ini termasuklah perkhidmatan penjagaan harian, TASKA, kumpulan bermain, penjagaan kanak-kanak dan kumpulan selepas sekolah. Perkhidmatan penjagaan sepanjang hari membolehkan pembekal perkhidmatan untuk mengendalikan perkhidmatan untuk sehingga lima jam atau lebih setiap hari. TASKA menawarkan perkhidmatan penjagaan harian berstruktur untuk kanak-kanak pra-sekolah, yang mungkin

termasuk perkhidmatan pra-sekolah bersesi untuk kanak-kanak pra-sekolah tidak menghadiri perkhidmatan penjagaan harian penuh.

### **2.2.2 Dasar Dan Polisi Dalam Pendidikan Awal Kanak-Kanak Di Negara Membangun**

Sistem penjagaan kanak-kanak adalah hasil daripada faktor-faktor berdasarkan konteks yang meluas. Justeru, memahami polisi Asuhan dan Pendidikan awal kanak-kanak mengikut konteksnya adalah penting untuk memahami faktor-faktor yang menjejaskan kualiti perkhidmatan yang diberikan (Coley, Lombardi, Sims, & Votruba-Drzal, 2013). Dasar penjagaan kanak-kanak boleh dijadikan sebagai tanggungjawab awam sepenuhnya, seperti di Sweden dan Denmark, ataupun sebagai tanggungjawab swasta sepenuhnya, seperti di Amerika Syarikat dan United Kingdom (Ergas, 1990). Polisi pendidikan kanak-kanak tanggungjawab awam sepenuhnya merujuk kepada sistem yang mempunyai pelbagai program yang dibiayai secara meluas oleh kerajaan.

Dasar pendidikan kanak-kanak bagi tanggungjawab swasta sepenuhnya merujuk kepada sistem dengan cara “lepas tangan” daripada pihak kerajaan, kerana tanggungjawab tersebut memberikan lebih kuasa kepada keluarga-keluarga yang terlibat (Brennan et al, 1998).

Polisi negara mengenai penempatan kanak-kanak di pusat penjagaan adalah berbeza-beza bergantung kepada sektor awam atau swasta. Satu contoh bagi pelaksanaan pengasuhan dan pendidikan kanak-kanak yang menggunakan sistem tanggungjawab awam sepenuhnya adalah seperti di Denmark. Kanak-kanak berusia 26 minggu sehingga umur wajib kemasukan sekolah berhak mendapat tempat di pusat penjagaan kanak-kanak (Danish Ministry for Children and Education, 2012). Hal ini adalah sama seperti di Sweden, di mana



kanak-kanak mempunyai hak perundangan untuk ditempatkan di pusat penjagaan bermula usia 1 tahun sehingga umur wajib kemasukan sekolah (Naumann et al., 2013).

Di Netherlands pula pelaksanaan tanggungjawab awamnya adalah sedikit berbeza, di mana negara tersebut tiada perundangan yang menjamin hak kanak-kanak di pusat penjagaan, tetapi mempunyai dasar cuti berwajib yang meluas terhadap ibu bapa untuk tujuan penjagaan kanak-kanak. Walaupun begitu, pihak penguasa mereka mempunyai tanggungjawab kepada kanun perundangan (*statutory obligation*) untuk memastikan terdapatnya tempat yang mencukupi untuk kanak-kanak bagi ibu bapa yang bekerja. Denmark, Sweden dan Netherlands memegang tanggungjawab awam penuh terhadap sistem penjagaan kanak-kanak bersesuaian dengan pembiayaan oleh kerajaan mereka.

Di Denmark, Majlis Perbandaran bertanggungjawab membiayai perkhidmatan penjagaan kanak-kanak, dimana hampir kesemua kos tersebut ditanggung oleh kerajaan. Puratanya, kos penjagaan kanak-kanak adalah 9 peratus daripada jumlah pendapatan keluarga (Danish Ministry for Children and Education, 2012). Bagi kanak-kanak di bawah umur persekolahan, pihak berkuasa perlu menanggung sekurang-kurangnya 75 peratus daripada kos operasi (Naumann et al., 2013). Subsidi juga disediakan untuk ibu bapa dengan anak yang ramai, ibu bapa tunggal dan juga ibu bapa yang mengalami kesukaran-kesukaran lain.

Di Sweden, kesemua kos penjagaan kanak-kanak adalah dibiayai oleh kerajaan (Naumann et al, 2013). Kesemua pusat penjagaan rasmi di Sweden menerima pembiayaan yang sama tanpa mengira sektor awam atau swasta (Naumann et al, 2013).

Di Netherlands pula, subsidi diberikan kepada keluarga terlibat bagi menggantikan perbelanjaan yang ditanggung mereka, dengan pembayaran balik dihitung berdasarkan jumlah jam yang digunakan (Naumann, 2013).

Pampasan kewangan dilihat semakin berkurangan apabila tanggungjawab penjagaan kanak-kanak semakin hampir kepada sektor swasta. United Kingdom hanya membiayai 27 peratus daripada kos keseluruhan perkhidmatan kanak-kanak (OECD, 2011), menjadikan program penjagaan kanak-kanaknya antara yang termahal di Eropah. Amerika Syarikat juga mempunyai kos penjagaan kanak-kanak yang mahal, dengan yuran melebihi purata kos perbelanjaan makanan, serta melebihi kos purata tuisyen dan yuran selama setahun di universiti awam (Child Care Aware, 2013).

Negara Australia juga mempunyai kos penjagaan kanak-kanak yang tinggi (Pocock, 2010). OECD pernah mengkritik kerajaan Australia kerana mempunyai tahap pembiayaan yang rendah terhadap penjagaan kanak-kanak. Oleh itu, peningkatan subsidi telah menjadi satu komponen penting dalam dasar penjagaan kanak-kanak di Australia. Dasar baru ini cuba memberikan khidmat penjagaan kanak-kanak yang berpatutan kepada keluarga-keluarga terlibat, dengan anggaran kos perbelanjaan selepas subsidi sebanyak 7 peratus (OECECC, 2011).

Pembiayaan perkhidmatan penjagaan kanak-kanak di Australia adalah sedikit rumit, dengan adanya Manfaat Penjagaan Kanak-kanak (*Child Care Benefit*), dan Rebat Penjagaan Kanak-kanak (*Child Care Rebate*). Manfaat Penjagaan Kanak-kanak disediakan untuk program dikawal selia kerajaan yang diluluskan, bertujuan mengurangkan yuran bagi keluarga yang diluluskan (Commonwealth of Australia, 2012). Rebat Penjagaan Kanak-kanak, juga disediakan untuk program dikawal selia yang diluluskan kerajaan, bertujuan untuk membantu menampung perbelanjaan diluar jangkaan dalam penjagaan kanak-kanak (Commonwealth of

Australia, 2012). Walaupun begitu, Australia terus dikritik hebat mengenai kos rasmi perkhidmatan penjagaan kanak-kanak (Pocock, 2010). Kos merupakan faktor penghalang yang perlu dititik beratkan dalam kajian perkhidmatan penjagaan kanak-kanak.

Sama seperti di Malaysia, Korea juga mempunyai jenis TASKA di institusi. (*Home Child Care Centers*). Jika Malaysia mensyaratkan TASKA di institusi sebagai entiti yang menerima 10 orang atau lebih kanak-kanak dalam jagaan, Korea pula mengkategorikan TASKA di institusi sebagai pusat jagaan kanak-kanak yang menerima 5 - 20 orang kanak-kanak. TASKA ini perlu mengikut standad kerajaan Korea dan menyediakan perkhidmatan jagaan dan Pendidikan seperti yang disenaraikan dalam kurikulum formal mereka. Malah, pengusaha dan semua pengasuh perlu mempunyai kelayakan berkaitan. Di Korea, TASKA di insitusi menjadi pemilihan kepada para ibu bapa kerana penubuhannya adalah antara konsep pusat jagaan di rumah dan pusat jagaan formal.

Kerajaan Korea menyediakan subsidi sama ada subsidi separuh atau penuh. Subsidi ini diperuntukkan untuk membayar yuran jagaan kepada kanak-kanak yang datang dari kalangan status sosio-ekonomi yang rendah, kanak-kanak kurang upaya, kanak-kanak yang datang dari pelbagai budaya dan kanak-kanak yang mempunyai dua atau lebih adik-beradik. Subsidi ini tidak diberikan terus kepada ibubapa tetapi ia disalurkan terus ke TASKA-TASKA yang anak-anak mereka daftar (Ahn & Shin, 2013). Di Hong Kong pula, terdapat tujuh jenis TASKA (Chan & Hung, 2015)

### **2.3 PENGUKURAN KUALITI ASUHAN DAN PENDIDIKAN AWAL KANAK-KANAK**

Kualiti penjagaan kanak-kanak adalah satu konstruk yang rumit (Hwang, Broberg, & Lamb, 1991). Persoalan mengenai istilah kualiti adalah satu persoalan yang berterusan (cth, da Silva & Wise, 2006) kerana ia bergantung sepenuhnya kepada nilai-nilai subjektif dan juga

nilai-nilai pada pendapat pihak-pihak berkepentingan (Friedman, Randolph, & Kochanoff, 2001). Apa yang dipersetujui dalam hasil literatur berkaitan hal ini, adalah berkaitan pentingnya penjagaan yang berkualiti tinggi untuk kanak-kanak, keluarga, masyarakat dan negara (Hayden & MacDonald, 2001). Namun, perkara yang membentuk penjagaan berkualiti tinggi memerlukan kajian yang lebih lanjut.

Pengukuran tahap kualiti biasanya dilakukan melalui pemeriksaan terhadap kualiti proses dan struktur. Kualiti struktur ini memerhatikan aspek penjagaan kanak-kanak yang mudah dilihat. Unsur-unsurnya termasuklah pendidikan pihak penjaga, peluang pembangunan profesional, serta nisbah dan saiz kumpulan. Kualiti proses pula mengkaji apa yang berlaku di dalam suasana penjagaan kanak-kanak. Hal ini menyebabkan unsur tersebut menjadi sukar untuk dikawal selia (Huntsman & Tully, 2008). Melalui kedua-dua aspek kualiti inilah keputusan mengenai kualiti keseluruhan penjagaan kanak-kanak boleh dicapai. Nisbah staf kepada kanak-kanak dicadangkan sebagai petunjuk yang boleh dipercayai bagi mengukur kualiti struktur berkaitan penjagaan kanak-kanak. Nisbah kanak-kanak berbanding orang dewasa yang rendah dikaitkan dengan penerimaan yang lebih baik oleh kanak-kanak terhadap pendidik mereka, menambah keinginan kanak-kanak untuk memulakan dan menyertai perbualan, kurangnya permusuhan dan lebih bersedia untuk bekerjasama dengan rakan-rakan lain (Vandell & Wolfe, 2000). Nisbah kanak-kanak yang lebih rendah dikaitkan dengan skor kualiti global dan kualiti proses yang lebih tinggi (Burchinal et al., 2000; Rao, Koong, Kwong & Wong, 2003), manakala nisbah yang lebih tinggi dikaitkan dengan kualiti proses yang lebih rendah (cth., Burchinal, Howes & Kontos, 2002). Hal ini dipersetujui oleh Goelman et al. (2006) yang mana analisis yang dijalankan beliau mencadangkan bahawa bilangan orang dewasa di dalam kelas merupakan petunjuk bagi kualiti. Beliau mencadangkan bahawa kualiti semakin meningkat dengan meningkatnya nisbah pendidik, kerana ia bukan sahaja menambah kebolehan pendidik memantau kanak-kanak, tetapi juga menambahbaik hubungan dan suasana baik antara kakitangan TASKA. Kebanyakan kajian literatur bidang ini

lebih mengenai kanak-kanak berumur 3 hingga 5 tahun, tetapi amat sedikit mengenai bayi dan petatih. Sekadar hasil kajian yang ada mendapati bahawa nisbah ini mempunyai korelasi yang sama terhadap bayi yang lebih kecil (Cleveland et al., 2007; de Schipper, Riksen-Walraven, & Geurts, 2006). Hubungan mengenai nisbah staf-kanak-kanak dan bayi terhadap kualiti penjagaan memerlukan kajian yang lebih lanjut.

Saiz kumpulan adalah satu lagi petanda kuat bagi kualiti struktur. Garis panduan umur yang sesuai telah dicadangkan bagi penjagaan kanak-kanak, di mana bayi memerlukan saiz kumpulan yang lebih kecil berbanding kanak-kanak yang lebih berusia (Phillips, Mekos, Scarr, McCartney, & Abbott-Smith, 2000). Urusan penjagaan kanak-kanak yang mematuhi saiz kumpulan yang disyorkan didapati menghasilkan kualiti proses yang lebih tinggi (cth., Burchinal, Howes, & Kontos, 2002; Clarke-Stewart et al., 2002; NICHD-ECCRN, 2000). Walaubagaimanapun, kesan saiz kumpulan pula adalah sukar untuk ditentukan. Kesusasteraan dalam bidang ini sering menggabungkan kesan saiz kumpulan dengan penunjuk kualiti lain (cth., Fiene, 2002; Munton et al., 2002) dan menyebabkan kesukaran untuk menentukan sama ada saiz kumpulan adalah faktor kukuh bagi kualiti ataupun hanya menjadi kukuh apabila digabungkan bersama konsep kualiti yang lain. Walaupun begitu, terdapat beberapa kajian yang mencadangkan bahawa saiz kumpulan adalah penting dan perlu diperiksa apabila menentukan kualiti persekitaran penjagaan kanak-kanak (contohnya, Harrison, 2008).

Latihan dan pendidikan pihak pendidik adalah penunjuk tambahan bagi kualiti dalam persekitaran penjagaan kanak-kanak. Walaupun terdapat percanggahan pendapat berkenaan keutuhan aspek ini sebagai satu faktor yang membawa kepada kualiti kualiti, hasil kesusasteraan secara umumnya bersetuju bahawa ijazah rasmi pendidik boleh dikaitkan dengan kualiti proses dan hasil kanak-kanak yang positif (cth., Loeb, Fuller, Kagan, & Carrol, 2004; NICHD, 1996). Berdasarkan tafsiran hasil pemantauan yang dilakukan oleh Goleman et

al. (2006), terdapat kaitan diantara penunjuk tahap pendidikan dengan kualiti dalam bilik darjah. Penemuan ini sepadan dalam konteks Australia, dimana kelayakan staf didapati mempunyai kaitan yang ketara terhadap peningkatan sensitiviti dan interaksi berkualiti tinggi bagi pihak pendidik (Degotardi, 2010).

Kajian oleh Burchinal, Howes dan Kontos (2002) mendapati bahawa tahap pendidikan adalah petunjuk kualiti yang lebih penting berbanding saiz kumpulan. Perkara ini adalah sesuatu yang sering dilaporkan dalam membincangkan aspek kualiti struktur (Harrison, 2008). Malah, Burchinal et al. (2002) juga melaporkan bahawa pendidik memegang ijazah Sarjana Muda adalah faktor peramal yang terbaik kualiti penjagaan kanak-kanak. Kesimpulan yang sama telah diperoleh oleh Layzer dan Goodson (2006). Latihan khusus pendidik dianggap sangat penting untuk bayi dan kanak-kanak (cth., Howes, Whitebook & Philips, 1992). Dalam konteks Australia hanya terdapat kajian yang terhad mengenai latihan pendidik dan pendidikan. Kepelbagaian kelayakan dan latihan penjagaan kanak-kanak di Australia menyukarkan pengkaji untuk membandingkan tahap penilaian di negeri-negeri dan wilayah-wilayah yang berbeza.

Bagi mendapatkan akreditasi, pusat-pusat penjagaan memerlukan banyak usur-unsur berkualiti tinggi (Philips et al., 2000), seperti pengurusan, sumber, kesihatan dan keselamatan, serta amalan pengajaran. Pemahaman mengenai asas langkah-langkah akreditasi adalah penting kerana keperluan akreditasi adalah berbeza mengikut negeri atau agensi sebelum membuat generalisasi dapatan kajian. Akreditasi dianggap sebagai kaedah payung (*umbrella method*) bagi memeriksa kualiti persekitaran penjagaan dan sering digunakan untuk kajian negara yang berskop besar, kerana akreditasi sering mengambil kira petunjuk kualiti yang berlainan bagi memastikan pusat penjagaan menyediakan kualiti perkhidmatan berkualiti tinggi. Oleh itu hasil keputusan berdasarkan akreditasi perlu ditafsir dengan berhati-hati.

Seperti yang dibincangkan dalam tesis ini, banyak aspek penjagaan kakak-kanak termasuklah perkara yang tidak dibincangkan di atas telah dikaitkan dengan penilaian kualiti. Walaupun aspek ini mempengaruhi keputusan mengenai kualiti penjagaan, ianya haruslah digunakan dengan berhati-hati. Persekitaran di mana terletaknya sistem penjagaan kanak-kanak akan mempengaruhi falsafah sistem tersebut dan akan menentukan ciri-ciri perkhidmatan serta memanipulasi kawalan kualitinya (Tayler et al., 2006). Oleh itu, perbandingan standad dan bukti kualiti perlu dibuat dengan memahami bahawa masih belum ada persetujuan di peringkat antarabangsa mengenai kriteria objektif penjagaan kanak-kanak.

## **2.4 ASAS TEORI PENGUKURAN KUALITI PERKHIDMATAN PENGASUHAN DAN PENDIDIKAN AWAL KANAK-KANAK**

### **2.4.1 Teori Ekologi Bronfenbrenner**

Bronfenbrenner menekankan kepada faktor-faktor persekitaran merangkumi dalaman dan luaran yang mempengaruhi perkembangan seseorang kanak-kanak. Terdapat lima sistem atau lapisan persekitaran yang ditekankan dalam teori ini, iaitu mikrosistem, mesosistem, eksosistem, mikrosistem dan kronosistem (Härkönen, 2007).

Dalam konteks kajian ini, pengaruh kewujudan TASKA dilihat bermula daripada peringkat mikrosistem. Mikrosistem merupakan lapisan pertama dan terdekat dengan kanak-kanak. Selain ibu bapa sebagai penjaga utama, pengasuh/pendidik di TASKA merupakan agen penting dalam pembentukan diri kanak-kanak. Ini meliputi hubungan mereka dengan pengasuh/pendidik; bagaimana pengasuh/pendidik melayan atau respon terhadap keperluan kanak-kanak dan emosi kanak-kanak semasa membuat aktiviti dengan pengasuh/pendidik. Perhubungan antara pengasuh/pendidik dan kanak-kanak ini tentunya bermula dengan pembentukan diri kanak-kanak bersama ibu bapa. Ini bermakna, didikan yang diterima di

rumah mempengaruhi pembawaan diri kanak-kanak di TASKA. Proses perkembangan kanak-kanak ini kemudiannya mempunyai kesinambungan apabila kanak-kanak berinteraksi dengan pengasuh/pendidik (Bronfenbrenner, 1999).

Lapisan ini kemudiannya beralih ke lapisan kedua, iaitu mesosistem, iaitu perhubungan antara agen-agen dalam mikrosistem yang mempengaruhi kanak-kanak (Bronfenbrenner, 1994). Dalam konteks kajian ini, perhubungan yang signifikan adalah antara pengasuh/pendidik dan ibu bapa. Apabila pengasuh/pendidik mempunyai hubungan yang erat dengan ibu bapa, ibu bapa akan membentuk kepercayaan bukan sahaja kepada pengasuh/pendidik yang mendidik anak mereka malahan TASKA bagi menempatkan anak mereka seharian. Contohnya pengasuh/pendidik menjelaskan masalah membaca seorang kanak-kanak kepada ibunya dan memberi cadangan buku yang sesuai dengan tahap kanak-kanak itu. Apabila ibu kanak-kanak tersebut mengetahui mengenai hal ini dan melaksanakan cadangan pengasuh/pendidik tersebut, perkembangan bahasa kanak-kanak cenderung untuk meningkat.

Lapisan ketiga, iaitu eksosistem dilihat sedikit jauh daripada kanak-kanak namun masih memberi kesan kepada kanak-kanak (Dede Paquette - John Ryan, 2001). Agen-agen yang berkaitan dengan kajian ini contohnya Jabatan Kebajikan Masyarakat (JKMM), Majlis Daerah atau Majlis Perbandaran dan Pasukan Bomba dan Penyelamat. Sebarang peraturan dan keputusan yang dikenakan ke atas TASKA mempengaruhi perkembangan kanak-kanak di TASKA. Contohnya JKMM menyatakan secara jelas nisbah antara pendidik dan kanak-kanak di TASKA. Sekiranya TASKA tersebut mempunyai bilangan kanak-kanak melebihi nisbah pengasuh/pendidik yang sepatutnya, perkembangan mereka cenderung terganggu. Perhatian yang diterima semakin kurang, kanak-kanak sering bergaduh dan keperluan mereka sukar dipenuhi.



Lapisan keempat iaitu makrosistem lebih kepada budaya, nilai dan kepercayaan sesebuah negara (Härkönen, 2007). Dalam konteks ini, Malaysia mengangkat kepentingan wanita atau ibu bekerjaya dan melihat pentingnya mewujudkan TASKA beserta dasar dan polisi yang jelas. Keputusan di peringkat atas ini lebih kepada pembuat dasar yang meletakkan perkembangan kanak-kanak sebagai kumpulan sasaran. Contoh lain ialah sekiranya dasar yang dibentuk menekankan kepada konsep bermain sambil belajar, implementasi di peringkat bawahan akan memastikan elemen ini diterapkan di TASKA. Pada akhirnya, kanak-kanak mendapat peluang pembelajaran yang lebih bermakna.

Lapisan terakhir, iaitu kronosistem merujuk kepada kronologi atau perubahan masa yang dilalui sepanjang tumbesaran kanak-kanak (Bronfenbrenner, 1994). Contohnya jika seseorang kanak-kanak ditempatkan di sebuah TASKA selama tiga tahun, bermula daripada peringkat bayi hingga kanak-kanak petatih, perubahan dan perkembangan kanak-kanak boleh dilihat daripada pelbagai segi. Berkemungkinan pada tahun pertama semasa kanak-kanak in masih bayi, dia sukar menyesuaikan diri dan sering menangis. Namun, seiring dengan peredaran masa, kanak-kanak ini boleh menyesuaikan diri dan menjadi lebih matang dan berdikari (Bronfenbrenner, 1994).

#### **2.4.2 Teori Perkembangan Psikososial**

Eric Erikson telah mengemukakan teori perkembangan psikososial pada tahun 1950 yang menjelaskan mengenai perkembangan identiti yang dialami oleh manusia, khususnya kanak-kanak dalam konteks kajian ini. Erikson (1956), menyatakan bahawa terdapat lapan tahap perkembangan yang dilalui oleh manusia, bermula daripada peringkat umur bayi sehingga akhir dewasa. Erikson juga menekankan bahawa setiap individu akan mengalami krisis dengan individu yang lain ketika melalui lapan tahap perkembangan ini. Setiap individu perlu menyelesaikan setiap krisis yang dialami sebelum ke peringkat perkembangan yang

seterusnya supaya dapat membentuk identiti dan personaliti yang positif (Tan dan Abidin, 2014).

Tahap perkembangan 1 melibatkan percaya lawan tidak percaya yang berlaku bermula semasa bayi berumur 0 sehingga 1 tahun. Pada tahap ini, masalah yang dialami oleh bayi adalah untuk membina kepercayaan terhadap orang dan persekitaran sekeliling (Erikson, 1956). Di TASKA, bayi bergantung sepenuhnya kepada pengasuh bagi memenuhi keperluan asas mereka. Menurut Erikson (1950), pengasuh memainkan peranan yang utama bagi membantu bayi membina kepercayaan terhadap mereka melalui tindakan dan perlakuan yang ditunjukkan kepada bayi.

Terdapat dua tindakan yang dapat membantu dalam melahirkan kepercayaan dalam diri bayi. Antaranya ialah semasa pengasuh/pendidik menyuapkan makanan kepada bayi dan juga tindak balas pengasuh/pendidik dalam mengawal emosi bayi ketika mereka menangis (Mooney, 2000). Hal ini disebabkan bayi diletakkan di atas riba pengasuh/pendidik yang membuatkan bayi berasa selesa dan selamat. Begitu juga dengan tindak balas pengasuh/pendidik dalam mengawal emosi bayi yang menyebabkan bayi berasa bahawa dirinya diberi perhatian sepenuhnya. Erikson (1950), juga menegaskan bahawa bentuk kepercayaan atau ketidakpercayaan yang dibentuk ketika peringkat umur bayi dapat mengawal tindakan atau interaksi individu pada masa akan datang.

Tahap perkembangan 2 pula melibatkan autonomi lawan perasaan malu dan ragu-ragu yang berlaku semasa kanak-kanak berumur 1 hingga 3 tahun. Pada tahap ini kanak-kanak lebih cenderung untuk bertindak sendiri dengan aktif dalam segala hal. Kanak-kanak mula bertindak untuk makan, minum dan pergi ke tandas secara sendiri tanpa memerlukan bantuan orang sekeliling (Lineros dan Fincher, 2014). Tingkah laku ini akan mendorong

kanak-kanak untuk tidak bergantung kepada pengasuh mereka dan juga akan mempengaruhi keadaan persekitaran sekeliling secara positif atau negatif.

Erikson (1950) menyatakan bahawa ibu bapa atau pengasuh/pendidik menganggap bahawa kanak-kanak tidak mempunyai keupayaan untuk melakukan sesuatu perkara secara sendiri. Disebabkan hal ini, orang dewasa terlalu menjaga dan memberi bantuan kepada kanak-kanak. Hasilnya, akan wujud perasaan malu dan ragu-ragu dalam diri kanak-kanak kerana tidak mempunyai keyakinan setelah mereka dilarang untuk melakukan sesuatu secara sendiri. Sebagai contoh, seorang kanak-kanak ingin menyuap makanan menggunakan sudu secara sendiri tetapi pengasuh/pendidik bertindak untuk mengambil sudu tersebut dan menyuapnya. Tindakan ini menyebabkan kanak-kanak tersebut berasa malu dan ragu-ragu untuk bertindak sendiri di masa hadapan (Lineros dan Fincher, 2014).

Tahap perkembangan 3 melibatkan komponen inisiatif melawan kesalahan yang berlaku pada peringkat umur 4 sehingga 5 tahun. Erikson (1956) menekankan bahawa pada usia ini, kanak-kanak menjadi lebih aktif dan bergerak bebas. Kanak-kanak lebih gemar melakukan atau mencuba eksperimen sendiri terhadap sesuatu perkara sehingga mereka berjaya menemui jawapan yang dikehendaki. Pada tahap ini, kanak-kanak mempunyai perasaan ingin tahu yang mendalam terhadap sesuatu perkara yang dilihat atau didengar olehnya.

Lineros dan Fincher (2014) menegaskan bahawa kanak-kanak bukan sahaja mempunyai keinginan untuk mengetahui sesuatu perkara yang baru malah mereka juga ingin mengetahui dengan lebih terperinci seperti bila, bagaimana dan dimana perkara tersebut berlaku. Walau bagaimanapun, sekiranya pengasuh/pendidik menghalang tindakan yang dilakukan oleh kanak-kanak tersebut, mereka lebih cenderung untuk berasa bersalah dengan apa yang telah dilakukan. Sebagai contoh, kanak-kanak menjerit untuk mendapatkan sesuatu

tetapi dimarahi oleh pengasuh/pendidik. Hal ini kerana, tingkah laku mereka akan mengganggu kanak-kanak yang lain. Oleh itu, mereka akan berasa bersalah dengan apa yang telah dilakukan.

### **2.4.3 Teori Struktural Fungsional – Emile Durkheim**

Teori struktural fungsional diperkenalkan oleh Emile Durkheim (1858-1917), seorang sosiologi yang berasal dari Perancis. Menurut beliau, masyarakat merupakan satu sistem yang kompleks di mana semua bahagian komponennya saling berkait tetapi setiap satu bebas berfungsi secara berasingan. Ini akan menyumbang kepada kestabilan dan kewujudan keseluruhan masyarakat tersebut (Dillon, 2014). Durkheim percaya bahawa pendidikan memainkan peranan yang penting dalam membentuk perhubungan sosial yang merangkumi kepercayaan, agama, moral, dan tradisi sesuatu masyarakat. Beliau berpendapat bahawa fungsi asas pendidikan adalah untuk memastikan kanak-kanak membesar menjadi warganegara dan pekerja yang meneruskan kelangsungan hidup sesuatu masyarakat (Bialostocka, 2017).

Ini dapat dilaksanakan dengan memperkukuhkan perpaduan sosial dan semangat kenegaraan (*social solidarity*). Apabila seseorang individu merasakan bahawa dia adalah sebahagian dari komuniti atau kumpulan, maka dia akan bekerjasama untuk mencapai matlamat yang ingin dicapai oleh komuniti atau kumpulan tersebut. Kesetiaan akan menyebabkan seseorang individu kurang melanggar peraturan. Menurut Durkheim (1956), sekolah adalah umpama masyarakat dalam kumpulan yang kecil. Di sekolah, kanak-kanak dilatih untuk bekerjasama dengan orang lain di mana ini akan menyediakan mereka untuk hidup dalam masyarakat yang lebih besar. Mereka juga diajar untuk menghormati dan mempunyai semangat patriotik kepada negara.

Selain daripada itu, pendidikan juga berfungsi untuk mengekalkan peranan dan undang-undang sosial (*social order*). Seperti masyarakat, sekolah juga mempunyai hierarki dan peraturan. Ada individu yang mempunyai kedudukan dan kuasa yang lebih dari yang lain. Kanak-kanak diajar bahawa adalah penting untuk mematuhi adab dan peraturan kerana ini akan membantu kelangsungan hidup mereka pada masa hadapan terutama setelah meninggalkan alam persekolahan.

Menurut Durkheim (1956), pendidikan perlu menyediakan dan melatih kanak-kanak untuk mengisi peranan yang berbeza untuk mengekalkan pembahagian kerja (*division of labour*). Seperti mana masyarakat yang membahagikan tugas dan tanggungjawab mengikut kelayakan yang ada pada seseorang individu, sekolah juga akan mengasingkan kanak-kanak di dalam kumpulan tertentu mengikut kebolehan dan bidang yang sesuai dengan mereka.

#### **2.4.3.1 Teori Durkheim dan pendidikan awal kanak-kanak**

TASKA sebagai salah satu institusi sosial memainkan peranan yang penting dalam membentuk dan merubah kehidupan sesebuah masyarakat. Ini adalah kerana ianya digunakan untuk menyampaikan pengetahuan kebudayaan dan kemasyarakatan bagi memastikan kesinambungan masyarakat tersebut. Melalui TASKA, kanak-kanak akan disediakan dan diajar tentang peranan mereka dalam masyarakat dan bagaimana untuk mengekalkan sistem sosial yang sedia ada (Durkheim, 1956). Ini bermakna TASKA mempunyai peranan yang penting dalam pembangunan sesebuah negara.

Memandangkan TASKA berperanan sebagai institusi sosial yang pertama bagi kanak-kanak berumur di bawah 4 tahun, mereka dibentuk mengikut acuan yang telah ditetapkan oleh agensi-agensi yang terlibat seperti Jabatan Kebajikan Masyarakat (JKMM), Jabatan Kemajuan Masyarakat (KEMAS), Jabatan Perpaduan Negara dan Integrasi Nasional (JPNIN), dan

Jabatan Perdana Menteri (PERMATA). Durkheim (1956) berpendapat bahawa tiada aktiviti akan wujud dalam masyarakat dan kehidupan sosial menjadi huru-hara sekiranya tiada agensi yang mengawal aktiviti masyarakat. Agensi itu perlu berfungsi untuk memastikan prinsip-prinsip peraturan moral dipersetujui dan diamalkan oleh setiap individu di dalam masyarakat tersebut.

#### **2.4.3.2 Pengaruh pengasuh terhadap anak didik**

Proses mendidik adalah satu proses yang berterusan. Menurut Durkheim (1956), matlamat akhir proses pendidikan adalah untuk mengukuhkan kesepaduan sosial dengan menghasilkan sebuah masyarakat bersatupadu berdasarkan muafakat bersama antara pihak-pihak berkuasa yang terlibat. Di TASKA, kanak-kanak dihantar seawal seseorang ibu selepas pantang sehinggalah berumur 4 tahun. Mereka menghabiskan sebahagian besar waktu 'berjaga' di TASKA. Oleh itu hubungan antara pengasuh/pendidik dan kanak-kanak adalah penting kerana hasil proses asuhan dan pendidikan secara asasnya bergantung kepada sikap pengasuh/pendidik terhadap anak didiknya (Filloux, 1993).

Pengasuh/pendidik mempunyai pengaruh ke atas anak didiknya dan kepercayaan pengasuh/pendidik terhadap pentingnya pendidikan akan mempengaruhi bentuk asuhan yang diberikan kepada anak didiknya. Pengasuh/pendidik akan menyampaikan pengetahuan yang perlu diketahui oleh kanak-kanak seperti yang telah ditetapkan oleh masyarakat dan juga peraturan-peraturan yang perlu mereka patuhi (Bialostocka, 2017). Berdasarkan kajian Datler, Ereky-Stevens, Hover-Reisner, dan Malmberg (2012) tentang reaksi kanak-kanak semasa mula masuk ke pusat penjagaan kanak-kanak dan perubahan tingkah laku mereka selepas beberapa bulan dalam jagaan yang dijalankan di Vienna, Austria ke atas 104 orang kanak-kanak yang berusia antara 10 hingga 33 bulan, didapati ragam negatif kanak-kanak terhadap pengasuh/pendidik berkurangan. Ini menunjukkan bahawa pengasuh/pendidik adalah orang

yang penting dalam menghasilkan insan yang sempurna dalam pendidikan kerana kanak-kanak lazimnya akan meniru tingkahlaku pengasuh/pendidik, mengikut nasihatnya serta bimbingannya (De Freitas Bissoli, 2014 dan Fredriksen & Rhodes, 2004).

TASKA juga merupakan satu agen penting dalam pendidikan moral. Disiplin yang diterapkan di TASKA oleh pengasuh/pendidik akan mempengaruhi sikap dan tingkahlaku kanak-kanak. Disiplin yang ketat akan membuatkan kanak-kanak selalu berasa tegang, gelisah, timbul rasa benci, dan suka bermusuh. Disiplin yang permisif pula akan membuat mereka menjadi seorang yang tidak bertanggungjawab dan tidak menghormati peraturan. Pengasuh/pendidik kebiasaannya menggunakan arahan untuk menerangkan peraturan dan mendisiplinkan kanak-kanak. Menurut Durkheim (1956), dengan cara ini kanak-kanak akan mengetahuai nilai-nilai normal dan kepentingannya kepada masyarakat terutama setelah meninggalkan alam persekolahan. Pengasuh/pendidik juga perlu bijak menggunakan kuasa yang ada pada mereka untuk menangani masalah yang timbul di TASKA dan tidak menyalahgunakan kuasa tersebut. Oleh itu, ganjaran dan hukuman yang dikenakan hendaklah bersesuaian dengan kesalahan dan umur kanak-kanak tersebut.

## 2.5 KERANGKA KONSEPTUAL TEORI

**Rajah 2.5 : Rangka Kerja Teori**

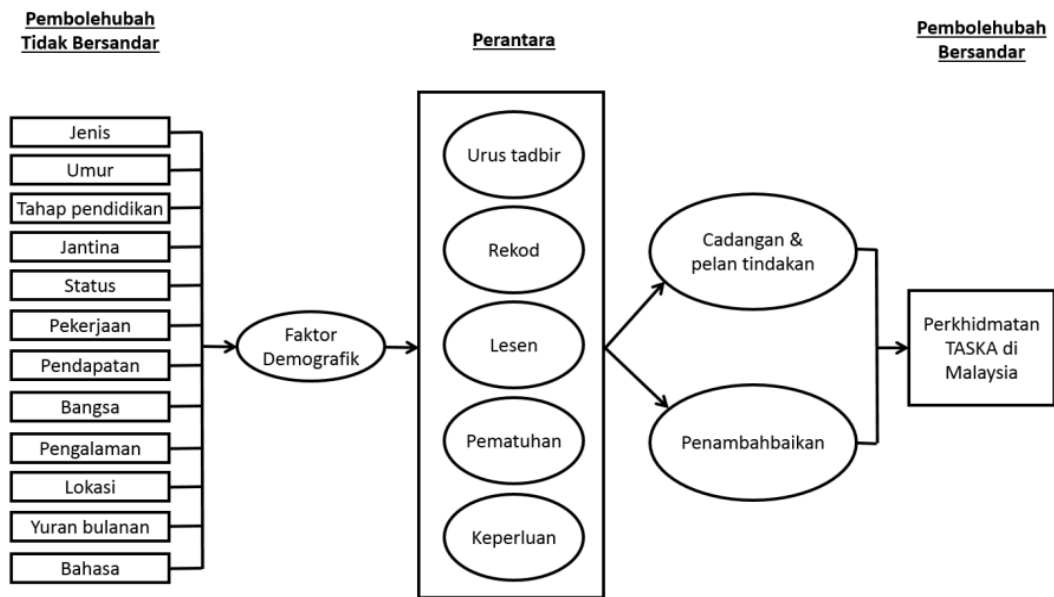
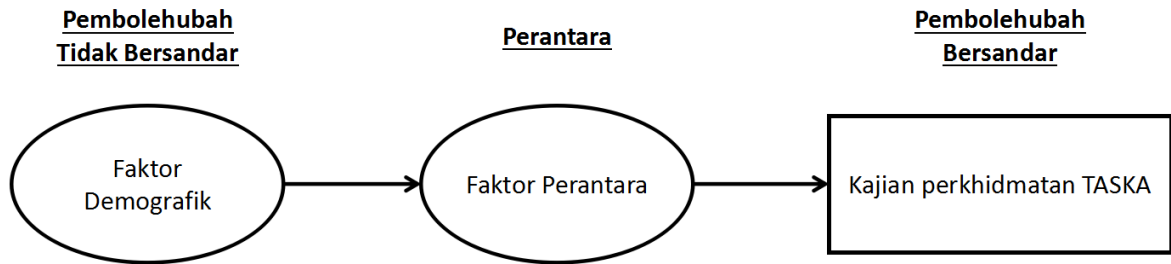



## **2.6 KAJIAN LEPAS BERKAITAN DENGAN KUALITI PERKHIDMATAN ASUHAN DAN PENDIDIKAN AWAL KANAK-KANAK**

Terdapat beberapa kajian besar yang telah dikeluarkan yang mengkaji kaitan di antara pengalaman penjagaan kanak-kanak dan hasilnya kepada kanak-kanak. Kajian ini menyumbangkan banyak maklumat di peringkat antarabangsa untuk bidang ini. Dengan adanya gambaran keseluruhan reka bentuk, sampel dan tujuan pemilihan tajian, kajian-kajian ini akan membantu usaha-usaha pentafsiran hasil kajian yang akan dibincangkan dalam tesis ini. Perlu dimaklumkan bahawa terdapat beberapa kajian lain yang telah dijalankan tetapi tidak akan diterokai disini.

Kerajaan Amerika Syarikat telah mengarahkan beberapa kajian longitudinal secara besar-besaran dan berkualiti tinggi yang menyiasat penjagaan kanak-kanak. Pada tahun 1991, Institut Kebangsaan untuk Kesihatan dan Perkembangan Kanak-kanak (*National Institute for Child Health and Development*) (NICHD) membiayai kajian yang dipanggil NICHD Study of Early Child Care and Youth Development (NICHD–ECC). Berbekalkan sampel sebanyak 1,364 buah keluarga, kajian ini bertujuan untuk mengkaji perkaitan di antara hasil pembangunan kanak-kanak dengan pengalaman awal penjagaan kanak-kanak oleh pendidik (NICHD, 1993). Apabila pembiayaan berakhir pada tahun 2009, hasil daripada kajian ini telah memberi maklumat kepada banyak kertas kajian (rujuk NICHD, 2012 untuk senarai lengkap penerbitan kajian). Satu kekurangan kajian ini adalah ketiadaan wakil sampel pada tahap kebangsaan.

Pada 1993, terdapat satu lagi kajian yang ditugaskan dari Amerika Syarikat yang dibiayai oleh Pusat Kebangsaan untuk Pembelajaran dan Pembangunan Awal (*National Centre for Early Development and Learning*). Kajian yang dinamakan *Cost, Quality and Child Outcomes in Child Care Centres Study* (CQO) ini bertujuan untuk memeriksa pengaturan

penjagaan kanak-kanak berdasarkan pusat dan perkaitan antara pengalaman ini dengan hasil kanak-kanak (FPG Child Development Center, 1999). Kajian ini menggunakan satu sampel yang terdiri daripada 826 kanak-kanak prasekolah. Kajian ini mempunyai batasan dari segi umur penyertaan kanak-kanak terlibat dan kekurangan dari segi wakil sampel kebangsaan.

Pada tahun 2001, *United States of America Department of Education Institute of Education Sciences* telah menugaskan satu kajian longitudinal yang mewakili aspek kebangsaan. Pusat Kebangsaan untuk Statistik Pendidikan mula mengumpul data Kajian Logitudinal Awal Kanak-kanak - Kohort Kelahiran (*Early Childhood Longitudinal Study – Birth Cohort*) (ECLS B). Berbekalkan sampel sebanyak 10,688 kanak-kanak, kajian ini berupaya mengaitkan pengalaman penjagaan kanak-kanak dengan hasil kanak-kanak (Institut Pendidikan Sains, n.d.). Terdapat juga kajian longitudinal di luar konteks Amerika Syarikat berkaitan penyelidikan penjagaan kanak-kanak.

Pada tahun 1994 di Canada, *Statistics Canada and Human Resources and Skills Development* menugaskan National Longitudinal Study of Children and Youth (NLSCY) yang melibatkan tiga kohort kanak-kanak dengan data yang dikumpulkan dua tahun sekali. Seramai 15,579 peserta kajian telah terpilih melalui persampelan secara rawak (Statistik Canada, 2010). Perkara yang dikaji adalah pembolehubah yang melibatkan jumlah masa pendedahan dan jenis penjagaan yang diterima. Secara keseluruhannya kajian ini menumpukan faktor risiko dan kemungkinan kesan faktor-faktor ini terhadap hasil kanak-kanak (Statistik Canada, 2010).

## 2.7 UMUR PENGAMBILAN KANAK-KANAK DI TASKA

Teori Perapatan, terutamanya berkaitan dengan 'Situasi Asing' (Ainsworth & Wittig, 1969) sering dibincangkan bagi melihat perhubungan antara TASKA dan gangguan perhubungan kanak-kanak (Belsky, 1986; 1988; Belsky & Rovine, 1988). Pandangan 'Situasi Asing' ini dilihat kurang adil bagi kanak-kanak yang mempunyai dan tidak mempunyai pengalaman berpisah secara harian daripada penjaga utama, terutamanya dari ibu bapa kandung (Clarke-Stewart, 1988).

Namun begitu, masih terdapat kajian terdahulu yang tidak mengambil kira faktor *bias* ini dengan melaporkan kebanyakan bayi mempunyai perapatan positif atau terjamin di TASKA. Oleh itu, dapatan yang diperolehi sukar didefinisikan. Kajian pada 1997 oleh NICHD-ECCRN (1997a) sebaliknya mendapati tiada perhubungan antara perapatan bayi dan jenis penjagaan yang diterima oleh kanak-kanak.

Sementara itu, Han, Waldfogel, & Brooks-Gunn (2001) dan NICHD (2003) menegaskan bahawa terdapat perhubungan antara penjagaan awal yang konsisten dengan masalah tingkah laku kanak-kanak, berlawanan dengan pendapat Burchinal et al. (1995). Disebabkan hal ini, kajian mendalam mengenai umur pengambilan kanak-kanak di TASKA sebagai faktor perapatan positif atau terjamin perlu dijalankan.

Hanya sedikit sahaja kajian yang membandingkan kemasukan awal dan kemasukan lewat kanak-kanak, dimana dapatan kajian yang dilaporkan oleh kajian-kajian ini adalah berbeza-beza (Jaffee, Van Hulle, & Rodgers, 2011). Adalah penting untuk mengkaji hal ini, memandangkan terdapatnya kajian-kajian yang mencadangkan bahawa umur kemasukan kanak-kanak adalah faktor penting berkaitan penyertaan di pusat jagaan (cth., Loeb et al., 2007; Votruba-Drza, Coley, Koury, & Miller, 2012). Tambahan pula Coley et al (2014) telah membangkitkan kebimbangan mengenai jurang yang terdapat di dalam literatur ini.

## 2.8 KUALITI PENGATURAN PENJAGAAN KANAK-KANAK

Kualiti penjagaan kanak-kanak berkait rapat dengan masa hadapan mereka. Belsky et al. (2007) menyelidik kaitan antara kualiti sesebuah pusat jagaan atau TASKA dan perkembangan kanak-kanak sangat memberi kesan positif terutama kepada perkembangan bahasa kanak-kanak. Kajian beliau juga mendapati bahawa pengasuhan dan pendidikan awal yang berkualiti tinggi mempunyai hubungan jangka panjang yang positif terhadap kanak-kanak.

Secara khusus, Belsky et al. (2007) melihat kesan jangka panjang pendidikan awal kanak-kanak kepada fungsi kanak-kanak dari usia empat setengah tahun sehingga ke akhir grad enam di dalam skor perbendaharaan kata yang lebih tinggi pada awal tahun persekolahan di samping peranan yang dimainkan oleh ibu bapa. Penemuan dari data NICHD (2005), kualiti penjagaan kanak-kanak telah didapati berkaitan dengan skor perbendaharaan kata pada kanak-kanak yang berusia 15, 24, dan 36 bulan. McCartney, Dearing, Taylor, dan Bub (2007) juga menggunakan data NICHD dalam melaporkan kesediaan kanak-kanak ke sekolah dari perkembangan bahasa reseptif dan bahasa ekspresif untuk kanak-kanak adalah dari latar belakang keluarga yang berpendapatan rendah.

McCartney dan rakan-rakan menyatakan bahawa perkhidmatan penjagaan kanak-kanak berkualiti tinggi mempunyai pengaruh yang positif ke atas pencapaian kanak-kanak. Malah, kanak-kanak yang mendapat penjagaan awal yang berkualiti mampu mengubah gaya hidup di rumah kearah yang lebih baik walaupun mereka terdiri dari latar belakang keluarga yang berpendapatan rendah

Dapatan melalui kajian longitudinal juga menunjukkan hasil yang sama. Tahap penjagaan awal yang tidak berkualiti juga memberikan impak kepada perkembangan kanak-

kanak yang seterusnya. Sebagai contoh, pada tahun 2004, Votruba-Drzal, Coley dan Chase-Lansdale menjalankan kajian terhadap penjagaan anak dan hasil pembangunan untuk sampel kanak-kanak daripada keluarga berpendapatan rendah di Boston, Chicago dan San Antonio. Menggunakan data dari Jabatan Kebajikan, Kanak-kanak dan Keluarga: Satu Kajian "A Three-City", mereka mendapati tahap yang sederhana di dalam peningkatan pembangunan sosio-emosi kanak-kanak. Konsep ini telah terus diterokai oleh Burchinal, Vandergrift, Pianta dan Mashburn (2009). Sama seperti Votruba-Drzal et al. (2004).

Kajian NICHD juga mendapati terdapat kaitan antara penjagaan awal kanak-kanak yang tidak berkualiti dengan pencapaian akademik dan perkembangan kognitif kanak-kanak yang rendah (NICHD-ECCRN & Duncan, 2003). Keputusan yang sama dilaporkan oleh kajian utama yang lain, seperti California Pembaharuan Kebajikan Projek Kajian (Loeb, Fuller, Kagen, & Carrol, 2004) dan 59 Gotenberg Kajian Asuhan Kanak-Kanak (Broberg, Wessels, Lamb, & Hwang, 1997). Kualiti penjagaan awal juga pernah dikaitkan dengan perkembangan sosio-emosi kanak-kanak. Kajian *The National Child Care Staffing* menunjukkan kanak-kanak dari latarbelakang penjagaan awal yang tidak berkualiti akan mempunyai masalah tingkah laku yang lebih sukar apabila mereka ke tadika dan prasekolah (Howes, 2000; Howes & Hamilton, 1993). Penemuan yang serupa telah dicerminkan dalam Gotenberg Kajian Child Care (Campbell, Lamb, & Hwang, 2000). Secara keseluruhan melalui kajian yang sama, telah menyatakan bahawa kualiti penjagaan awal mempunyai kedua-dua kesan jangka pendek dan jangka panjang kepada pembangunan dan perkembangan kanak-kanak (Fenech, Sweller, & Harrison, 2010).

Baru-baru ini Gialamas, Mittinty, Sawyer, Zubrick dan Lynch (2014b) telah mengunapakai data LSAC untuk meneliti kualiti penjagaan kanak-kanak dalam perkembangan kognitif dan sosio-emosi kanak-kanak. Kajian ini amat penting kerana seringkali tumpuan hanya di dalam konteks di Amerika Syarikat. Maklumat yang didapati terdapat perbezaan kontekstual (cth Tayler et al., 2013), untuk melihat kesan kualiti

penjagaan kanak-kanak dan hasil terhadap perkembangan kanak-kanak. Dapatan mendapati skor kecekapan serta skor tingkah laku sosial dan emosi yang positif sebelum mereka ke sekolah

Walaupun bagaimanapun, hasil dapatan ini agak lemah apabila diukur semula kepada kanak-kanak yang berusia 6 hingga 7 tahun. Aktiviti dalam penjagaan kanak-kanak adalah tiada perkaitan dengan perkembangan kanak-kanak dimananya menjadi dapatan yang menarik untuk dibuat kajian lebih lanjut. Sungguhpun ianya memberi informasi yang penting terhadap perhubungan antara kualiti dan hasil kanak-kanak di Australia, kajian ini tidak mengkaji mengenai kualiti penjagaan bayi dan memerlukan kajian lanjut untuk menilai validiti. Ini boleh dilakukan di dalam kajian ini

## **2.9 JENIS TASKA**

Terdapat pelbagai kajian mengenai jenis-jenis TASKA telah dilaksanakan selama ini, dan tumpuan lebih diberikan kepada TASKA institusi. Kajian-kajian ini terbahagi kepada tiga hasil dapatan yang berbentuk kajian perhubungan.

Kajian signifikan yang pertama adalah berkaitan hubungan antara TASKA institusi dengan hasil tingkah laku kanak-kanak. Hasil dapatan mendapati bahawa perhubungan yang wujud adalah negatif di mana kanak-kanak yang berada di TASKA institusi menunjukkan tingkah laku bermasalah. Harrison (2008) mendapati jika dibandingkan dengan jenis TASKA yang lain, masalah tingkah laku adalah kurang. Terdapat beberapa faktor yang mempengaruhi dapatan ini, seperti kecenderungan kewujudan TASKA institusi yang banyak sehingga mempengaruhi hasil dapatan.

Seterusnya, perhubungan negatif turut ditunjukkan antara TASKA institusi dan kesihatan (Abner et al., 2013; Dmitrieva et al., 2007; Loeb et al., 2007; Rovers, Zielhuis, Ingels, & van der Wilt, 1999). Kajian-kajian terbabit menunjukkan banyak masalah kesihatan berlaku di premis TASKA institusi. Hasil dapatan ini ditegaskan lagi dalam kajian jangka masa panjang oleh NICHD-ECC (2005) yang menunjukkan terdapat peningkatan masalah kesihatan dalam kalangan kanak-kanak berumur 2 hingga 3 tahun di TASKA institusi. Hal ini berkaitan dengan tempoh panjang kanak-kanak di TASKA institusi dan jumlah kanak-kanak yang ramai sehingga mendedahkan mereka kepada pelbagai penyakit.

Perhubungan positif dilihat wujud antara TASKA institusi dan kesan terhadap bahasa dan kognitif kanak-kanak (Kohen, Hertzman, & Willms, 2002). Loeb et al. (2007) misalnya mendapati bahawa kanak-kanak berumur 2 hingga 3 tahun menunjukkan prestasi yang baik dalam subjek matematik dan kemahiran membaca.

Kesimpulannya, adalah dicadangkan kajian berkaitan pengaruh TASKA institusi tertumpu kepada perkembangan bayi. Selain daripada itu, memandangkan hasil dapatan pelbagai dan tidak konsisten, kajian lebih mendalam diperlukan.

## **2.10 PENYUSUNAN JUMLAH MASA DALAM PENGASUHAN**

Beberapa usul telah dibangkitkan berkaitan perhubungan antara jumlah masa dalam pendidikan terhadap perkembangan sosial emosi kanak-kanak. Menurut beberapa kajian lepas yang diperolehi dari Data NICHD, jumlah masa dalam pendidikan memberi kesan terhadap masalah sosio emosi kanak-kanak terutama dari segi tingkahlaku luaran (McCartney et al., 2010), luaran peningkatan masalah tingkah laku (Belsky, 2009) dan peningkatan isu tingkah laku pada usia dua tahun, empat tahun dan dalam usia tadika (NICHD, 2003). Terdapat laporan yang telah dikeluarkan pada tahun 2005 yang

mencadangkan bahawa jumlah masa dalam pendidikan bukan ramalan yang signifikan terhadap hasil sosio emosi (NICHD, 2005).

Beberapa dapatan yang diperolehi telah dijelaskan berdasarkan klasifikasi mengikut kategori dan juga pemberat. Sebagai contoh, sama ada pengurusan secara menyeluruh, dikumpulkan mengikut kategori atau dilihat sebagai pemboleh ubah yang berterusan. Dapatan sokongan NICHD (2005) yang terbaru adalah dari dapatan Zachrisson, Dearing, Lekhal and Toppelberg (2013). Kajian mereka mencadangkan terdapat bukti yang sangat minima terhadap masa yang terlalu lama di TASKA adalah punca masalah tingkah laku luaran.

Walau bagaimanapun, dapatan ini berdasarkan ke atas sampel kanak-kanak yang ditempatkan di TASKA yang mempunyai perkhidmatan yang berkualiti, maka mungkin ini menjawab akan dapatan yang tidak konsisten dari data NICHD. Pengaruh jumlah masa pendidikan juga bergantung pada lain-lain aspek pemboleh ubah.

Perbandingan antara keputusan laporan dari NICHD, menyebabkan *Neighbourhood Nurseries Initiative* mengatakan terdapat perhubungan antara jumlah masa pendidikan dengan tingkah laku antisosial (Mathers & Sylva, 2007). Khususnya jumlah jangka masa yang lebih lama di TASKA dijangkakan mempunyai peningkatan dalam masalah tingkah laku kanak-kanak.

Dapatan dari beberapa kajian di Australia telah menyokong terhadap perhubungan yang negatif ini. Melakar dari set data LSAC, Harrison (2008) mendapati bahawa tempoh pendidikan mempunyai perhubungan dengan peningkatan masalah tingkah laku seperti isu dalaman dan luaran sebelum ke sekolah. Dapatan ini telah direplikasikan oleh Leigh and Yamauchi (2009), yang mendapati tempoh masa pendidikan yang lama mempunyai hasil tingkah laku yang tidak baik ke atas kanak-kanak dalam kajian LSAC.



Walau bagaimanapun kajian-kajian terhadap LSAC adalah terhad kerana kekangan untuk mendapatkan data-data *availability*. Mereka tidak dapat membuat kajian mengenai pengaruh jumlah pendidikan di peringkat awal terhadap hasil perkembangan pada tahun awal persekolahan atas dasar data yang masih tidak dapat diperolehi. Manakala apabila data dikeluarkan, para pengkaji masih tidak dapat mengkaji antara perkaitannya dengan data yang hendak dikaji oleh tesis ini.

Sungguhpun beberapa dapatan dari beberapa kajian mendapati adanya perhubungan yang negatif antara kuantiti pendidikan dan hasil terkemudian, namun dapatan yang positif juga telah ditemui. Sebagai contoh, Melhuish, Sylva, Sammons, Siraj-Blatchford and Taggart (2001) mendapati adanya perhubungan di antara jumlah masa pendidikan dengan hasil peningkatan sosial di kalangan kanak-kanak yang berusia tiga tahun.

Di mana kanak-kanak yang didedahkan kepada tempoh masa yang lama dalam TASKA di nilai sebagai lebih bekerjasama, lebih bersosial dan mempunyai tahap keyakinan diri berbanding dengan rakan sebaya yang lain. Dalam mengaitkan perhubungan positif antara jumlah masa pendidikan dalam TASKA dan hasil perkembangan, data dari *Welfare, Children and Families: A Three-City Study* mendapati tempoh masa yang terlalu lama di TASKA mempunyai kaitan dengan penurunan masalah tingkah laku kanak-kanak (Votruba-Drzal, Coley, & Chase-Lansdale, 2004).

Maka dapat dilihat bahawa kajian lepas yang terkini tidak dapat menyatakan dengan kukuh dapatan sama ada terdapat perhubungan yang positif mahupun negatif secara semula jadinya antara jumlah masa dalam TASKA dengan hasil sosio emosi kanak-kanak. Maka, justeru itu satu kajian lanjutan perlu dijalankan.

Tempoh masa dalam TASKA juga telah dikaitkan dengan hasil kognitif kanak-kanak. Tempoh masa yang lebih lama dalam TASKA telah dikaitkan dengan masalah penyesuaian

diri di sekolah dalam kajian *Child Care Choices* (Bowes et al., 2009), ia memberikan sokongan terhadap kajian sebelumnya yang memberi pendapat bahawa terdapat perkaitan antara masa yang lama di TASKA sejak di awal usia dengan kebolehan belajar yang rendah apabila berada di tahun awal persekolahan (cth., Harrison & Ungerer, 2000). Dapatan dari kajian-kajian ini menunjukkan terdapat perhubungan yang negatif kepada kanak-kanak yang berpengalaman tinggal di TASKA dalam tempoh masa yang lama terhadap hasil kognitif mereka.

Berbeza dengan hasil dapatan dari NICHD di mana ia gagal mencapai satu kesimpulan. Hasil dapatan menunjukkan jumlah masa pendidikan di TASKA tidak menyumbang kepada kemahiran kognitif atau kemahiran bahasa kanak-kanak apabila mencapai umur 3 tahun (cth., NICHD, 2000). Perdebatan berlaku dalam kajian-kajian lepas mengenai perkaitan antara tempoh masa yang diluahkan di TASKA dan hasil kognitif kanak-kanak.

Penilaian terhadap perbezaan ini menunjukkan tiada ketekalan terhadap berapa jumlah masa telah dibina, sebagai contoh, penentuan dalam pelbagai kategori. Tambahan pula, interaksi dengan jumlah tempoh dalam TASKA dengan corak pendidikan menghasilkan kepada pelbagai dapatan. Atas justifikasi tersebut, adalah penting untuk menjalankan kajian bagi menyelidik perkaitan ini dengan lebih lanjut.

Berbalik kepada kajian lepas terhadap kesihatan dan TASKA, literatur telah menyarankan terdapat perhubungan negatif di antara kesihatan dan jumlah masa yang diluahkan kanak-kanak dalam TASKA. Sungguhpun kebanyakan pengkaji memfokuskan kepada hasil kesihatan yang selaras, limitasi serius terhadap asas kajian terdapat perkaitan antara tempoh masa yang lama di TASKA dan peningkatan dalam masalah pernafasan, jangkitan kuman di bahagian telinga (Gordon, Kaestner, & Korenman, 2007) dan eczema (Cramer et al., 2011) telah dikenal pasti. Harrison et al. (2009) juga mencadangkan bahawa

terdapat perhubungan di antara kehadiran dalam tempoh masa yang lama di TASKA dengan hasil kesihatan yang buruk, terutamanya kanak-kanak dalam persekitaran ruang di TASKA. Pendekatan kajian longitudinal untuk mengkaji perhubungan ini adalah signifikan dalam menyumbang kepada asas pengetahuan.

## **2.11 KEPELBAGAIAN DAN KESTABILAN URUSAN PENJAGAAN KANAK-KANAK**

Mendefinisikan kepelbagaian adalah kompleks. Neilsen-Hewett et al. (2014) mencadangkan bahawa terdapat empat cara yang berpotensi untuk mentakrifkan istilah ini. Yang pertama melakarkan bahawa kepelbagaian sebagai merujuk kepada perubahan dalam tetapan atau penjaga. Yang kedua mendefinisikan kepelbagaian sebagai perubahan kepada seorang penjaga dalam suasana harian. Kaedah ketiga melihat tempoh masa yang dihabiskan dengan pengasuh atau menghadiri pengaturan penjagaan kanak-kanak dan yang keempat ialah penggunaan penyusunan kepelbagaian yang selaras.

Bagi tujuan kajian ini, dua definisi utama akan digunakan. Berbekalkan kerja-kerja de Schipper, Travecchio, van Ijzendoorn dan van Zeijl (2004), satu titik tumpuan akan diberikan untuk pelbagai urusan seluruh masa. Untuk memudahkan analisis dan tafsiran, ini akan dirujuk sebagai kestabilan dalam perkiraan. Kedua, melukis atas Claessens dan Chen (2013), Chen (2013) dan Harrison et al. (2009), kepelbagaian akan merujuk kepada beberapa perkiraan serentak. Banyak set data kajian longitudinal telah digunakan untuk mengkaji penjagaan kepelbagaian dengan perkembangan bahasa. Data NICHD menunjukkan perkaitan antara penyusunan kepelbagaian penjagaan dengan pemahaman bahasa kanak-kanak berumur sehingga 15 bulan. Terutamanya, Tran dan Weinraub (2006) merangkumkan aturan penjagaan pelbagai (*multiple child care arrangements*) melibatkan pengasuhan formal dan tidak formal yang negatif dalam meramalkan kefahaman bahasa.

Bagaimanapun aturan penjagaan pelbagai yang berkualiti tinggi diramalkan mendapat keputusan yang lebih tinggi dalam bahasa. Semua dapatan ini telah di sokong oleh kajian lain di mana ia menunjukkan kesimpulan yang sama. Analisis data daripada kajian *Child Care Choices* mencadangkan kanak-kanak yang menghadiri dua atau lebih aturan penjagaan serentak mempunyai skor yang lebih tinggi kepada bahasa oleh prasekolah berbanding kanak-kanak hanya menghadiri satu penetapan (Bowes et al., 2009). Maka, semua dapatan ini mencadangkan terdapat perkaitan antara pelbagai tetapan penjagaan kanak-kanak dengan markah bahasa.

Penyelidikan seolah-olah bersetuju mengenai pengaruh aturan penjagaan berganda terhadap hasil tingkah laku kanak-kanak yang ditunjukkan selepas itu. Ini disebabkan, banyak sorotan literatur menunjukkan bahawa aturan penjagaan berganda mempunyai pengaruh yang negatif ke atas pencapaian tingkah laku kanak-kanak. Sebagai contoh, *Sydney Family Development Project* dan *Child Care Choices* kedua duanya membuat kesimpulan bahawa kanak-kanak dengan lebih aturan penjagaan telah dinilai oleh guru-guru mereka sebagai mempunyai tingkah laku yang lebih sukar (Bowes et al, 2009;. Harrison & Ungerer, 2000;. Love et al, 2003). Bowes et al. (2009) melaporkan bahawa aturan penjagaan pelbagai menyumbang kepada tingkah laku pro-sosial yang buruk dan menghadapi konflik dalam hubungan guru-kanak-kanak.

Begitu juga, Harrison et al. (2009) menunjukkan perkaitan antara pelbagai urusan penjagaan kanak-kanak dengan peningkatan dalam masalah tingkah laku. Yang terkini, Claessens dan Chen (2013) mencadangkan kanak-kanak yang berubah dari aturan penjagaan bukan ibu bapa tunggal atau tidak kepada pelbagai urusan pada usia 4 hingga 5 tahun adalah lebih cenderung untuk mempunyai pro-sosial dan masalah perlakuan tingkah laku. Sebelum ini, dapatan ini telah ditunjukkan dalam kajian yang dijalankan oleh Romano, Kohen, dan Findlay (2010). Menggunakan analisis regresi, penyelidik mengkaji hubungan langsung dan tidak langsung antara penjagaan kanak-kanak, faktor keluarga dan urusan

penjagaan berganda pada tingkah laku kanak-kanak pada tahun-tahun sebelum memulakan persekolahan formal. Pelbagai aturan penjagaan serentak didapati dikaitkan dengan kadar yang lebih tinggi terhadap pencerobohan fizikal.

Sampel kajian ini, bagaimanapun, dianggap tidak mewakili mana-mana populasi tertentu dan dengan demikian keputusan tidak boleh digunakan dalam konteks yang lain. Namun, sifat negatif keputusan ini memerlukan siasatan lanjut. Hubungan antara hasil kepelbagaian dan kesihatan baru-baru ini menjadi tumpuan penyelidikan. Dengan menggunakan data dari ECLS-B, Chen (2013) menyiasat hubungan antara kepelbagaian dan masalah kesihatan ke atas 7,150 kanak-kanak.

Menggunakan kesan rawak dan menetapkan model kesan regresi, kepelbagaian telah didapati berkaitan dengan jangkitan telinga, isu-isu gastro usus dan asma. Maka ini, meletakkan kepelbagaian sebagai faktor risiko dalam masalah kesihatan. Apabila faktor-faktor risiko yang berpotensi untuk pembangunan dikenal pasti, ia adalah penting untuk menyiasat perkaitan secara mendalam. Kajian ini akan meneroka perkaitan ini dengan lebih lanjut, berdasarkan atas data Australia.

Dalam kajian ini, seperti yang telah dinyatakan sebelum ini, kestabilan aturan penjagaan merujuk kepada perubahan dalam peruntukan penjagaan kanak-kanak di seluruh masa. Pautan telah dicadangkan di atas antara kestabilan pengaturan penjagaan kanak-kanak dan hasil kanak-kanak. Sebagai contoh, Romano, Kohen dan Findlay (2010) mencadangkan bahawa ketidakstabilan adalah berkait dengan hasil perlakuan yang buruk. Begitu juga, pada tahun 2003, Love et al mendapati bahawa beberapa perubahan dalam aturan penjagaan kanak-kanak adalah memudaratkan kepada penyesuaian kanak-kanak. Penemuan yang serupa telah dilaporkan di Australia menggunakan data daripada *Child Care Choices* dengan dapatan yang menunjukkan bahawa ketidakstabilan dalam urusan penjagaan dikaitkan dengan hasil perlakuan yang buruk (Bowes et al., 2009).

Ketidakstabilan juga telah dicadangkan mempengaruhi kesejahteraan emosi, dengan kajian yang mendapati terdapat perkaitan antara ketidakstabilan dalam urusan penjagaan kanak-kanak dan masalah emosi (Bacharach & Baumeister, 2003; Loeb et al, 2004; Youngblade, 2003).

Justeru itu, kajian ini mencadangkan, bahawa perubahan dalam urusan penjagaan kanak-kanak mempunyai kaitan dengan hasil sosial-emosi yang negatif. Walaubagaimanapun, kesimpulan tidak dapat dibuat mengenai hubungan ini, kerana data Australia dihadkan kepada kohort kebangsaan yang berkaitan dengan kestabilan penjagaan kanak-kanak dan hasil kanak-kanak kemudiannya di mana ia menjadi jurang yang perlu diberi perhatian dalam penyelidikan semasa.

## **2.12 PERSEPSI KUALITI PERKHIDMATAN**

Kualiti perkhidmatan dari sudut pengguna adalah satu topik yang sudah dikaji secara meluas. Parasuraman et al (1998, p.24) mengistilahkan kualiti perkhidmatan dari perspektif pengguna sebagai “perbezaan diantara kualiti perkhidmatan yang dijangkakan dengan kualiti perkhidmatan yang diterima sebenarnya”. Kualiti perkhidmatan juga telah ditafsirkan sebagai satu bentuk sikap (*attitude*) yang berbeza dengan kepuasan pengguna, walaupun ianya berkait rapat (Parasuraman et al, 1988; Bolton & Drew, (1991). Lee (2013, p.2) pula mengistilahkan kualiti perkhidmatan sebagai satu konsep yang kompleks kerana mempunyai banyak dimensi. Hal ini disokong oleh beberapa pengkaji lain yang menyokong terdapatnya dimensi dalam kualiti perkhidmatan.

Model dua-dimensi Gronroos' (1984) menerangkan kualiti perkhidmatan sebagai a) kualiti teknikal: apa yang diterima oleh pengguna dan b) kualiti berfungsi (*functional quality*): bagaimana perkhidmatan tersebut dilaksana. Satu contoh instrumen kualiti perkhidmatan

yang digunakan secara meluas adalah model SERVQUAL (Luo & Lee, 2011). Model ini mempunyai lima dimensi: perkara nyata (*tangibles*), keboleh harapan (*reliability*), tahap tindak balas (*responsiveness*), jaminan (*assurance*), dan empati (*empathy*). Dimensi-dimensi ini dibentuk sebagai skor terhadap jurang jangkaan-persepsi, dimana skor tersebut diskalakan kepada 22 perkara di dalam instrumen kajian (Parasuraman, 1988).

Terdapat perbezaan pendapat di kalangan para pengkaji mengenai cara terbaik untuk mengkonsepsikan model SERVQUAL. Cronin dan Taylor (1992) dan Teas (1994) menghujahkan ukuran prestasi terhadap kualiti terlihat (*perceived quality*) adalah lebih baik daripada “ukuran persepsi dari jangkaan”. Di mana Cronin & Taylor (1992) berpendapat bahawa “persepsi” dapat menjelaskan lebih banyak pembolehubah (*variances*) dalam model struktur (*structural model*), Parasuraman et al (1993) pula berpendapat bahawa hal ini adalah bergantung kepada objektif kajian; skor jurang berguna dalam menentukan kekurangan dalam perkhidmatan, sedangkan skala persepsi (*perception rating*) dengan sendirinya mampu menerangkan kepelbagaian pembolehubah (*variance*) yang terdapat di dalam pembolehubah bersandar (*independent variables*).

Terdapat banyak kajian sebelum ini yang menerangkan bahawa persepsi kualiti perkhidmatan boleh dilihat sebagai satu bentuk tingkah laku yang berkait tetapi berbeza dengan kepuasan. Hal ini adalah kesimpulan yang didapati dengan membandingkan antara jangkaan dengan prestasi (Parasuraman et al., 1988; Bolton dan Drew, 1991; Cronin dan Taylor, 1992). Terdapat kajian yang bersifat konseptual dan empirikal yang menyimpulkan bahawa kualiti adalah satu hasil daripada produk perkhidmatan, persekitaran perkhidmatan, dan pelaksanaan penyampaian perkhidmatan (Rust dan Olver, 1994). Brady dan Cronin (2001) dan Lee (2011) pula menyimpulkan kualiti sebagai interaksi antara kualiti (*interaction quality*), persekitaran fizikal, dan kualiti hasil (*outcome quality*).

Sekiranya matlamat pengkaji adalah untuk mengkaji kaitan di antara persepsi kualiti perkhidmatan, kepuasan pelanggan, dan kesetiaan pelanggan di dalam model struktur (*structural model*), pengkaji tersebut akan menggunakan skor persepsi kualiti perkhidmatan (*perception score of service quality*) (Cronin dan Taylor, 1992), dan bukannya skor jurang (*gap score*) yang membezakan diantara jangkaan dan persepsi prestasi perkhidmatan.

Weaver (2010) mendapati, kebanyakan ibu bapa mengenal pasti kualiti sesesuai pusat jagaan apabila ia memenuhi keperluan keluarga dan yang paling di pentingkan adalah berdasarkan kepada apa yang keluarga mampu dan juga susun atur peralatan di pusat jagaan. Ibu bapa dalam kajian ini lebih melihat kepada perkembangan emosi dan juga keselamatan apabila memilih TASKA untuk anak mereka. Pandangan ini diakui oleh kajian Ebbeck dan Yim (2009) yang melihat pentingnya hubungan emosi dan juga hubungan yang rapat antara kanak-kanak dan pendidik sebagai cara untuk melihat TASKA yang berkualiti.

Jabatan Kebajikan Masyarakat adalah merupakan pembuat dasar dan penggubal undang-undang bagi Akta TASKA 1984 (pindaan 2007). Akta TASKA 1984 telah dipinda serta diluluskan oleh Yang Di Pertuan Agong pada 1 Ogos 2008. Mengikut Peraturan Taman Asuhan Kanak-kanak, perenggan 3 Asuhan ertinya menjaga, menyelia dan mendidik kanak-kanak di TASKA dan perenggan 23(2)(e) menyatakan pengasuh ertinya seorang yang diambil bekerja atau dilantik oleh pengusaha di bawah subperaturan 14(2)(c) untuk memberikan asuhan bagi kanak-kanak di TASKA, mewajibkan pengasuh (pendidik) yang menawarkan perkhidmatan pengasuhan dan pendidikan awal kanak-kanak untuk menghadiri dan lulus Kursus Pengasuhan dan Pendidikan Awal Kanak-kanak PERMATA (KAP) bagi memastikan kualiti pengasuhan lebih terjamin.

Sofiah (1983), terdapat tiga perkara asas yang perlu dipertimbangkan kerana ia mempengaruhi kebolehan kanak-kanak dan proses dalamannya, suasana sekolah termasuk guru dan kurikulum serta rumah tempat kediaman dan persekitaran masyarakat kanak-kanak



tersebut. Kanak-kanak pada usia ini perlu belajar dalam persekitaran yang baik dan memerlukan sokongan orang dewasa dalam membentuk sifat sendiri yang positif.

Pendidikan di TASKA dapat memberikan pengalaman yang mungkin tidak boleh dibekalkan di rumah sekalipun keluarga itu serba mencukupi (Rohaty, 1994). Pendidikan di TASKA yang berkualiti memberikan stimulasi secara holistik kepada kanak-kanak sehingga dapat meningkatkan fungsi kognitif, konsep sendiri yang positif, harga diri, kemandirian dan kemahiran sosial. Ia juga mengembangkan emosi kanak-kanak yang seimbang, pemahaman nilai agama dan spiritual sejak awal serta pemahaman nilai kesihatan dan keselamatan. Kajian lepas menunjukkan kanak-kanak yang mempunyai pengalaman tinggal di TASKA yang tidak berkualiti tidak menunjukkan perkembangan yang meningkat. Ini adalah kerana TASKA tidak mempunyai persediaan yang mencukupi dan tidak sesuai untuk keperluan kanak-kanak dan akhirnya boleh menjejaskan kesihatan dan keselamatan mereka (Peismer-Feinberget.et.al, 2001; Dumas et al, 2010).

### **2.13 PERHUBUNGAN**

Kajian yang dijalankan oleh Ebbeck and Yim (2009) menekankan kepentingan perhubungan diantara pengasuh/pendidik dan kanak-kanak sebagai asas untuk kualiti penjagaan bayi dan kanak-kanak. Tingkahlaku positif dan penyayang pengasuh/pendidik juga akan mempengaruhi perhubungan diantara kanak-kanak dan pendidik (Burchinal & Cryer,2003).

Antara faktor lain yang dapat dilihat di dalam kualiti TASKA adalah pengasuh/pendidik bekerjasama dengan kanak-kanak yang sama setiap hari. Ia dapat dilihat dimana pengasuh/pendidik bekerjasama dengan membantu perkembangan emosi dan sosial kanak-kanak (Holochwost, DeMott, Buel, Yannetta, & Amsden, 2009). Pengasuh/pendidik dapat

membantu kanak-kanak untuk membantu mewujudkan perapatan diantara kanak-kanak dengan orang dewasa yang mengambil berat tentang mereka. Walaubagaimanapun, kerana peningkatan pengasuh/pendidik yang berhenti membantutkan pembentukan perapatan diantara kanak-kanak dan orang dewasa (Holochwost,et al.,2009).

## **2.14 KOMUNIKASI ANTARA PIHAK TASKA DENGAN KANAK-KANAK**

Pendidikan awal kanak-kanak amat penting dalam tumbesaran dan perkembangan kanak-kanak kerana ia merupakan permulaan bagi kanak-kanak memahami persekitaran mereka sebelum memasuki alam pendidikan formal. TASKA berperanan sebagai sebuah institusi yang menyokong dan membentuk perkembangan kanak-kanak berumur di bawah 4 tahun selepas pendidikan di rumah oleh ibu bapa (Bronfenbrenner dan Morris, 2006). Kanak-kanak yang dihantar awal ke TASKA didapati mempunyai tahap tumbesaran dan perkembangan yang lebih baik berbanding mereka yang dihantar setelah berumur 5 tahun.

### **2.14.1 Interaksi Antara Pengasuh/Pendidik Dan Kanak-Kanak**

Cara yang terbaik untuk kanak-kanak memahami persekitaran mereka adalah melalui interaksi atau komunikasi bersama pengasuh/pendidik. Keupayaan pengasuh/pendidik untuk berinteraksi atau berkomunikasi secara berkesan dengan kanak-kanak adalah signifikan bagi menyampaikan, mendapat maklumat atau melindungi dan membantu kanak-kanak (Jamison, Cabell, Locasale-Crouch, Hamre, dan Pianta, 2013).

Menurut Hallam, Fouts, Bargreen, dan Perkins (2016), waktu makan dan rutin harian lain menyediakan peluang untuk pengasuh/pendidik dan kanak-kanak membina interaksi dan perhubungan. Kajian mereka yang melibatkan 11 orang kanak-kanak berusia 12 hingga 36 bulan di Tennessee, Amerika Syarikat mendapati interaksi semasa waktu makan

bukan sahaja menggalakkan perhubungan positif malahan dapat meluaskan perbendaharaan kata dan meningkatkan penguasaan bahasa kanak-kanak.

#### **2.14.2 Pengaruh Interaksi Ke Atas Perkembangan Bahasa Dan Literasi**

Semenjak dari lahir, perkembangan bahasa dan literasi berlaku dengan pesat; melibatkan bila dan bagaimana kanak-kanak belajar bercakap dan memahami apa yang didengar. Peringkat paling kritikal dalam perkembangan bahasa dan literasi kanak-kanak berlaku semasa mereka di TASKA. Komunikasi yang kerap dengan pengasuh/pendidik memberi peluang kepada kanak-kanak untuk meniru cara percakapan dan penguasaan bahasa harian (Thomason dan La Paro, 2009). Selain daripada interaksi harian, penyediaan pelbagai aktiviti bahasa dan literasi yang mencukupi dan bermakna menggalakkan lagi pertuturan yang baik oleh kanak-kanak (de Haan, Elbers, dan Leseman, 2014).

Menurut Recchia dan Shin (2012) keupayaan pengasuh/pendidik untuk mentafsir bahasa bayi tanpa bergantung kepada bahasa lisan termasuk gerak isyarat fizikal seperti merenung, menunjuk, dan aksi-aksi dalam main peranan penting dalam mengembangkan perkembangan bahasa kanak-kanak. Dapatan dari kajian mereka tentang penyesuaian pengasuh/pendidik dalam perubahan perkembangan bayi menunjukkan bahawa perkembangan bahasa dan interaksi atau komunikasi terjadi sekiranya pengasuh/pendidik yang dapat mentafsirkan bahasa bayi. Kajian ini dijalankan di New York, Amerika Syarikat ke atas 3 orang bayi berusia antara 9 hingga 11 bulan selama 6 bulan. Jamison, Cabell, Locasale-Crouch, Hamre, dan Pianta (2013) pula menyatakan pengasuh/pendidik yang berbual, menyanyi, bercerita, dan juga bertindak balas terhadap cubaan seorang bayi interaksi atau komunikasi dapat meningkatkan bahasa bayi tersebut. Ini berdasarkan pemerhatian mereka dalam kajian tentang penilaian interaksi antara yang melibatkan pengasuh/pendidik dan kanak-kanak di pusat penjagaan kanak-kanak menggunakan

CLASS-Infant Assessment yang melibatkan pengasuh/pendidik yang menjaga kanak-kanak berusia antara 6 minggu hingga 21 bulan. Oleh itu pengasuh/pendidik hendaklah peka terhadap gerak balas dari bayi dan menyediakan aktiviti untuk merangsang deria mereka bagi membantu kesediaan dan perkembangan bahasa dan literasi kanak-kanak.

### **2.14.3 Pengaruh Interaksi Ke Atas Perkembangan Emosi**

Pengasuh/pendidik yang berkesan adalah mereka yang dapat membina hubungan berkualiti dengan menyokong perkembangan emosi kanak-kanak dengan baik, sekaligus membina sikap positif dalam diri kanak-kanak (Firdaus, Noor, dan Shukor, 2016). Emosi kanak-kanak mudah terganggu terutama apabila mereka dipisahkan dari ibu bapa. Ini adalah kerana kanak-kanak merasa tidak selamat, kehilangan, dan terancam dengan kehadiran orang atau suasana yang asing bagi mereka (Datler, Ereky-Stevens, Hover-Reisner, dan Malmberg, 2012). Berdasarkan kajian mereka tentang reaksi kanak-kanak semasa mula masuk ke pusat penjagaan kanak-kanak dan perubahan tingkah laku mereka selepas beberapa bulan dalam jagaan yang dijalankan di Vienna, Austria ke atas 104 orang kanak-kanak yang berusia antara 10 hingga 33 bulan, didapati ragam negatif kanak-kanak terhadap pengasuh/pendidik berkurangan dengan peredaran masa. Ini menunjukkan kanak-kanak memerlukan masa untuk menyesuaikan diri dengan persekitaran penjagaan baru dari rumah ke pusat penjagaan kanak-kanak. Cara pengasuh/pendidik interaksi atau komunikasi boleh membantu dalam usaha kanak-kanak untuk menguruskan emosi mereka apabila dipisahkan dari ibu bapa. Kata-kata memujuk yang lembut dan pengalihan perhatian kepada perkara lain dapat mententeramkan emosi mereka sambil membina perhubungan yang baik dengan pengasuh/pendidik

#### **2.14.4 Pengaruh Interaksi Ke Atas Perkembangan Sosial**

Kanak-kanak menghabiskan sejumlah besar masa mereka di TASKA dan ini melibatkan interaksi sosial dengan rakan sebaya dan pengasuh/pendidik. Kanak-kanak perlu belajar untuk berinteraksi dengan rakan sebaya dalam cara yang sesuai dari segi sosial. Mereka yang mempunyai kemahiran sosial didapati cemerlang di sekolah, dapat menjalin persahabatan dengan lebih mudah, mempunyai perhubungan yang lebih baik dengan orang dewasa, dan merasa lebih yakin berbanding rakan-rakan sebaya mereka yang kekurangan kemahiran ini. (Gloeckler, Cassell, dan Malkus, 2014). Kajian oleh Datler, Erekly-Stevens, Hover-Reisner, dan Malmberg (2012) juga mendapati interaksi sosial kanak-kanak dengan rakan sebaya meningkat setelah mereka dapat menyesuaikan diri mereka dengan persekitaran yang baru. Oleh itu pengasuh/pendidik hendaklah memainkan peranan yang penting dalam menggalakkan tingkah laku sosial yang positif di kalangan kanak-kanak, iaitu dengan menetapkan jangkaan tingkah laku dan dengan membentuk tingkah laku sosial kanak-kanak semasa aktiviti harian (Ferreira et al., 2016). Mereka juga hendaklah menunjukkan peradaban yang sopan agar ianya menjadi suri teladan kepada kanak-kanak.

#### **2.14.5 Kesimpulan**

Kesimpulan dari dapatan kajian lepas mendapati interaksi atau komunikasi yang baik dan hubungan mesra antara pengasuh/pendidik dan kanak-kanak di TASKA mampu menyokong dan berpotensi menyediakan asas yang kukuh bagi pembangunan masa depan dalam semua domain seperti perkembangan sosial, emosi, bahasa, kognitif, pemahaman matematik, dan pembentukan sahsiah kanak-kanak (Firdaus, Noor, dan Shukor, 2016; Pessanha et al., 2017).

## 2.15 KURIKULUM

Klein dan Feldman (2007) menyatakan bahawa ciri-ciri kualiti yang perlu ada seperti menggunakan bahasa yang bersesuaian untuk berinteraksi dengan kanak-kanak memberi impak yang besar dalam perkembangan kanak-kanak. Ini adalah penting semasa pengasuh/pendidik berinteraksi bersama kanak-kanak dalam sebarang aktiviti seperti menyusu, menukar lampin dan juga menidurkan kanak-kanak (Degotardi, 2010). Menggunakan aktiviti yang bersesuaian untuk perkembangan bahasa akan memberikan kesan yang besar dalam membantu perkembangan bahasa kanak-kanak. Degotardi (2010) membuat kajian tentang kompleks dalam komunikasi, sensitiviti dalam berkomunikasi, pengasuh/pendidik yang mempunyai pengalaman bersama kanak-kanak, nisbah kanak-kanak dengan pengasuh/pendidik, asas pendidikan pengasuh/pendidik dan umur kanak-kanak yang mempengaruhi kesan yang kuat kepada perkembangan bahasa kanak-kanak.

Perapatan adalah komponen yang penting dalam perkembangan bahasa kanak-kanak. Emosi yang stabil adalah amat penting dalam diri pengasuh/pendidik kerana ia berurusan dengan kanak-kanak (Ebbeck & Yim, 2009). Ebbeck & Yim, 2009 juga menyatakan bahawa kategori emosi adalah berbeza dan mengikut situasi serta cara yang berbeza. Cara bersemuka adalah cara yang paling berkesan untuk semua pengasuh/pendidik kerana ia bersemuka dengan kanak-kanak setiap hari. Kajian ini juga mendapati bahawa perapatan diantara kanak-kanak dan pengasuh/pendidik mempengaruhi model berkomunikasi kanak-kanak.

Dalam perkembangan pendidikan kanak-kanak banyak menekankan untuk membantu kanak-kanak memasuki ke alam persekolahan. Kurikulum yang menitik beratkan kesediaan untuk kesekolah perlulah dimasukkan sedikit pelajaran berbentuk menulis, mengira dan membaca (Wildenger & McIntyre, 2011). Bredekamp dan Copple (2009) mengenalpasti beberapa keperluan di dalam kurikulum yang perlu mempunyai aktiviti berbentuk individu

dan juga berkumpul, aktiviti di dalam kelas dan luar kelas, dan juga aktiviti yang aktif dan senyap. Aktiviti ini membantu kanak-kanak untuk berdikari, bersosial dan juga perkembangan sensori. Ciri-ciri ini juga dapat membantu kanak-kanak untuk keperluan kanak-kanak.

Kefahaman melibatkan membina makna yang munasabah dan tepat dalam teks dengan menyambung apa yang telah dibacakan dengan apa yang sudah diketahui dan berfikir tentang semua maklumat ini sehingga ia difahami. Kefahaman adalah matlamat akhir membaca dengan memahami apa yang dibaca atau dibacakan. Mencari dan membina makna dalam teks adalah sebab untuk membaca. Jika pembaca boleh membaca kata-kata tetapi tidak memahami apa yang mereka baca, mereka tidak benar-benar membaca. (Adams, 1990; Pressley, 2000; Snow et al., 1998). Abd. Aziz (2000) dalam Khairuddin Mohamad, (2011) mengatakan bahawa kefahaman merupakan aspek terpenting dalam sesuatu aktiviti bacaan. Untuk membolehkan seseorang itu membaca, kefahaman yang tinggi amatlah perlu bagi memudahkan individu itu memperoleh maklumat daripada apa yang dibacanya. Bagi membantu kefahaman ibu bapa tentang aktiviti yang dijalankan dalam asuhan dan didikan awal kanak-kanak perlu ada penerangan dan taklimat yang bersesuaian supaya ibu bapa dapat meneruskan aktiviti di rumah. Buku atau garis panduan juga boleh dibekalkan kepada ibu bapa samada secara percuma atau dikenakan sedikit bayaran untuk menambah pengetahuan ibu bapa tentang aktiviti yang digunakan. Akhirnya ibu bapa boleh melakukan aktiviti dan berbincang tentang aktiviti yang dijalankan dengan anak, menyoal anak tentang aktiviti dan menceritakan semula apa yang telah mereka lakukan bersama semasa di rumah. Ibu bapa juga punyai kemahiran untuk menilai proses perkembangan anak-anak mereka dengan baik.

### **2.15.1 Implimentasi Kurikulum Di TASKA**

Terdapat pelbagai andaian mengenai kurikulum. Ada mengatakan ia adalah satu inti pati mengenai sesuatu pendidikan. Manakala ada berpendapat bahawa melalui kurikulum penekanan dan penghuraian objektif pembelajaran dapat dilakukan. Andaian yang lain mengatakan melalui kurikulum, sesuatu pendidikan dapat di disalurkan dan objektifnya dapat dicapai dengan berkesan (Chen, 2016). Mengikut (Nur Fauzian & Fauziah Hanim, 2015) pula, kurikulum didefinisikan sebagai cara membantu pendidik berfikir tentang kanak-kanak dan mengurus pengalaman kanak-kanak berdasarkan program. Kurikulum juga boleh dimaksudkan semua pengalaman yang berlaku di sekolah. Sungguhpun begitu, terdapat sedikit perbezaannya dari kurikulum TASKA atau Pembelajaran Awal kanak-kanak. Matlamat Kurikulum TASKA adalah lebih meluas dan holistik. Ia mengaitkan pengalaman dan aktiviti seharian kanak-kanak sebagai sumber membangunkan satu kurikulum yang bermakna buat kanak-kanak di peringkat ini (McMonagle, 2012). Justeru itu Kurikulum TASKA adalah antara faktor penentu dalam menjadikan sesebuah TASKA itu berkualiti. Sungguhpun begitu, struktur kurikulum yang baik sekali pun tidak akan dapat memberi manfaat kepada kanak-kanak sekiranya tidak di implementasi secara maksimum (Li, 2013). Maka dari itu, pengasuh/pendidik sebagai orang yang bertanggungjawab secara langsung terhadap implementasi kurikulum memainkan peranan yang penting dalam keberkesanannya (Chen, 2016).

### **2.15.2 Perkembangan Kurikulum**

Pembentukan atau perubahan kurikulum memerlukan penetapan falsafah dan ia di pengaruhi oleh kehendak dan keperluan kanak-kanak, negara dan sejagat (Nur Fauzian & Fauziah Hanim, 2015). Dalam membangunkan kurikulum para penggubal perlu memahami cara kanak-kanak belajar dan perkembangan mereka serta teori dan prinsip di sebaliknya.



Walaupun begitu, ia tetap dikaitkan dengan pendekatan laissez-faire di mana pengasuh/pendidik memberi peluang kanak-kanak untuk bermain dan membuat pemerhatian dalam keadaan semula jadi (Wood & Hedges, 2016).

Satu kurikulum yang lengkap mengandungi 4 (empat) elemen, ia itu matlamat, kandungan, kaedah dan penilaian (Li, 2013). Berikut adalah komponen yang terdapat dalam setiap elemen yang di hurai dalam kajian tersebut;

- 1) Matlamat mengandungi tujuan dan objektif yang berdasarkan keperluan dan kehendak sesuatu kumpulan masyarakat
- 2) Kandungan berkait rapat dengan matlamat kurikulum, ia menjelaskan pengetahuan yang perlu dipelajari.
- 3) Kaedah memberi garis panduan kepada strategi dan memperincikan pembelajaran yang ingin disalurkan.
- 4) Penilaian kurikulum mengukur keberkesanan kaedah dan memberi maklum balas kepada penggubal kurikulum dan pendidik.

Woods & Hedges (2016) mengatakan, kandungan kurikulum pada dasarnya dipengaruhi oleh sejarah, sosiopolitik, nilai, budaya dan aspirasi. Menurut kajian tersebut kemajuan kanak-kanak dapat tercapai dan dinilai serta difahami sekiranya kandungan kurikulum tersusun secara progresif dengan penstrukturan panduan dan pedagoginya. Impak sesuatu kurikulum boleh dinilai dengan membandingkan pencapaian kanak-kanak dengan kanak-kanak yang tidak mengikuti kurikulum (Li, 2013). Walaubagaimanapun Hasibe, 2011 menegaskan pengasuh/pendidik sering menghadapi masalah dalam menilai tingkah laku, kemahiran atau aktiviti apabila mereka melakukan penilaian secara pemerhatian, dokumentasi atau kaedah penilaian yang lain. Maka kriteria yang di perinci secara jelas perlu ada untuk menilai perkembangan kanak-kanak agar mendapat gambaran yang tepat sama ada penilaian dibuat secara formal atau sebaliknya (Özar, 2012; Hasibe, 2011). Oleh kerana perkembangan kurikulum adalah satu proses yang membabitkan banyak

pihak seperti kanak-kanak, ibu bapa, pengasuh/pendidik dan masyarakat maka maklum balas dari pihak tersebut turut diambil kira (Ozar, 2012). Ketepatan hasil dari penilaian ke atas kanak-kanak dan maklum balas dari pihak berkenaan secara tidak langsung dapat memberi maklum balas kepada penggubal dan pengasuh/pendidik untuk membuat penambahbaikan atau perubahan ke atas kurikulum (Li, 2013).

### **2.15.3 Interaksi Dan Aktiviti**

Tiga tahun pertama kehidupan kanak-kanak adalah tempoh yang kritikal dalam perkembangan kanak-kanak secara menyeluruh. Di peringkat ini, bayi dan petatih memerlukan pelbagai pengalaman pembelajaran dalam persekitaran pengasuhan yang berkualiti untuk proses perkembangan yang selanjutnya (Ezell, 2013). Pengalaman pembelajaran ini dapat diterokai melalui hubungan interaksi dan aktiviti di TASKA. Satu kurikulum yang sah mampu memberi garis panduan kepada pengasuh/pendidik, cara berinteraksi dan beraktiviti bersama kanak-kanak di dalam TASKA. Garis panduan tersebut dapat memberi peluang dan menyediakan diri kanak-kanak dengan pembelajaran. Manakala aktiviti yang dirancang hendaklah bersesuaian dengan tahap agar suasana pembelajaran kaya, menyeronokkan dan mencabar untuk perkembangan kanak-kanak (Ozar, 2012). Kajian menyatakan, untuk membangunkan satu kurikulum yang berkesan, terdapat beberapa faktor yang perlu diambil kira. Faktor tersebut menurut Ozar (2012) ialah:

1. Lingkungan aktiviti pembelajaran yang meluas dan persekitaran yang kaya dengan pembelajaran
2. Sistem penilaian yang mudah di akses supaya kemajuan kanak-kanak dapat di rekod dan di ambil tindakan selanjutnya.
3. Pemilihan alat dan bahan bantu mengajar yang sesuai dan selari dengan peluang pembelajaran yang disediakan.

McMonagle (2012) sependapat dengan Ozar (2012) dan menambah kenyataan tersebut mengenai bayi dan petatih. Menurut McMonagle (2012) bayi dan petatih belajar secara holistik apabila berinteraksi dengan persekitaran. Perkembangan mereka pula berhubung rapat dengan hubungan yang dibina dengan pengasuh/pendidik. Manakala latar belakang budaya dan bahasa di rumah perlu dikaitkan dalam pembangunan kurikulum agar ia terkesan dalam pembelajaran bayi dan petatih. Justeru itu, membangunkan persekitaran fizikal, jadual aktiviti harian dan rutin TASKA serta di kelilingi oleh pengasuh/pendidik yang dipercayai oleh kanak-kanak dapat memastikan keberkesanan kurikulum TASKA (Ozar, 2012).

#### **2.15.4 Cabaran Implementasi**

Satu kurikulum yang kaya dengan pengalaman pembelajaran dan mendapat sokongan dari ibu bapa mampu memperbaiki tingkah laku sosial dan meningkatkan kognitif dan bahasa kanak-kanak. Ia juga dapat memupuk kesediaan belajar kanak-kanak sejak dari kecil (Ozar, 2012). Tidak dapat dinafikan orang yang bertanggungjawab kepada implementasi kurikulum dan keberkesannya adalah pengasuh/pendidik (Chen, 2013). Kajian Ezell (2013) menegaskan latihan khusus mengenai pendidikan awal kanak-kanak dan perkembangan kanak-kanak kepada pengasuh/pendidik adalah cara terbaik untuk memastikan pengasuh/pendidik dapat mengaplikasikan kurikulum dan seterusnya mencapai tahap TASKA berkualiti. Dapatan tersebut di sokong oleh Ozar (2012) dan menegaskan bahawa latihan guru, bantuan di ruang aktiviti, dan sistem pengawasan kepatuhan menelan kos yang banyak. Justeru itu kualiti pelaksanaan boleh jadi kurang diutamakan dibandingkan dengan melaksanakan kurikulum (Özar, 2012; Li, 2012). Cabaran lain yang tidak kurang pentingnya ialah membangunkan kualiti pedagogi dalam persekitaran TASKA (Ishimine, Tayler, & Bennett, 2010). Maka dari itu, untuk memastikan kurikulum dapat dilaksanakan dengan sebaiknya, ia memerlukan strategi yang komprehensif (Li, 2013).

### **2.15.5 Kesimpulan**

Kurikulum adalah satu proses kerja yang dinamik khususnya apabila membabitkan kanak-kanak beraktiviti dan berinteraksi sesama mereka, cara pengasuh/pendidik menyokong pembelajaran dan perkembangan kanak-kanak (Woods & Hedges, 2016). Satu kurikulum yang berkualiti dapat mentakrifkan matlamat pembelajaran berserta medium instruksional dan aktiviti secara sejajar dan memberi impak besar dan peningkatan terhadap perkembangan menyeluruh kanak-kanak. Maka dapat disimpulkan bahawa kualiti penjagaan dan pendidikan di TASKA tertakluk kepada implementasi kurikulum yang berkualiti tinggi (Li, 2013)

### **2.16 PENGASUH DAN PENDIDIK**

Degotardi (2010) mengatakan bahawa pengasuh/pendidik adalah faktor utama penentu kualiti di TASKA. Walaupun pengasuh/pendidik mempunyai pendidikan di peringkat yang tinggi belum tentu pengasuh/pendidik dapat berinteraksi dengan positif terhadap kanak-kanak, walaubagaimanapun pembelajaran yang dipelajari dapat membantu untuk bercakap dengan teratur semasa berkomunikasi dengan bayi. Interaksi ini akan memberikan kebaikan kepada tahap perkembangan emosi dan komunikasi. Thomason dan Paro (2013) juga membuat kajian tentang ciri-ciri guru untuk membentuk interaksi di antara pengasuh/pendidik dan kanak-kanak. Kajian telah mengenalpasti bahawa pengasuh/pendidik yang mempunyai tahap pendidikan dan kurang pengalaman dapat membentuk perkembangan positif kepada perkembangan emosi dan komunikasi kanak-kanak, tetapi peningkatan perkembangan kognitif pula dibantu oleh pengalaman guru dan juga tahap kesungguhan seorang pengasuh/pendidik. Banyak kajian yang dilakukan mengenai pendidikan guru berbanding dengan pengalaman seseorang guru menunjukkan gabungan kedua-dua komponen mempunyai impak yang kuat kepada pendidikan awal

kanak-kanak dan juga terhadap kanak-kanak itu sendiri, tetapi tidak ada data yang menentukan ciri-ciri apa yang lebih mempengaruhi (Degotardi, 2010; Thomason & Paro, 2013).

Kajian yang dijalankan oleh Che' Rozaniza, Samsilah, Siti Nazurana, Noorlila & Hasny@Yanti (2016) di sebuah TASKA swasta berdaftar di Nilai menyatakan bahawa kerjaya sebagai pengusaha TASKA memerlukan komitmen yang tinggi terhadap tugas seharian di TASKA. Pengasuh/pendidik yang komited akan berusaha memastikan segala keperluan kanak-kanak asuhan dipenuhi dan menyesuaikan diri dengan persekitaran kerja di TASKA. Hasil kajian menunjukkan bahawa faktor hubungan dan komunikasi yang baik di antara pengasuh/pendidik TASKA dengan majikan, rakan sekerja dan ibu bapa kanak-kanak yang diasuh sedikit sebanyak telah mempengaruhi komitmen kerja mereka. Pengasuh/pendidik TASKA menerima arahan yang jelas daripada majikan berhubung peranan dan tugas seharian mereka. Selain itu, hubungan baik antara rakan sekerja, saling bekerjasama dan mengamalkan konsep pengkhususan kerja turut menjadi antara pendorong utama komitmen mereka. Ia selari dengan Pace & Faules (1994) menyatakan bahawa komunikasi dua hala jenis terbuka, jelas dan saling mempercayai akan dapat mempengaruhi darjah komitmen seseorang pekerja terhadap organisasinya. Peningkatan komitmen terhadap organisasi yang melibatkan proses komunikasi dari pihak majikan kepada pekerja dan sesama rakan sekerja juga menjadi satu faktor penting yang mempengaruhi komitmen individu.

Personaliti didefinisikan oleh Kamus Dewan dengan erti keperibadian dan perwatakan seseorang. Dari perspektif Islam, personaliti dimaksudkan sebagai sahsiah atau secara umumnya akhlak. Akhlak terbahagi dua bahagian iaitu akhlak terpuji dan akhlak tercela. Akhlak juga boleh di ertikan sebagai budi pekerti, kedua-dua jenis akhlak ini merangkumi dua dimensi zahir dan batin. Akhlak zahir dapat dilihat dan diukur dengan mata manakala akhlak batin tersirat dilubuk hati dan terpancar pada perbuatan lahiriah. Mengikut

Abdul Halim Tamuri (2010), personaliti boleh dihuraikan sebagai ciri-ciri keseluruhan tingkah laku yang tetap pada seorang individu dan berlainan dengan orang lain. Ia mewakili perwatakan seseorang dan dapat diperhatikan dan dinilai melalui tingkah lakunya di dalam situasi pada sesuatu ketika. Seorang guru terlebih dahulu memiliki sahsiah atau personaliti yang positif sebelum berusaha membentuk sahsiah muridnya melalui pendidikan.

Ciri seorang professional dapat dilihat secara mudah dengan cara penampilan seseorang sama ada cara berpakaian dan jenis aksesori yang digunakan. Selain itu, seorang professional juga dapat dilihat daripada cara seseorang berinteraksi dan berkomunikasi dengan persekitarannya.

### **2.16.1 Pengajaran**

Degotardi (2010) menekankan bahawa nisbah kanak-kanak dan pengasuh/pendidik adalah yang paling penting dalam kelas kerana pengasuh/pendidik akan meluangkan masa bersemuka secara individu lebih lama bila bersama dengan kanak-kanak. Taylor et al. (2013) juga membuktikan bahawa dengan nisbah kanak-kanak yang kecil dengan seorang guru serta pengurusan kelas yang baik dapat membantu perkembangan emosi serta dapat menggalakkan interaksi diantara kanak-kanak dan guru. Selain itu, Brownlee, Berthelsen & Segaran (2009) juga berpendapat saiz kelas mempengaruhi kualiti pembelajaran dimana ia memberikan perhatian yang penuh diantara pengasuh/pendidik dan juga kanak-kanak.

Kaedah mengajar juga akan memberikan kesan yang besar kepada kualiti pendidikan awal kanak-kanak. Kepelbagaian teknik mengajar seperti perkongsian pengajaran juga dapat memberikan pengasuh/pendidik untuk memberi perhatian kepada kanak-kanak, ini dapat membantu pendidik perkembangan kanak-kanak membantu diantara satu sama lain di dalam kelas (Hendler & Nakelski, 2008). Kualiti dalam pengajaran pendidikan awal kanak-kanak bukan saja mengajar di dalam kelas sahaja. Ia juga dipengaruhi oleh cara pengajaran

guru kepada setiap kanak-kanak di dalam kelas. Pengasuh/pendidik perlulah memasukkan komponen penilaian untuk perkembangan kanak-kanak (Chen & McNamee, 2006). Dengan cara mengajar yang berbeza dapat membantu pengasuh/pendidik untuk mengenalpasti keperluan setiap kanak-kanak.

## **2.16.2 Kaitan Pengetahuan/Ilmu Tambahan Pengasuh/Pendidik Dengan TASKA**

### **Berkualiti**

Pengasuh/pendidik TASKA memainkan peranan yang penting dalam perkembangan kanak-kanak berumur di bawah 4 tahun selain daripada sebagai pengganti kepada ibu bapa (Bronfenbrenner dan Morris, 2006). Ini adalah kerana kanak-kanak menghabiskan sejumlah besar masa mereka di TASKA lantaran ibu bapa mereka keluar bekerja. Oleh yang demikian, hubungan yang baik di antara pengasuh/pendidik dan kanak-kanak adalah amat penting kerana pengasuh/pendidik mempunyai pengaruh ke atas anak didik mereka (Durkheim, 1956). Menurut Firdaus, Noor, dan Shukor (2016) dan Thomason dan la Paro (2013), pengasuh/pendidik yang berkesan adalah mereka yang dapat membina hubungan berkualiti dengan menyokong perkembangan emosi, sahsiah, dan kognitif kanak-kanak dengan baik, sekaligus membina sikap positif dalam diri kanak-kanak.

Untuk menjadi pengasuh/pendidik yang berkesan, mereka hendaklah mempunyai dan menguasai ilmu pengetahuan dan kemahiran dalam bidang penjagaan dan perkembangan awal kanak-kanak (Sabol dan Pianta, 2012). Pengasuh/pendidik TASKA diwajibkan menghadiri Kursus Asas Asuhan Kanak-Kanak (KAAK) yang dilaksanakan sejak tahun 1988 dan sekarang digantikan dengan Kursus Asuhan PERMATA (KAP) yang berkuatkuasa 1hb Januari 2013. Kursus ini wajib di bawah Akta TASKA 1984 dan Peraturan-Peraturan TASKA 2012, di mana ia memberi penekanan kepada enam bidang perkembangan utama kanak-kanak di bawah umur 4 tahun, bersesuaian dengan keperluan

pertumbuhan dan perkembangan mereka (Jabatan Kebajikan Masyarakat, 2017). Ini merupakan kelayakkan minima bagi pengasuh/pendidik di TASKA, yang mana tujuannya adalah untuk meningkatkan ilmu pengetahuan, kemahiran serta membentuk sikap pengasuhan yang baik agar mereka dapat memahami dan melaksanakan tugas dengan cekap terutamanya kepada pengasuh/pendidik yang hanya mempunyai Sijil Pelajaran Malaysia (SPM). Dengan adanya pengetahuan tentang perkembangan utama kanak-kanak di bawah umur empat tahun, pengasuh/pendidik dapat memastikan aktiviti-aktiviti yang mereka rancang adalah sesuai dengan tahap perkembangan anak didik mereka dan tidak akan mendatangkan bahaya atau mudarat kepada kanak-kanak. Ini sekaligus menjamin kualiti pengasuhan dan penjagaan kanak-kanak.

Terdapat juga pengasuh/pendidik yang mempunyai kelayakan formal yang lebih tinggi. Ada di antara pengasuh/pendidik yang mempunyai Diploma atau Sarjana Muda dalam bidang berkaitan dengan pendidikan awal kanak-kanak. Banyak kajian yang menunjukkan bahawa latarbelakang formal pendidikan pengasuh/pendidik yang lebih tinggi berhubungkait dengan kualiti pengasuhan dan penjagaan kanak-kanak yang baik (Fukkink dan Lont, 2007; Manning, Garvis, Fleming, dan Wong, 2017; Thomason dan la Paro (2013); dan Burchinal et al., 2002). Menurut Burchinal et al. (2002) melalui kajian mereka ke atas 553 orang bayi, petatih, dan prasekolah di Amerika Syarikat mendapati pengasuh/pendidik yang mempunyai pendidikan formal lebih sensitif dalam interaksi mereka dengan kanak-kanak dan menyediakan pengasuhan dan penjagaan yang lebih berkualiti tinggi daripada pengasuh/pendidik yang tidak mempunyai pendidikan formal. Ini disokong oleh kajian yang dijalankan oleh Thomason dan la Paro (2013) ke atas 740 orang pengasuh/pendidik yang menjaga kanak-kanak berumur antara 15 dan 36 bulan di Amerika Syarikat. Mereka mendapati pengasuh/pendidik yang mempunyai pendidikan formal lebih komited dalam pekerjaan mereka dan berinteraksi lebih baik dengan kanak-kanak.



Selain daripada faktor kelayakan akademik pengasuh/pendidik, kualiti penjagaan dan pengajaran ditentukan oleh kualiti latihan yang diterima oleh pengasuh/pendidik (Hanafi, 2015 dan Perren et al., 2017). Dalam kajian meta-analysis yang dilakukan oleh Fukkink dan Lont (2007) mendapati ada perkaitan positif antara penyertaan pengasuh/pendidik dalam latihan dan kualiti pengasuhan dan penjagaan yang lebih tinggi serta lebih banyak interaksi dengan kanak-kanak. Dalam kajian Burchinal et al. (2002), mereka juga mendapati kursus tambahan yang dihadiri oleh pengasuh/pendidik selain daripada mempunyai pendidikan formal menolong meningkatkan lagi kualiti pengasuhan dan penjagaan mereka. Oleh itu pengasuh/pendidik hendaklah sentiasa berusaha melengkapkan diri dari masa ke semasa untuk menghadapi cabaran dan tuntutan daripada perubahan strategi penjagaan dan pengajaran yang terkini (Adnan et al., 2016). Terdapat banyak kursus dan latihan berkaitan pendidikan awal kanak-kanak yang ditawarkan oleh agensi kerajaan dan NGO kepada pengasuh/pendidik bagi meningkatkan ilmu pengetahuan mereka dalam bidang pengasuhan dan penjagaan kanak-kanak. Di antaranya adalah kursus asas pertolongan kecemasan (First Aid) dan CPR, kursus asas pengendalian makanan, kursus kesihatan dan keselamatan awal kanak-kanak, dan sebagainya. Kursus dan latihan ini perlu bagi memastikan keselamatan dan kesihatan kanak-kanak terjamin serta dapat meyakinkan ibu bapa.

Pengasuh/pendidik perlu mendapat latihan dalam pertolongan kecemasan (First Aid) dan CPR khususnya kepada mereka yang terlibat dengan bayi dan petatih. Banyak kemalangan berlaku sehingga membawa kepada kematian yang tidak diduga seperti yang disiarkan di media cetak dan elektronik seperti tersedak susu (Berita Harian, 2017). Selain daripada itu, kursus asas pengendalian makanan juga penting kerana pengasuh/pendidik menyediakan makanan kepada kanak-kanak serta bertanggungjawab terhadap kebersihan TASKA. Mereka perlu mempelajari cara mengendalikan dan penyediaan makanan dengan selamat, kepentingan amalan kebersihan diri, cara membersihkan peralatan dengan sempurna, dan cara pembuangan sampah serta sisa makanan yang teratur. Ini bagi mengelakkan kanak-kanak daripada mengalami keracunan makanan dan cirit birit (Kosmo!, 2017). Kursus-

kursus ini dapat membantu pengasuh/pendidik menjadi lebih kompeten dalam menjalankan tugas mereka (Biringen et al., 2012).

Terdapat juga kursus pengkhususan seperti kursus asas pengurusan kanak-kanak istimewa yang melatih pengasuh/pendidik agar mempunyai pengetahuan dan kemahiran dalam mengasuh dan menjaga kanak-kanak istimewa. Pengasuh/pendidik dengan latihan khusus dalam perkembangan kanak-kanak mampu mewujudkan satu persekitaran pembelajaran yang kondusif kerana mereka memahami keperluan dan masalah yang dihadapi oleh kanak-kanak istimewa. Mereka juga mampu merancang rawatan dan pemulihan yang diperlukan oleh kanak-kanak istimewa (MAKPEM, 2017).

Kesimpulannya, latarbelakang pendidikan dan pengetahuan tambahan termasuk kursus dan latihan pengasuh/pendidik mempunyai berhubungkait dengan kualiti pengasuhan dan penjagaan kanak-kanak (Manning, Garvis, Fleming, dan Wong, 2017; Thomason dan la Paro (2013) dan Burchinal et al., 2002). Oleh itu, pengasuh/pendidik perlulah sentiasa menambah ilmu pengetahuan mereka agar dapat memberikan perkhidmatan pengasuhan dan penjagaan kanak-kanak yang terbaik.

### **2.16.3 Alat Pengajaran**

Kajian Lee Chiong Wee (2012), mendapati bahan-bahan visual yang boleh dilihat dan ditonton pasti membolehkan kanak-kanak untuk memahami dengan mudah. Penggunaan visual dapat menyelesaikan masalah yang wujud dalam kalangan murid prasekolah. Pembelajaran visual juga dapat membantu murid untuk mengaitkan sesuatu yang telah dipelajari dengan bahan sebelumnya dan menggalakkan murid untuk mengingati apa yang disampaikan oleh guru sejurus meningkatkan kefahaman mereka terhadap pengajaran dan pembelajaran di dalam kelas prasekolah.

Siti Fatimah & Ab. Halim (2010), mendapati kepentingan penggunaan bahan bantu mengajar adalah sebagai penyelesaian kepada masalah kekurangan tenaga dan masa dalam proses penyediaan pengajaran dan pembelajaran. Ini membuktikan bahawa bahan bantu mengajar mampu melancarkan proses pengajaran dan pembelajaran di dalam bilik darjah kerana guru tidak perlu membazirkan masa yang banyak untuk membuat persediaan pengajaran.

Bahan maujud juga digunakan guru prasekolah sebagai bahan bantu di dalam pengajaran dan pembelajaran murid prasekolah. Selari dengan Dzul, H., & Jusoh, M. (2014), dapat dapatan kajian mereka menyatakan penggunaan bahan maujud ini dapat memberi motivasi kepada responden untuk mengekalkan tingkah laku positif sepanjang pengajaran dan pembelajaran.

## **2.17 TAHAP KESELAMATAN DAN KEBERSIHAN**

Keselamatan merupakan antara faktor yang perlu dititikberatkan oleh pihak TASKA sama ada daripada perspektif pengusaha ataupun pengasuh/pendidik dalam membentuk perkembangan dan pembesaran kanak-kanak. Pengusaha ataupun pengurus yang mengusahakan sesebuah TASKA mahupun yang memberi khidmat penjagaan kanak-kanak haruslah memberi penekanan dari segi aspek perlindungan dan keselamatan kanak-kanak di pusat jagaan (Zahyah dan Siti Noor, 2014). Oleh itu, menjadi tanggungjawab pengusaha dan pengasuh/pendidik untuk mengutamakan aspek perlindungan dan keselamatan bagi kanak-kanak di bawah jagaan mereka (Moore dan Lin, 2014).

Keselamatan bangunan dan persekitaran TASKA merupakan salah satu elemen yang penting bagi menjamin tahap kualiti sesebuah TASKA. Menurut Farhanah, Nurulhusna, Anniz dan Azman (2015), pengusaha atau pengurus perlu mengambil kira ciri-ciri

keselamatan ketika membuat perancangan reka bentuk ruang dalam dan juga ruang luar di TASKA bagi membolehkan kanak-kanak menjalankan aktiviti dengan penuh selesa dan selamat. Pintu keselamatan perlu diletakkan di antara ruang aktiviti dan ruang dapur bagi mengelakkan kanak-kanak masuk ke ruang yang tidak sepatutnya ketika aktiviti dijalankan. Hal ini dipersetujui oleh Zahyah dan Siti Noor (2014) menyatakan bahawa kebanyakan ibu bapa lebih mengutamakan ciri-ciri keselamatan dari segi reka bentuk ruang di TASKA supaya dapat memberi keselesaan kepada kanak-kanak dan bagi mengelakkan berlakunya sebarang kecederaan terhadap kanak-kanak ketika melakukan aktiviti pembelajaran.

Menjadi tanggungjawab seorang pengasuh/pendidik untuk mengambil tindakan bagi memastikan ruang permainan kanak-kanak dalam keadaan selamat dan tidak bahaya. Kawasan persekitaran dapat dikategorikan berkualiti apabila ruang belajar yang disediakan untuk kanak-kanak mencukupi. Selain itu, alatan aktiviti disusun dengan kemas bagi membolehkan kanak-kanak mencapai atau mengambil alatan tersebut dengan selamat (Sarah, 2016). Selari dengan kajian di atas, Moore dan Lin (2014) menjelaskan bahawa perspektif ibu bapa di Taiwan mengenai keselamatan di TASKA lebih kepada tanggungjawab seseorang pengasuh/pendidik dalam memberi tumpuan yang lebih terhadap keselamatan kanak-kanak ketika menggunakan peralatan di TASKA

Sharmen (2014) turut menegaskan bahawa saiz peralatan yang digunakan hendaklah bersesuaian dengan kanak-kanak mengikut peringkat umur bagi membolehkan kanak-kanak menggunakan peralatan dengan mudah dan selamat. Rentetan daripada kajian yang telah dijalankan terhadap kanak-kanak yang berumur 3 hingga 5 tahun, kebanyakan ibu bapa mempersoalkan berkenaan saiz peralatan dan umur kanak-kanak yang bersesuaian ketika menggunakan peralatan tersebut bagi menjamin keselamatan kanak-kanak. Oleh itu dapat disimpulkan, betapa pentingnya pihak berwajib untuk memastikan peralatan dan persekitaran mengikut peringkat umur kanak-kanak bagi mengelakkan sebarang kecederaan berlaku ketika aktiviti dijalankan (Sarah, 2016).

Hasil dapatan kajian Zahyah dan Siti Noor (2014), menyatakan bahawa ibu bapa sangat menitikberatkan aspek perlindungan kanak-kanak daripada berinteraksi dengan orang luar yang memasuki kawasan TASKA. Setiap TASKA mempunyai polisi dan prosedur yang perlu diikuti oleh seseorang individu yang ingin mengambil kanak-kanak pulang dari TASKA selain daripada ibu atau bapa kanak-kanak tersebut. Dapatan kajian ini selari dengan kajian yang dijalankan oleh Sharmen (2014), menjelaskan bahawa ibu bapa sangat kluatir untuk meninggalkan anak-anak mereka di pusat jagaan yang tidak mempunyai polisi dan peraturan berkenaan keluar masuk orang asing ke pusat jagaan tersebut. Ibu bapa lebih menekankan aspek perlindungan kanak-kanak dari segi individu yang berhak untuk mengambil kanak-kanak pulang dari TASKA.

Kesimpulannya, aspek keselamatan kanak-kanak perlu dititikberatkan dan ditekankan oleh pihak bertanggungjawab yang ditugaskan untuk menjaga dan mengasuh kanak-kanak. Perlindungan dan keselamatan kanak-kanak di TASKA perlu diberi keutamaan oleh pengusaha, pengasuh/pendidik dan ibu bapa bagi memastikan keselamatan kanak-kanak terjamin sepanjang berada di pusat jagaan (Zahyah dan Siti Noor, 2014). Peralatan yang digunakan di TASKA perlulah bebas daripada berlakunya kemalangan atau kecederaan kepada kanak-kanak bagi menjamin kualiti keselamatan persekitaran TASKA (Sarah, 2016).

Kebersihan juga merupakan antara indikator yang mempengaruhi kualiti perkhidmatan TASKA dalam membentuk perkembangan dan pembesaran kanak-kanak. Kajian daripada (Sarah, 2016) menegaskan bahawa persekitaran fizikal sesebuah TASKA perlu dipastikan bersih dan bebas daripada kotoran terutama permukaan ruang ataupun peralatan aktiviti yang mudah disentuh oleh kanak-kanak. Setiap ruang aktiviti perlu mempunyai kemudahan penggunaan air bagi membolehkan kanak-kanak dilatih untuk membasuh tangan atau membersihkan kekotoran. Hal ini turut disokong oleh Zomer, et al. (2013), mereka menyatakan bahawa kebersihan tangan perlu dititikberatkan supaya dapat mengurangkan jangkitan kuman dalam diri kanak-kanak. Pengasuh/pendidik perlu memberi

latihan kepada kanak-kanak untuk membasuh tangan selepas menjalankan aktiviti bagi mengelakkan dijangkiti kuman atau bakteria.

Sharmen (2104) menjelaskan bahawa ibu bapa bertanggungjawab persekitaran fizikal TASKA yang kotor dapat menyebabkan anak mereka dijangkiti penyakit. Dapatan daripada kajian ini menyatakan bahawa aspek kualiti persekitaran merupakan aspek yang kedua tertinggi dimana ibu bapa seringkali mengutarakan kepentingan menjaga persekitaran di pusat jagaan kanak-kanak. Berdasarkan pernyataan ibu bapa ketika berlangsung sesi temu duga, faktor persekitaran yang dimaksudkan ialah kebersihan persekitaran, bahan-bahan yang digunakan kepada kanak-kanak dan juga alat-alat yang disediakan di pusat jagaan. Kajian ini turut bersependapat dengan Chen (2013), yang menekankan tahap kebersihan di persekitaran TASKA akan mempengaruhi tahap kesihatan kanak-kanak. Tabiat kanak-kanak yang gemar memasukkan tangan ke dalam mulut dapat mendedahkan kanak-kanak kepada penyakit yang berkaitan dengan bakteria disebabkan oleh penyentuhan alatan atau permukaan ruang di TASKA yang tidak bersih.

Secara konklusinya, kebersihan juga merupakan aspek yang penting bagi menjamin proses pembentukan perkembangan kanak-kanak berjalan dengan lancar. Di samping, dapat menghindari kanak-kanak daripada dijangkiti penyakit virus atau bakteria. Latihan membasuh tangan di kalangan kanak-kanak amatlah penting bagi mengelakkan system pernafasan kanak-kanak dijangkiti kuman (Chen, 2013).

## **2.18 KEMUDAHAN FIZIKAL**

Kemudahan fizikal seperti alat permainan dan saiz ruang saling berhubung kait dengan tahap aktiviti fizikal kanak-kanak di pusat jagaan kanak-kanak (Gubbels, Van Kann, dan Jansen, 2012). Sekiranya saiz ruang dalam adalah besar, kanak-kanak menjadi lebih

aktif untuk melakukan aktiviti dalam atau bermain. Selari dengan kajian yang dijalankan oleh (Gubbels, Kremers, dan Stafleu, 2010) pengasuh/pendidik di pusat jagaan kanak-kanak telah menyatakan bahawa saiz ruang juga boleh memberi kesan terhadap kanak-kanak dalam melakukan aktiviti fizikal dalaman. Saiz ruang yang terhad akan menjadi halangan terhadap keberkesanan sesebuah aktiviti yang dijalankan oleh kanak-kanak tersebut.

Rentetan daripada kajian Fees, Trost, Bopp dan Dzewaltowski (2009), menyatakan bahawa kemudahan peralatan mainan dalam seperti permainan tunggangan dapat mengurangkan tahap aktiviti fizikal kanak-kanak disebabkan oleh saiz ruang yang terhad dan syarat-syarat aktiviti dalaman. Saiz ruang yang terhad merupakan salah satu faktor yang membataskan pergerakan kanak-kanak ketika menjalankan aktiviti justeru itu mengakibatkan kanak-kanak kurang aktif atau kurang berminat untuk melakukan aktiviti tersebut. Ruang yang terhad dan juga polisi pusat asuhan memberi kesan kepada kanak-kanak untuk bergerak kurang aktif ketika melakukan aktiviti fizikal (Gubbels, Van Kann, dan Jansen, 2012).

Menurut Azhari, Qamaruzaman dan Hassan (2015) terdapat beberapa buah pusat asuhan yang mempunyai saiz ruang yang besar tetapi mengalami masalah kekurangan bahan atau alatan mainan bagi membantu perkembangan kanak-kanak. Selain itu, ruang yang kecil pula hanya mampu menyediakan peralatan yang terhad dan bersesuaian dengan aktiviti yang boleh dilakukan mengikut saiz ruang agar kanak-kanak dapat bergerak dengan selamat. Di Netherland, penyediaan persekitaran fizikal yang terhad dari segi saiz ruang dan peralatan di pusat asuhan kanak-kanak. Terdapat pusat yang menyediakan pelbagai kemudahan peralatan kepada kanak-kanak dan juga terdapat pusat yang tidak menyediakan kemudahan peralatan yang lengkap kepada kanak-kanak (Gubbels, Van Kann, dan Jansen, 2012).

Kajian berkenaan kemudahan aktiviti fizikal telah dijalankan di sembilan buah pusat asuhan kanak-kanak di Netherlands oleh (Gubbels, Van Kann, dan Jansen, 2012). Kajian ini dijalankan untuk menganalisa keberkesanan kemudahan peralatan bermain dan juga saiz ruang bermain yang disediakan di pusat jagaan terhadap tahap aktiviti bermain di kalangan kanak-kanak. Dapatan kajian menunjukkan bahawa kesemua pusat mempunyai ruang main dalam untuk aktiviti yang kurang lasak manakala ruang main luar untuk aktiviti yang lebih lasak. Bagi aktiviti dalam pusat, kemudahan fizikal seperti bola disediakan manakala bagi aktiviti di luar, kemudahan fizikal seperti papan gelonsor disediakan kepada kanak-kanak. Selain itu, kesemua pusat mempunyai kemudahan permainan yang boleh ditolak dan ditarik bagi membantu perkembangan kanak-kanak dari segi perkembangan fizikal. Terdapat perbezaan saiz ruang aktiviti dalam dan juga ruang aktiviti luar bagi membolehkan kanak-kanak bergerak dengan bebas ketika melakukan aktiviti.

Menurut Sarah (2016), saiz ruang dan juga susunan peralatan dalam bilik merupakan indikasi yang mempengaruhi kualiti sesebuah pusat asuhan. Susunan peralatan yang teratur dapat memudahkan kanak-kanak untuk mengambil atau menggunakan peralatan tersebut dengan selamat. Sesebuah pusat asuhan hanya memerlukan peralatan yang dapat membantu kanak-kanak dalam perkembangan diri di samping dapat mengekalkan persekitaran yang berkualiti dan selamat. Justeru itu, tidak wajib untuk sesebuah pusat asuhan memiliki atau menukar peralatan lama kepada peralatan yang baru dalam membantu meningkatkan perkembangan kanak-kanak (Little dan Wyer, 2010).

Pihak pusat asuhan perlu memberi penekanan terhadap penyediaan bahan atau peralatan belajar dan bermain yang mencukupi bagi membolehkan kanak-kanak berinteraksi dan bermain bersama-sama. Oleh itu, menjadi satu kepentingan untuk membina sudut peralatan bagi memudahkan penyusunan peralatan dan juga bagi melibatkan kanak-kanak secara aktif dalam pelajaran dan permainan (Hanafi, 2015). Peralatan yang mencukupi perlu disediakan bagi mengelakkan kanak-kanak bergaduh antara satu sama lain disebabkan oleh



berebut peralatan yang sama (Sarah, 2016). Pengasuh/pendidik bertanggungjawab untuk memastikan kelengkapan peralatan dalam menyediakan pelbagai aktiviti kepada kanak-kanak.

## **2.19 KELUARGA**

Penglibatan keluarga dalam pendidikan awal kanak-kanak bukan sahaja membantu untuk kanak-kanak membuat persiapan ke alam persekolahan tetapi ia juga menunjukkan peningkatan dalam kesinambungan diantara rumah dan sekolah (Mendez, 2010). Keluarga boleh terlibat didalam bidang kanak-kanak secara sukarela untuk membantu TASKA, cara lain untuk melibatkan diri adalah dengan melibatkan diri dalam pogram TASKA (cth, makan malam, pogram pendidikan bersama keluarga), dan menjalinkan bekerjasama sama dengan pengasuh/pendidik tentang perkembangan kanak-kanak.

Dalam kajian Mendez (2010) melihat penglibatan ibu bapa di dalam pogram *Head Start* dan mendapati majoriti ibu bapa yang melibatkan diri dalam aktiviti lebih berpuas hati dengan perkembangan anak-anak. Halangan terbesar dalam penglibatan ibu bapa adalah kekangan waktu kerja. Beliau juga mendapati pengasuh/pendidik yang menjemput ibu bapa untuk melibatkan diri lebih merapatkan mereka diantara satu sama lain.

Penglibatan ibu bapa dalam pembelajaran anak-anak sangat penting. Terdapat banyak kajian yang menunjukkan bahawa perkhidmatan TASKA berkualiti dari segi pendidikan anak membawa perubahan yang ketara kepada kejayaannya. Anak-anak menghabiskan masa 52 peratus di rumah atau TASKA dan di dalam komuniti . Sementara 15 peratus hanya dihabiskan di sekolah. Bagi kanak-kanak yang tinggal di TASKA, pengasuh/pendidik di TASKA bertanggungjawab di dalam kebajikan dan kesejahteraan kanak-kanak dan terlibat secara aktif di dalam pendidikannya demi kecemerlangan masa

hadapan negara yang tercinta. (Pelan Pembangunan Pendidikan Malaysia, 2013-2025). Dengan itu, ibu bapa sepatutnya sentiasa peka dengan perkhidmatan yang diberikan oleh pihak TASKA, pengasuh/pendidik di rumah atau ibu bapa itu sendiri yang menjaga anaknya agar mengutamakan kualiti dalam perkhidmatan yang diberikan.

Menurut Siti Fatimah Abdul Rahman (2006) terdapat kajian membuktikan bahawa ada kaitan antara penglibatan ibu bapa dengan pencapaian kanak-kanak. Kajian ini merumuskan bahawa sekiranya kita mahu anak-anak berjaya dalam bidang pendidikan, kita perlu terlibat secara langsung dalam arus pembelajaran mereka. Setiap masa memerhatikan perkembangan anak-anak dan memastikan apa yang pihak TASKA sesuai dengan perkembangan holistik kanak-kanak.

Menurut Rohaty (1994) dalam kajiannya di Malaysia, seringkali keadaan di rumah kurang merangsang pembelajaran di persekitaran mereka. Sedangkan ibu bapa daripada golongan berada biasanya sibuk bekerja dan kurang dapat meluangkan masa melayan anak-anak mereka ke arah penyediaan pengetahuan dan kemahiran yang menjadi syarat kejayaan di sekolah. Jadi ibu bapa kehilangan peluang untuk mengembangkan anak-anaknya secara maksima. Berbeza dari apa yang kanak-kanak perolehi semasa di TASKA kerana mereka mempunyai jadual aktiviti yang dilaksanakan dengan teratur dan sistematik dan banyak menyumbang kepada perkembangan kanak-kanak.

Pendidikan dan asuhan di TASKA boleh menjadi institusi yang membantu ibu bapa menyelesaikan permasalahan ini. Menurut Rohaty (2003) di TASKA dan prasekolah adalah tahun-tahun kritis dan asas kepada peringkat pendidikan selanjutnya serta menentukan kejayaan hidup seseorang individu. Pendidikan di TASKA bertujuan membantu ibu bapa untuk meningkatkan perkembangan kanak-kanak secara holistik (Essa, 1992) melalui pengalaman belajar yang bermakna dan menyeronokkan serta persekitaran yang diperkaya bagi menstimulasi otak mereka.

## 2.20 KEPUASAN DAN KESETIAAN PELANGGAN

Oliver (1981) mengistilahkan kepuasan pelanggan sebagai “rumusan hasil psikologi hasil daripada jangkaan awal pelanggan yang disahkan atau tidak dengan pengalaman menggunakan khidmat”. Oliver mencadangkan bahawa jangkaan individu adalah a) disahkan apabila mendapat hasil yang dijangkakan, b) tidak disahkan secara negatif apabila mendapat hasil yang kurang dari jangkaan, c) tidak dsahkan secara positif apabila mendapat hasil melebihi jangkaan. Paradigma yang dipanggil disahkan/tidak disahkan (*confirmation/disconfirmation*) ini membawa kepada perasaan yang dipanggil kepuasan atau ketidak puasan. Pendapat ini berbeza dengan Churchill dan Suprenant (1982) yang menyimpulkan kepuasan sebagai suatu tingkah laku yang boleh dinilai, berdasarkan jumlah kepuasan dari faktor-faktor yang ada pada produk atau perkhidmatan. Caruana et al (2000) pula mencadangkan bahawa kepuasan adalah satu konsep pengalaman yang dialami selepas membuat keputusan (*post-decision experience concept*), sedangkan sikap (*attitude*) boleh dilihat sebagai satu konstruk sebelum mebuat keputusan (*pre-decision construct*).

Zeithaml dan Britner (2000) mengistilahkan kepuasan pelanggan sebagai satu tindak balas pelanggan apabila kehendaknya dipenuhi. Melihat dari sudut pandangan ini, kepuasan boleh diistilahkan sebagai penilaian bahawa “sesuatu khidmat atau produk, atau ciri-cirinya, memberi nikmat apabila keperluan penggunaannya dipenuhi”. Menurut penerangan Lee (2013), kepuasan boleh dijelaskan sebagai tahap emosi positif pelanggan terhadap pembekal perkhidmatan. Deng et al (2009) mencadangkan tahap kepuasan pelanggan yang tinggi boleh memberikan kesan positif terhadap kesetiaan pelanggan manakala Cronin dan Taylor (1992) dan Zeithaml et al (1996) berpendapat niat tingkah laku yang baik (*favourable behavioural intentions*) mempengaruhi kesetiaan pelanggan dan juga pengesyoran kepada pelanggan lain.

Kesetiaan pelanggan adalah “perasaan dekat atau kasih kepada kakitangan syarikat, produk, atau perkhidmatan” (Joanes dan Sasser, 1995, p94). Walaupun penggunaan skala kelakuan (*behavioural scale*) untuk menilai tahap kesetiaan pelanggan digemari oleh pengkaji bidang pemasaran, penggunaannya secara khusus dikritik kerana kesetiaan tingkah laku (*behavioural loyalty*) boleh dipengaruhi oleh banyak faktor seperti kemudahan untuk mendapatkan (*accessibility*) produk atau kualiti (Dick dan Basu, 1994). Dalam keadaan ini, skala kelakuan (*behavioural scale*) tidak dapat membezakan kesetiaan yang sebenar dengan yang palsu. Oleh itu Bolaglu (2002) telah mencadangkan skala ukuran sikap (*attitudinal measurement scale*) untuk memperlihatkan kepercayaan dan hubungan emosi. Selain daripada menjadi matlamat utama dalam mengukur kepuasan pelanggan, kesetiaan pelanggan juga merupakan kunci yang menentukan daya maju jangka panjang sesebuah syarikat (Deng et al, 2009). Seperti diperkatakan Fornell (1992), semakin tinggi tahap kepuasan pelanggan, semakin tinggilah tahap kesetiaan mereka. Langkah kelakuan-sikap (*beavioural-attitude measure*) adalah penting bagi mendapatkan gambaran jelas kesetiaan pelanggan, dan pengkaji lebih sesuai menggunakan konsep kesetiaan pelanggan yang yang mengandungi kedua-dua aspek kelakuan dan sikap ini.

### **2.20.1 Kaitan Di Antara Kualiti Perkhidmatan, Kepuasan Pelanggan, Dan Kesetiaan Pelanggan.**

Kualiti perkhidmatan adalah faktor besar bagi kepuasan pelanggan. Terdapat kaitan langsung antara persepsi kualiti perkhidmatan dengan niat kelakuan pelanggan (*customer behavioural intentions*) yang menunjukkan bahawa terdapat hubungan yang kuat di antaranya (Lee, 2013; Cronin and Taylor, 1992; Zeithaml et al, 1996; Cronin et al, 1997 & 2000).

Walaupun bagaimanapun, banyak kajian bidang perkhidmatan menentukan perbezaan antara kepuasan pelanggan dengan kualiti perkhidmatan bagi mengelakkan kekeliruan terhadap dua perkara ini (Bitner, 1990; Cronin and Taylor, 1992; Oliver, 1993). Oliver (1980) mencadangkan kepuasan pelanggan adalah hasil daripada perbandingan terhadap jangkaan awal dengan pengalaman sebenar terhadap kualiti perkhidmatan.

Terdapat para pengkaji yang bercanggah pendapat mengenai kaitan kepuasan pelanggan dan kelangsungannya dengan kualiti perkhidmatan. Kim (2011) berpendapat percanggahan konsep ini berpunca daripada tafsiran Parasuraman et al (1988) terhadap kualiti perkhidmatan: "satu bentuk sikap yang berkaitan tetapi bukan bersamaan dengan kepuasan pelanggan, berakibat daripada perbandingan jangkaan awal dengan persepsi prestasi yang sebenar". Kenyataan ini disokong oleh Bitner (1990), yang menegaskan bahawa kepuasan adalah hasil daripada perkhidmatan berkualiti (atau sikap) melalui urusan niaga individu, yang kemudiannya akan membawa kepada kesetiaan pelanggan. Cronin dan Taylor (1992) pula berpendapat bahawa kualiti perkhidmatan adalah berkait dengan kepuasan pelanggan dan kemudiannya keinginan untuk terus membeli pada masa hadapan: kepuasan pelanggan adalah faktor kepada kualiti perkhidmatan.

Menurut Kim (2011), walaupun Cronin dan Taylor (1992) telah membuktikan kepuasan pelanggan memberikan kesan yang lebih besar terhadap kesetiaan pelanggan berbanding kualiti perkhidmatan, beliau (Kim) tetap berpendapat bahawa kedua-dua faktor tersebut (kepuasan pelanggan dan kualiti perkhidmatan) mampu memberi kesan yang ketara terhadap kesetiaan pelanggan.

## **2.20.2 Persepsi Terhadap Perkhidmatan Sebagai Pemangkin Terhadap Kualiti**

### **Perkhidmatan Dan Kepuasan**

Zeithaml (1988) metakrifkan nilai anggaran (*perceived value*) sebagai keseimbangan antara manfaat dan pengorbanan. Lee (2010a) menyimpulkan bahawa nilai anggaran (*perceived value*) boleh dilihat sebagai sebagai faedah penjimatan oleh pelanggan berbanding dengan kos sebenar yang perlu dibayar oleh mereka. Manakala Zeithaml (1988) menganggap nilai anggaran (*perceived value*) sebagai "penilaian secara keseluruhan oleh pengguna terhadap produk, berdasarkan persepsi yang mereka terima dan apa yang sebenarnya diberikan". Nilai anggaran (*perceived value*) memainkan peranan dengan menghubungkan kualiti perkhidmatan dengan kepuasan. Terdapat penyelidik (Caruana et al 2000 dan Ryu dan Han 2010) yang bersetuju bahawa terdapat kesan daripada penggabungan nilai anggaran dengan kualiti perkhidmatan terhadap kepuasan pelanggan.

## **2.21 KUALITI PERKHIDMATAN TASKA DI MALAYSIA**

O'Hara (2010) mengistilahkan "pusat penjagaan kanak-kanak" sebagai kemudahan dan perkhidmatan jagaan harian untuk kanak-kanak pra-sekolah dan kanak-kanak sekolah di luar waktu sekolah.

Ibu bapa merupakan pengaruh terbesar kepada pembangunan kanak-kanak terutamanya dalam aspek perkembangan emosi, moral, dan sosial mereka (Sylva et al, 2011). Walaubagaimanapun, penambahan bilangan ibu-ibu yang bekerja telah mengubah kedudukan ekonomi wanita di Malaysia. Hasil daripada peningkatan penyertaan wanita dalam pekerjaan bergaji, pelbagai perubahan telah dicerminkan dalam jangkaan oleh wanita, tahap pencapaian pendidikan mereka semakin meningkat, peningkatan peluang pekerjaan, dan keluarga yang lebih kecil. Harga hartanah yang tinggi khususnya, menjadi sebab yang

utama bagi dua pendapatan bagi kebanyakan isi rumah terutamanya yang berpendapatan rendah dan sederhana. Kehidupan berkeluarga, terutamanya didikan dan penjagaan kanak-kanak menjadi terjejas dengan perubahan ini, kerana keluarga yang mempunyai anak kecil terpaksa bergantung kepada saudara-mara berbayar/tidak dibayar, penjaga berbayar, TASKA/kemudahan Montessori (tempat kerja, swasta atau komuniti) bagi pendidikan kanak-kanak (Barry dan Sherlock, 2008).

Perubahan keadaan ekonomi yang telah menyebabkan peralihan dasar yang tidak dijangka dalam pendidikan dan pendidikan awal kanak-kanak (ECCE) yang, jika dimanfaatkan dengan betul, boleh mempunyai kesan besar kepada kanak-kanak dan keluarga mereka (Hayes, 2010). Seperti juga dinyatakan oleh Sylva et al (2011) "... kanak-kanak yang mendapat penjagaan awal bukan ibu tidak semestinya rugi, kerana kualiti TASKA kanak-kanak yang baik dilihat dapat membantu perkembangan kanak-kanak".

Ceglowski dan Bacigalupa (2002) berpendapat bahawa akan terdapat definisi kualiti yang berbeza-beza, bergantung kepada keperluan dan nilai pihak berkepentingan yang berkenaan: anak, ibu bapa, keluarga, majikan, pembekal dan masyarakat. Pusat Pembangunan Awal Kanak-Kanak dan Pendidikan (CECDE) juga menegaskan bahawa kualiti pusat pendidikan kanak-kanak adalah sesuatu yang sukar untuk ditentukan, dan harus dilihat sebagai proses yang sentiasa berubah, yang berterusan dan bukannya keputusan akhir untuk individu atau kumpulan tertentu (Duignan et al, 2005). Perkara yang diperlukan dalam satu set standard kualiti seperti yang dibuktikan dengan penyelidikan berkaitan amalan terbaik pendidikan kanak-kanak haruslah menggabungkan:

*"... Fokus berpusatkan kanak-kanak, nisbah kanak-kanak-penjaga yang jelas, sokongan kakitangan dan pembinaan pasukan, kelayakan pengamal, infrastruktur yang menyokong penglibatan ibu bapa, kurikulum, protokol penilaian yang jelas, alat pemerhatian untuk interaksi staff-kanak-kanak, menghormati kepelbagaian latar belakang, pembangunan*

*infrastruktur yang dibina di atas rangkaian yang sedia ada; konsisten dalam penilaian yang mengambil kira semua pihak yang berkepentingan; dan dasar kerajaan yang mencukupi”* (Duignan et al, 2005).



## **BAB 3:**

### **METODOLOGI KAJIAN**

#### **3.1 PENGENALAN**

Kajian ini adalah kajian yang menggunakan kaedah gabungan kuantitatif dan kualitatif. Data utama kajian adalah bersandar kepada alat-alat kajian kuantitatif sementara data kualitatif adalah berperanan memperkukuh atau menyokong data kuantitatif yang hanya memberi maklumat secara menyeluruh. Data kuantitatif adalah dikumpulkan menurut prosedur kerangka kajian pemodelan persamaan berstruktur (SEM) yang akan diterangkan selepas ini secara terperinci.

Data kualitatif bagi kajian ini mempunyai unsur-unsur pengumpulan data *Grounded Approach Model* oleh Glaser (1998). Dalam model ini, seramai 200 responden bagi tiap kelompok kategori responden telah dipilih sebagai pemberi maklumat. Maksudnya, terdapat 200 responden ibu bapa, 200 pengusaha dan 200 pengasuh/pendidik. Jumlah yang besar ini ditemuduga bagi mendapatkan maklumat asas tentang semua persoalan kajian. Bagi tujuan kesahan dan triangulasi data, pelbagai sumber data telah dikumpulkan melalui teknik temuduga berstruktur, temuduga terbuka, perbincangan kumpulan berfokus, penulisan jurnal, pemerhatian yang dilakukan semasa lawatan dan analisis dokumen. Kesahan data juga diukur melalui pelbagai latar belakang responden atau pemberi maklumat. Bagaimanapun, bagi tujuan data kualitatif yang lebih terperinci, hanya 20 peserta sahaja telah dipilih dari tiap kelompok responden. Jumlah ini adalah mencukupi bagi memberikan maklumat yang tuntas bagi keseluruhan kajian (Creswell, 2009). Jumlah 20 peserta pula adalah terdiri daripada latar belakang yang pelbagai supaya mereka memberikan variasi maklumat. Lebih jelas lagi, terdapat 20 orang ibu bapa, 20 pengusaha, 20 pengasuh/pendidik, dan 5 pegawai agensi berkepentingan yang dipilih sebagai pemberi

maklumat akhir bagi data kualitatif. Bagi memastikan data yang dikumpul mempunyai variasi, jumlah 20 setiap kelompok telah dipastikan mewakili semua jenis TASKA.

Pada peringkat akhir analisis data, peserta kajian yang memberi maklumat dilabelkan sebagai PK, PS dan PNGO. PK adalah merujuk kepada TASKA PERMATA, KEMAS, JPNIN, YPKT, TASKA di tempat kerja awam dan TASKOM. Manakala PS adalah merujuk kepada TASKA institusi, TASKA di tempat kerja swasta dan TASKA di rumah. PNGO adalah merujuk kepada TASKA OKU.

Data kuantitatif bagi kajian ini dikumpul dan dianalisis berdasarkan model Pemodelan Persamaan Berstruktur (*Structural Equation Modelling = SEM*). SEM boleh digunakan untuk menilai model berdasarkan kebaikan penyuaiian (Anderson et al., 1982). Populariti kaedah ini semakin meningkat di kalangan para penyelidik, ahli akademik dan pelajar adalah kerana fleksibiliti dan keluasan dalam menghasilkan anggaran yang tepat dan padat dalam membuat ramalan (Anderson et al., 1988). Langkah-langkah yang diadaptasi dalam analisis SEM adalah mengikut spesifikasi model, pengumpulan data, penganggaran model, model penilaian dan pengubahsuaian model (Anderson et al., 1988). Walaupun popularitinya semakin meluas, pihak penyelidik secara majoriti bersetuju bahawa nilai indeks yang diukur harus dicapai dengan yakin bagi memutuskan antara penerimaan dan penolakan model (Anderson et al., 1982). Dalam kajian ini, pendekatan dua langkah iaitu kaedah Pemodelan Persamaan Berstruktur (SEM) digunakan untuk menilai kebaikan penyuaiian model dan kemudian analisis SEM dilanjutkan dengan model persamaan Regresi Pelbagai Linear (MLR). Perbandingan ini digunakan dalam penilaian untuk perspektif ibu/bapa/penjaga, pengasuh/pendidik dan pengusaha TASKA di seluruh Malaysia. Data yang diperolehi daripada kajian mengenai faktor penyumbang kepada perkhidmatan TASKA di Malaysia telah digunakan untuk kedua-dua kaedah SEM dan MLR.

## **3.2 BAHAN DAN INSTRUMEN**

### **Alat Kajian Kualitatif**

Alat kajian bagi data kualitatif dibina bagi mendapatkan penjelasan yang lebih terperinci tentang kualiti TASKA menurut perspektif ibu bapa, pengusaha dan pengasuh/pendidik. Alat kajian ini adalah dibina berdasarkan lima persoalan kajian yang setara dengan persoalan kajian bagi data kuantitatif. Bagi tiap persoalan kajian terdapat beberapa subsoalan yang terangkum dalam satu konsep yang setara dengan item-item yang dibina dalam item soal-selidik kuantitatif. Seterusnya soalan-soalan separa berstruktur yang dibina adalah juga berdasarkan soalan-soalan yang telah dibina oleh penyelidik-penyelidik terdahulu yang dilaporkan dalam sorotan literatur. Apabila siap dibina soalan-soalan tersebut turut disemak oleh penyemak-penyemak yang dianggap pakar dalam bidang penyelidikan TASKA. Soalan-soalan telah di uji kebolehpercayaannya melalui kajian rintis dan hasilnya telah dibenteng kepada pihak yang berkepentingan pada awal kajian ini dijalankan. Soalan-soalan yang digunakan bagi pengumpulan data muktamad adalah soalan-soalan yang telah diperbaiki berdasarkan komen dan pandangan pihak Jabatan Kebajikan Masyarakat dan pihak-pihak lain yang mempunyai kepentingan dengan kajian ini.

Soalan-solan separa berstruktur dibina bagi menjawab lima persoalan kajian dan ditujukan kepada tiga kumpulan peserta/responden kajian iaitu ibu bapa, pengusaha dan pengasuh/pendidik. Secara lebih jelas berikut ialah huraian soalan separa berstruktur yang telah digunakan bagi mengumpul data kualitatif kajian ini. Gabungan semua subsoalan bagi tiap persolan kajian dirumus bagi mendapatkan pandangan menyeluruh tentang kualiti TASKA.

Soalan 1 : Apakah tahap kualiti TASKA dan didikan di empat jenis TASKA dari pandangan pengusaha, pengasuh/pendidik dan ibu bapa.

Subsoalan bagi persoalan kajian bagi pengusaha ini ialah:

- (i) Beri tiga sebab utama mengapa anda menjadi pengusaha TASKA
- (ii) Bagaimanakah anda memantau kualiti penjagaan kanak-kanak di TASKA?
- (iii) Terangkan langkah-langkah keselamatan yang dijalankan oleh TASKA ini?
- (iv) Terangkan kualiti makanan yang disediakan dan langkah-langkah mengekalkan kebersihan di TASKA ini?
- (v) Bagaimanakah kemudahan di TASKA ini boleh membantu perkembangan kanak-kanak?

Subsoalan bagi persoalan kajian bagi pengasuh/pendidik ialah :

- (i) Beri tiga sebab utama mengapa anda bertugas di TASKA ini?
- (ii) Terangkan pendekatan jagaan kanak-kanak yang TASKA ini gunakan?
- (iii) Terangkan secara menyeluruh tentang TASKA ini.
- (iv) Terangkan langkah-langkah keselamatan yang dijalankan oleh TASKA ini.
- (v) Terangkan kualiti makanan yang disediakan oleh TASKA ini.
- (vi) Bagaimanakah kemudahan di TASKA ini boleh membantu perkembangan kanak-kanak?
- (vii) Apakah kepentingan buku log dalam menjalankan tugas harian anda sebagai pendidik?

Subsoalan bagi persoalan kajian bagi ibu bapa ialah :

- (i) Terangkan pendekatan jagaan kanak-kanak yang TASKA ini gunakan
- (ii) Mengapakah anda menghantar anak ke TASKA ini?
- (iii) Apakah yang anda suka atau berminat dengan TASKA ini?
- (iv) Apakah yang anda tidak suka tentang TASKA ini?
- (v) Terangkan langkah-langkah keselamatan yang dijalankan oleh TASKA ini.
- (vi) Terangkan kualiti makanan yang disediakan oleh TASKA ini.
- (vii) Terangkan kemajuan atau proses yang anak anda lalui sejak berada di TASKA ini.

(viii) Apakah kepentingan pernglibatan ibu bapa dalam aktiviti TASKA?

Soalan 2 : Apakah tahap perkhidmatan di TASKA mempengaruhi hasil pembangunan insaniah kanak-kanak secara menyeluruh menurut pandangan pengusaha, pengasuh/pendidik dan ibu bapa.

Subsoalan bagi persoalan kajian bagi pengusaha ialah :

- (i) Mengapakah nilai-nilai murni penting diterapkan kepada kanak-kanak?
- (ii) Bagaimanakah kemahiran tentang nilai-nilai murni di TASKA mempengaruhi sahsiah kanak-kanak?
- (iii) Bagaimanakah kemahiran tentang nilai-nilai murni di TASKA mempengaruhi kemahiran komunikasi kanak-kanak?
- (iv) Bagaimanakah pendidik TASKA melazimkan kanak-kanak supaya boleh mengawal emosi?
- (v) Apakah strategi yang digunakan di TASKA bagi meningkat kemahiran berkomunikasi kanak-kanak?

Subsoalan persolan kajian bagi pengasuh/pendidik ialah :

- (i) Apakah tahap perkhidmatan di TASKA mempengaruhi hasil pembangunan insaniah kanak-kanak secara menyeluruh menurut pandangan pendidik?
- (ii) Mengapakah nilai-nilai murni penting diterapkan kepada kanak-kanak?
- (iii) Bagaimanakah kemahiran tentang nilai-nilai murni di TASKA mempengaruhi sahsiah kanak-kanak?
- (iv) Bagaimanakah kemahiran tentang nilai-nilai murni di TASKA mempengaruhi kemahiran komunikasi kanak-kanak?
- (v) Bagaimanakah pendidik TASKA melazimkan kanak-kanak supaya boleh mengawal emosi?
- (vi) Apakah strategi yang digunakan di TASKA bagi meningkatkan kemahiran berkomunikasi kanak-kanak?

Subsoalan persolaan kajian bagi ibu bapa ialah :

- (i) Mengapakah nilai-nilai murni penting diterapkan kepada kanak-kanak?
- (ii) Bagaimanakah kemahiran tentang nilai-nilai murni di TASKA mempengaruhi sahsiah kanak-kanak?
- (iii) Bagaimanakah kemahiran tentang nilai-nilai murni di TASKA mempengaruhi kemahiran berkomunikasi kanak-kanak?
- (iv) Bagaimanakah pendidik TASKA melazimkan kanak-kanak supaya boleh mengawal emosi?
- (v) Apakah strategi yang digunakan di TASKA bagi meningkatkan kemahiran berkomunikasi kanak-kanak?

Soalan 3 : Apakah pihak-pihak berkepentingan mematuhi peraturan-peraturan perkhidmatan TASKA yang telah ditetapkan menurut pandangan pengusaha, pengasuh/pendidik dan ibu bapa.

Subsoalan bagi pengusaha, pengasuh/pendidik dan ibu bapa ialah:

- (i) Apakah kepentingan kelulusan agensi teknikal bagi sesebuah TASKA?
- (ii) Mengapakah TASKA perlu didaftar dengan SSM ?
- (iii) Bagaimanakah TASKA anda menyebarkan peraturan TASKA kepada ibu bapa dan pendidik? Apakah kepentingan ibu bapa mengetahui peraturan TASKA?
- (iv) Apakah kepentingan merekod segala maklumat kanak-kanak dan merekod segala maklumat pekerja TASKA?
- (v) Mengapakah TASKA perlu merekodkan segala aspek pengurusan ?
- (vi) Bagaimanakah penjagaan kebajikan pekerja penting bagi meningkatkan kualiti TASKA?

Soalan 4 : Adakah perlu satu agensi yang menerajui bidang pengasuhan dan pendidikan awal kanak-kanak di Malaysia menurut pandangan pengusaha, pengasuh/pendidik dan ibu bapa:

- (i) Apakah senario sistem tadbiran TASKA dan pendidikan awal kanak-kanak di Malaysia?
- (ii) Terangkan apakah kelemahan-kelemahan tadbiran TASKA dan pendidikan awal kanak-kanak di Malaysia?
- (iii) Apakah langkah-langkah mengatasi kelemahan-kelemahan tadbiran TASKA dan pendidikan awal kanak-kanak?
- (iv) Bagaimanakah peranan Jabatan Kebajikan Masyarakat boleh menjamin dan meningkatkan kualiti TASKA?

Sampel TASKA sebanyak 458 telah dipilih melalui pendekatan persampelan rawak berkadaran strata bertujuan (*purposive proportionate stratified random sampling*) bagi menguji tindak balas mengikut model yang digunakan dalam kajian ini. Responden kaji selidik itu terdiri daripada 1127 ibu/bapa/penjaga, 534 pengasuh/pendidik dan 376 pengusaha dari 458 buah TASKA yang dilawati di seluruh Malaysia. Responden kaji selidik itu adalah individu yang menggunakan perkhidmatan TASKA secara langsung dengan pelbagai perkhidmatan yang ditawarkan. Pemboleh ubah pengantara yang dikenalpasti adalah termasuk kemudahan fizikal yang disediakan, aspek pengasuhan/ pendidikan, polisi/ peraturan, kolaborasi, perkongsian maklumat/ komunikasi, yuran, keselamatan, kebersihan/ kesihatan dan pemakanan. Kesemua faktor penentu ini dinilai akan aras kepuasan pengguna melalui tiga perspektif ibu/bapa/penjaga, pengasuh/pendidik dan pengusaha. Perspektif berbeza ini bertindak sebagai pemboleh ubah perantara yang menjadi tunjang kepada kajian ini. Data diperolehi daripada tinjauan yang dilakukan melalui borang soal selidik yang telah disahkan akan kebolehpercayaannya (*validity and reliability*).

Kaedah persampelan rawak strata digunakan kerana mempunyai nilai populasi berbeza mengikut negeri dan jenis TASKA. Perisian IBM SPSS AMOS versi 23.0 telah digunakan dan dijalankan untuk tujuan pembinaan model dan analisis. Analisis yang digunakan dalam kajian ini adalah Analisis Faktor Pengesahan (CFA), Kesaksian Diskriminasi (DV), Analisis Laluan (PA), Regresi Pelbagai Linear (MLR) dan Pemodelan Persamaan Berstruktur (SEM) melalui ujian berparameter dan tanpa parameter seperti ujian sampel t berpasangan, ujian sampel t tidak bersandar, perbandingan min, analisis varians (ANOVA) dan ujian chi-square.

### **3.2.1 Diskriptif Statistik (Pengusaha)**

Rata-rata kesemua TASKA yang terlibat dalam kajian ini adalah berstatus telah berdaftar milikan bumiputera. Hanya sebahagian kecil sahaja yang sedang dalam proses pendaftaran premis. Dapat dikatakan bahawa kesemua pengusaha yang membuka TASKA adalah kaum wanita yang berumur majoritinya melebihi 46 tahun dan tidak kurang daripada 31 tahun. Mereka majoritinya berbangsa Melayu dan sudah berkahwin. Majoritinya pengusaha memiliki pendidikan diploma dan ijazah sarjana muda, berkelayakan dalam penyediaan makanan dan ada yang lebih daripada satu bidang. Pengusahaan TASKA ini adalah secara sepenuh masa. Yang mengusahakan TASKA secara separuh masa adalah mereka yang bekerja dalam bidang pengurusan dan profesional. Majoriti yang mengusahakan perniagaan ini mempunyai sekurang-kurangnya 1 hingga 5 buah TASKA dalam satu-satu masa. Pengalaman pengusaha-pengusaha ini adalah tidak kurang daripada 5 hingga 10 tahun. Premis-premis yang diusahakan pula sudah beroperasi dalam 5 hingga 10 tahun juga. Bilangan pengasuh bagi kakak-kanak 0-1 tahun adalah 1 orang sekurang-kurangnya, bagi kanak-kanak 1-3 tahun adalah antara 1 hingga 2 orang, bagi kanak-kanak 3-6 tahun adalah antara 1 hingga 2 orang dalam satu-satu masa. Pendapatan bersih bagi pengusaha adalah antara RM2,001 hingga mencecah RM20,000 sebulan. Kawasan sasaran



adalah kawasan bandar. Yuran bulanan yang dikenakan oleh pihak TASKA terhadap ibu bapa secara amnya adalah:

Umur 0-1: RM 300-RM499

Umur 1-3: RM 201-RM499

Umur 3-4: RM 201-RM399

Bahasa pengantar bagi sebarang operasi sekolah adalah bahasa Melayu, dan mereka semuanya telah mengikuti kursus sekurang-kurangnya KAP dan KAAK. Terdapat juga segelintir pengusaha yang mengambil lebih daripada 5 kursus berlainan. Kebanyakan pengusaha belum pernah mengambil kursus keibubapaan sebelum ini. Namun, dari tahun 2010 hingga 2017, dilihat terdapat peningkatan dalam bilangan pengusaha yang mengambil kursus keibubapaan di Malaysia, paling ramai dalam tahun 2017. Pengusaha-pengusaha kini juga rajin mengambil lebih daripada satu khusus tambahan berdasarkan kajian satatistik yang dibuat.

Berdasarkan persepsi pengusaha, pemilihan TASKA mereka atas faktor-faktor tersebut bermula dengan yang paling utama iaitu:

- 1 - lokasi
- 2 - yuran
- 3 - bahasa pengantar
- 4 - kurikulum
- 5 - aspek keselamatan

### **3.2.2 Diskriptif Statistik (Pengasuh/Pendidik)**

Umur pengasuh/pendidik di Malaysia majoritinya adalah di antara 25 tahun ke bawah, diikuti dengan 31 hingga 35 tahun, serta 26 hingga 30 tahun. Dapat dikatakan bahawa

kesemua pengasuh/pendidik ini adalah wanita. Secara keseluruhan, pengasuh-pengasuh di Malaysia berpendidikan maksimum diploma dalam bidang penyediaan makanan dan lain-lain. Pendidikan paling rendah bagi pengasuh-pengasuh di Malaysia adalah SPM. Pengasuh-pengasuh ini juga belum pernah mengambil kursus keibubapaan sebelumnya. Pengasuh-pengasuh ini juga memilih pusat-pusat TASKA yang berdaftar. Majoriti mereka adalah bujang, diikuti dengan berkahwin. Jawatan yang dipegang mereka rata-ratanya adalah pengasuh/pendidik biasa, diikuti dengan pembantu pengasuh/pendidik dan pelatih. Secara keseluruhan, gaji yang diterima adalah dari RM1,000 hingga RM1,499, diikuti dengan tangga gaji RM500 hingga RM999. Bahasa pengantar yang digunakan di sekolah adalah bahasa Melayu. Lokasi TASKA tempat mereka bekerja adalah secara majoritinya di kawasan bandar. Pengalaman mereka mengasuh adalah antara 2 hingga 4 tahun. Lebih dari separuh pengasuh-pengasuh ini telah mengikuti kursus KAP, diikuti dengan KAAK. Bagi kebanyakan pengasuh/pendidik yang telah berkhidmat selama 3 tahun, mereka berjaya mengambil lebih daripada satu kursus, seperti kursus pengurusan dan pengendalian makanan, kursus pertolongan cemas dan kursus *National Occupational Skills Standard* (NOSS). Mengikut minat, kursus yang menjadi pilihan para pengasuh/pendidik di Malaysia adalah kursus pertolongan cemas, diikuti kursus pengurusan dan pengendalian makanan, kursus pengurusan kesihatan, kursus ABP dan kursus psikologi kanak-kanak. Pemilihan pengasuh/pendidik yang utama adalah sifat sayangkan kanak-kanak serta minat dalam mengasuh kanak-kanak. Ini diikuti pula dengan suasana TASKA, lokasi TASKA, gaji, masa operasi TASKA, semangat kerjasama dan akhir sekali bebanan kerja yang munasabah.

### **3.2.3 Diskriptif Statistik (Ibu/Bapa/Penjaga)**

Majoriti responden dalam kalangan ibu bapa adalah golongan ibu yang berumur di antara 31 hingga 35 tahun. Majoriti responden adalah golongan Melayu, diikuti dengan Cina, India, golongan bumiputera dan lain-lain. Majoriti yang menghantar anak ke TASKA adalah

golongan ibu bapa yang berkahwin, dan diikuti dengan ibu tunggal. Kebanyakan bapa yang menghantar anak ke TASKA ini berpendidikan paling minimum adalah diploma, diikuti dengan berpendidikan SPM dan ijazah sarjana muda. Dalam pada itu, majoriti ibu yang menghantar anak ke TASKA ini berpendidikan paling minimum adalah diploma, diikuti ijazah sarjana muda dan SPM. Secara amnya, pekerjaan ibu dan bapa yang menjadi responden dalam kajian ini adalah dalam bidang swasta dan kerajaan sebagai juruteknik, diikuti dengan golongan profesional, pekerja badan uniform dan pekerja sokongan. Berdasarkan diskriptif statistik yang dibuat, jumlah pendapatan isi rumah bagi ibu bapa yang menghantar anak ke TASKA adalah dari RM1,001 hingga RM6,999. Lokasi TASKA yang menjadi sasaran ibu bapa adalah di bahagian bandar yang letaknya dalam jarak 1 hingga 4 kilometer dari rumah. Paling kurang anak yang dihantar ke TASKA adalah 1 orang bagi sebuah keluarga yang mempunyai 2 orang anak. Ini bermaksud, nisbah bagi sebuah keluarga bagi yang menghantar anak ke TASKA adalah 1: 2, iaitu satu anak daripada setiap dua anak. Rata-rata anak yang dihantar ke TASKA bermula dari umur 0-1 tahun dan 1-2 tahun.

Yuran bulanan sekolah bagi anak secara amnya adalah:

Umur 0-1: RM 500-RM799

Umur 1-3: RM 300-RM399

Umur 3-4: RM 201-RM399

Bahasa pengantar yang menjadi kegemaran ibu bapa adalah bahasa Inggeris. Pilihan utama yang menjadi sasaran ibu bapa adalah sekolah yang berdaftar. Secara keseluruhannya, kesemua ibu bapa yang menghantar anak ke TASKA tidak pernah mengikuti kursus keibubapaan.

Berdasarkan persepsi ibu bapa, pemilihan TASKA mengikut faktor-faktor keutamaan bermula dengan:

- 1 - lokasi berdekatan
- 2 - yuran berpatutan
- 3 - bahasa pengantar
- 4 - kurikulum bersesuaian
- 5 - aspek keselamatan

### 3.3 KAEDAH STATISTIK

#### 3.3.1 Analisis Faktor Pengesahan

Langkah pertama adalah menjalankan Analisis Faktor Pengesahan (CFA) yang biasa digunakan dalam penyelidikan sains sosial. Ia adalah analisis lanjutan Analisis Faktor Eksplorasi (EFA) dan digunakan untuk menguji sama ada langkah-langkah yang dibina selaras dengan pemahaman penyelidik tentang pembentukan faktor penentu yang diuji. Oleh itu, objektif analisis faktor pengesahan adalah untuk menguji sama ada data itu sesuai dengan model pengukuran hipotesis. Langkah-langkah susut model kemudiannya diperolehi bagi menilai sejauh mana model yang dicadangkan memiliki kovarians yang menghubungkan semua item dalam model. Jika terdapat item yang berlebihan dalam pembinaan laten maka item tersebut hendaklah dihapuskan atau dikekang. Indikasi penganggaran kecergasan model adalah seperti jadual 3.3.1 berikut mengikut kajian terdahulu:

**Jadual 3.3.1 : Kecergasan Model**

Nama Kategori	Tahap Penerimaan	Literasi
Pemuatan faktor ( <i>factor loading</i> )	Berat > 0.7	Heir et al (2006)
Penyuaian Mutlak ( <i>absolute fit</i> )	P > 0.05	Wheaton et al. (1977)

	RMSEA <0.08 GFI > 0.9	Browne dan Cudeck (1993) Joreskog dan Sorbom (1984)
Penyuaian Tambahan ( <i>Incremental fit</i> )	AGFI > 0.9 CFI > 0.9 TLI > 0.9 NFI > 0.9	Tanaka dan Huba (1985) Bentler (1990) Bentler dan Bonett (1980) Bollen (1989)
Penyuaian Parsimonious ( <i>Parsimonious fit</i> )	Chisq / df <5.0	Paya dan Hocevar (1985)

### 3.3.2 Kesahihan Diskriminasi

Pengesahan diskriminasi adalah pengujian aras skor pembolehubah tidak bersandar terhadap objektif kajian bagi menilai pembinaan model terbaik. Koefisien korelasi adalah antara langkah-langkah pembinaan model secara konseptual yang dijadikan sebagai bukti kesahihan diskriminasi. Sekiranya pekali korelasi adalah tinggi (> 0.85) maka kesahihan diskriminasi dianggap lemah, bergantung kepada hubungan teori dan magnitud koefisien. Sebaliknya, jika korelasi adalah rendah hingga sederhana (< 0.60), ini menunjukkan bahawa ukuran mempunyai kesahihan diskriminasi.

#### Rajah 3.3.2 : Formula

$$\text{Correlation coefficient} = \frac{r_{xy}}{\sqrt{r_{xx}r_{yy}}}$$

Di mana;

$r_{xy}$  = correlation between x and y

$r_{xx}$  = reliability of x

$r_{yy}$  = reliability of y

### 3.3.3 Analisis Laluan (*Path Analysis*) Dan Regresi Pelbagai Linear

Analisis laluan adalah langkah untuk menguji kepentingan pemboleh ubah perantara dalam menghubungkan pemboleh ubah bebas kepada pemboleh ubah bersandar. Teknik pengujian ini dikenali sebagai pendekatan pengantaraan. Ia dapat menentukan kewujudan kesan langsung dan tidak langsung pemboleh ubah bebas ke arah pemboleh ubah bersandar sama ada melalui atau tanpa perantara. Biasanya dalam SPSS-ANOVA, regresi konvensional perlu dianalisis secara berasingan untuk menentukan kesan perantaraan ini. Walaubagaimanapun penggunaan AMOS membolehkan persamaan regresi dijalankan secara serentak dalam satu kerangka model laluan.

**Rajah 3.3.3 : Ujian Perantaraan**

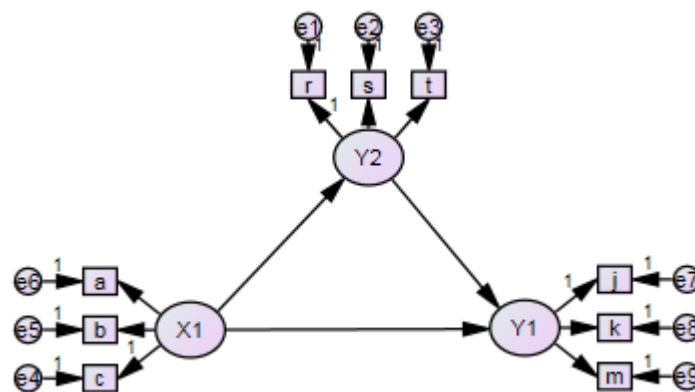

Rajah 3.3.3 di atas menunjukkan ujian perantaraan. X1 bertindak sebagai pemboleh ubah bebas, Y2 bertindak sebagai pemboleh ubah perantara dan Y1 bertindak sebagai pemboleh ubah bersandar. Dalam ujian perantaraan ini, kesan langsung, tidak langsung dan jumlah keseluruhan kesan terbaik yang dijana oleh X1 terhadap Y1 dapat ditentukan melalui nilai signifikan yang terhasil.

### **3.3.4 Pemodelan Persamaan Berstruktur (SEM)**

Penyelidikan dalam bidang sains sosial telah menggunakan analisis statistik selama lebih daripada satu abad. Perolehan keputusan melalui kaedah statistik telah berkembang secara mendadak dengan bantuan keupayaan komputer. Penggunaan teknologi dan mesra pengguna merupakan antara penyebab utama kenapa pengaksesan analisis statistik digunakan secara meluas sejak tahun-tahun kebelakangan ini. Bagi memahami perhubungan data, penyelidik harus bergantung kepada analisis univariat dan bivariat melalui kaedah analisis data multivariat yang lebih canggih seperti Model Persamaan berstruktur. Pemodelan Persamaan berstruktur atau SEM ini juga adalah teknik analisis statistik generasi kedua yang dibangunkan untuk menganalisis hubungan antara pelbagai pemboleh ubah dalam satu kerangka model. Hubungan antara pembolehubah boleh dinyatakan dalam satu siri persamaan regresi tunggal ataupun berganda.

Teknik SEM menggunakan kombinasi kuantitatif dan asumsi korelasi atau kausal ke dalam model (Zainudin, 2012). SEM secara tidak langsung boleh menganggarkan item di bawah pembinaan laten secara individu. Konstruk laten merupakan pembolehubah yang tidak boleh diukur secara langsung kerana ia hanya konsep hipotesis penyelidikan. Konstruk laten juga dikenali sebagai pemboleh ubah yang tidak dapat dinilai secara terus atau diukur menggunakan satu set item dalam borang soal selidik. Penggunaan SEM juga dapat memodelkan perhubungan antara pembinaan dan dianalisis secara serentak.

### **3.3.5 Ujian Perbandingan Keberkesanan Perkhidmatan TASKA Di Seluruh Malaysia**

Ujian t sampel berpasangan digunakan apabila setiap individu dalam sampel diukur dua kali atau lebih dan kedua-dua data pengukuran digunakan untuk membuat perbandingan. Ujian t sampel berpasangan digunakan bila dua set data datang daripada subjek yang sama. Ini bererti seorang individu memperoleh dua skor untuk dua tahap

yang berbeza dalam variabel bebas. Sebagai contoh, dalam kajian ini perbandingan dilakukan terhadap bacaan beberapa pembolehubah melalui tempoh masa yang berbeza.

Analisis ujian t sampel berpasangan menggunakan perisian SPSS dilakukan bagi mengenalpasti perbezaan skor semua pembolehubah dalam tempoh yang berlainan. Sebanyak 458 buah TASKA dikunjungi bagi mendapat maklum balas daripada 2037 responden dari tiga perspektif berbeza bagi menjalankan ujian ini.



## BAB 4:

### LAWATAN PENANDA ARASAN PENDIDIKAN

#### 4.1 PENGENALAN

Business Dictionary.com (2016) mendefinisikan terma penanda arasan sebagai “pengukuran kualiti keatas polisi, program, strategi atau sebagainya. Ia adalah sebagai perbandingan kepada standad piawai, atau pengukuran yang seiring atau menyamai dengan aspek atau sasaran yang diukur. Objektif penanda arasan termasuk (1) mengenal pasti apa dan dimana penambahbaikan perlu dilaksanakan, (2) membuat analisa bagaimana organisasi lain mencapai tahap prestasi yang tinggi, dan (3) menggunakan maklumat-maklumat ini untuk meningkatkan lagi prestasi sedia ada.”

Sehubungan dengan itu, bagi memenuhi tujuan penanda arasan, kajian ini telah mengguna pakai hasil yang diterbitkan oleh Pearson (2013) yang meletakkan Finland, Korea Selatan, Hong Kong, Jepun dan Singapura sebagai lima negara teratas dalam menyediakan pendidikan terbaik di dunia. Sir Michael Barber (CEO Pearson, 2013) menyatakan bahawa sistem ‘ranking’ yang tinggi antara negara-negara dunia telah menaikkan status guru/pendidik ke satu tahap yang tinggi dalam masyarakat dan mewujudkan budaya pendidikan berwibawa.

Kajian juga mengesahkan bahawa *pembiayaan* menjadi faktor penting dalam sebuah sistem pendidikan yang hebat, dimana budaya menyokong pembelajaran (*cultures supportive of learning*) adalah lebih bermakna dan kritikal. “As evidenced by the highly ranked Asian countries, where education is highly valued and parents have grand expectation. While Finland and South Korea differ greatly in methods of teaching and

*learning, they hold the top spots because of a shared social belief in the importance of education and its “underlying moral purpose (Pearson 2013).”*

Arfah dan Aziudin (2013) menyatakan bahawa Finland sebagai negara maju pertama didunia yang membuat profesi (*to prophesize*) istilah governan insan atau “*human governance (emphasize on the spiritual realms) philosophies in their education system.*” Finland telah jauh ke hadapan melaksanakan aplikasi pendidikan moden memberi fokus kepada isi kandungan falsafah pendidikan ini berbanding Malaysia. Pada masa yang sama, Hanushek (2012), menegaskan bahawa pendekatan yang dipraktikkan adalah pengasuh/pendidik dinilai dari segi jumlah tahun pengalaman mengajar, dan kaedah “*instructional*” tetapi tidak dinilai dari segi pencapaian prestasi pelajar serta ‘*wellbeing.*’

Pemilihan Finland, Jepun dan Singapura untuk tujuan lawatan penanda aras bagi kajian ini adalah berdasarkan kepada pencapaian dan kejayaan implimentasi falsafah pendidikan moden bercirikan insan yang “wholesome” dalam objektif penilaian mereka melalui:

- a. Kurikulum
- b. Kualiti pendidik yang baik
- c. Kualiti “*instructions*” yang baik, serta
- d. “*Attachment*” oleh ahli keluarga

Rasional tambahan pemilihan Jepun dan Singapura untuk tujuan penanda aras berdasar kepada lokasi serantau, populasi multi etnik, kesinambungan pendidikan, dan kepercayaan beragama atau “*religiosity.*”

Sehingga laporan ini ditulis, lawatan penanda aras berjaya dilakukan ke Singapura dan Jepun. Lawatan ke Finland tidak dapat dilaksanakan atas faktor jarak lokasi (jauh) dan

kekangan masa. Sebagai ganti satu kajian sekunder dilakukan untuk mendapatkan maklumat bagi negara Australia melalui wakil penyelidik yang berada disana.

Laporan lawatan penanda aras berikut ini disusun mengikut indikator-indikator termasuk; (i) agensi seliaan, (ii) akta, (iii) jenis TASKA, (iv) proses pendaftaran TASKA, (v) subsidi, (vi) nisbah pengasuh/pendidik dengan kanak-kanak, (vii) umur kanak-kanak, (viii) waktu operasi, (ix) ruang lantai, (x) kurikulum, (xi) kelayakan akademik pengasuh/pendidik, (xii) latihan pengasuh/pendidik, dan (xiii) maklumat tambahan.

## **4.2 LAPORAN LAWATAN PENANDA ARAS PENDIDIKAN AWAL KANAK- KANAK KE SINGAPURA**

### **4.2.1 Pengenalan**

Lawatan penanda aras yang pertama telah dijalankan di Singapura pada hari Selasa, 25hb April 2017. Lawatan ini melibatkan pihak UNITAR yang diketuai oleh Asst. Prof. Dr. Johari Bin Talib, 10 penyelidik dan pembantu penyelidik, disertai oleh Puan Noraida Ibrahim dari Jabatan Kebajikan Masyarakat Malaysia (JKMM). Dalam konteks ini objektif utama lawatan penanda aras ke sebuah negara yang membangun adalah untuk mendokumentasi amalan-amalan terbaik (*best practices*) dalam penawaran perkhidmatan pendidikan awal kanak-kanak melalui sumber pertama iaitu temubual dengan pihak berautoriti di Singapura. Maklumat ini boleh digunakan untuk menambahbaik perkhidmatan asuhan dan didikan di Malaysia setelah dinilai kesan dan kesesuaiannya.

Lawatan penendarasan ini merangkumi lawatan ke Pusat Pendidikan Awal kanak-kanak *My First Skool* di Tampines dan *Early Childhood Development Agency* (ECDA).

Lawatan ini telah dapat mengumpulkan maklumat penting mengenai perkembangan dan pelaksanaan pendidikan awal kanak-kanak di Singapura.

Singapura seperti juga Malaysia telah memulakan pendidikan awal kanak-kanak selepas Perang Dunia Kedua. Di Singapura, pendidikan awal kanak-kanak sebelum era 1970an dikelolakan oleh pelbagai pihak seperti pihak swasta, pihak NGO dan pihak gereja sebagai perkhidmatan sosial (*social services*). Selepas era 1970an, pendidikan awal kanak-kanak dibahagikan kepada dua jenis, iaitu pusat TASKA (*childcare centres*) dan TADIKA (*kindergarten*). Perkembangan pendidikan awal kanak-kanak di Singapura menyaksikan perubahan dalam polisi penjagaan awal kanak-kanak yang melibatkan dua kementerian iaitu *Ministry of Community Development, Youth and Sports (MCYS)* dan *Ministry of Education (MOE)*. TASKA yang melibatkan penjagaan bayi berumur 2 bulan hingga 3 tahun, adalah di bawah seliaan dan urus tadbir MCYS, sementara TADIKA yang menyediakan pendidikan prasekolah untuk kanak-kanak antara 4 hingga 6 tahun adalah di bawah urus tadbir MOE.

Kedua-dua kementerian ini melaksanakan dua sistem urus tadbir pendidikan prasekolah iaitu Sistem Selari dan Sistem Pemecahan. Sistem Selari bermaksud kedua-dua kementerian menyediakan pendidikan prasekolah untuk kanak-kanak antara 4 hingga 6 tahun, keperluan guru dan menggunakan kerangka kurikulum yang dipandu oleh *National Kindergarten Curriculum Framework*. Manakala Sistem Pemecahan melibatkan bayi berumur 2 bulan sehingga 3 tahun di bawah seliaan MCYS sahaja. Guru atau lebih dikenali sebagai *educarers* di bawah sistem ini tidak perlu mempunyai diploma dalam bidang pendidikan, namun perlu mempunyai sijil penjagaan dan pembangunan bayi dan kanak-kanak atau sijil kejururawatan yang diiktiraf.

Jika disorot dari segi sejarah, MCYS dan MOE melaksanakan fungsi pendidikan prasekolah secara berasingan. Bagaimanapun, bermula tahun 2000, kedua-dua kementerian

ini telah bekerjasama dalam pemberian akreditasi kepada TASKA dan TADIKA, penyediaan latihan guru dan pengiktirafan kelayakan guru. Kerjasama lain yang telah dipersetujui termasuk pembangunan *Kindergarten Curriculum Framework* yang dipelopori oleh MOE dan diterima oleh MCYS untuk TADIKA dalam pusat asuhan kanak-kanak. Manakala MCYS membangun rangka kerjanya sendiri yang mengkhususkan kepada kumpulan sasar mereka (bayi 0 hingga 3 tahun) dengan menghubungkan kaitkan pelbagai program mengikut kumpulan umur yang mempunyai kesinambungan kepada rangka kerja TADIKA. Kualiti guru dan *educarers* dinaikkan dengan memastikan kelayakan pendidikan mereka setara dengan tujuan dan matlamat pendidikan Singapura.

Dari segi bahasa pengantar, hampir semua TADIKA mengamalkan dwibahasa sebagai bahasa berkomunikasi iaitu Bahasa Inggeris dan Bahasa Mandarin. Terdapat sebilangan kecil TADIKA menggunakan Bahasa Inggeris bersama bahasa ibunda yang lain seperti bahasa Melayu atau Tamil. Kualiti berbahasa Inggeris dalam bidang pendidikan dan asuhan dinaikkan dengan menambahkan bilangan guru bahasa yang diiktiraf ke dalam industri ini. Banyak perubahan telah berlaku sejak tahun 2000 dan laporan terperinci adalah seperti dalam sub topik yang berikut.

#### **4.2.2 Agensi Seliaan Pendidikan Awal Kanak-kanak**

*Early Childhood Development Agency (ECDA)* yang ditubuhkan pada 1hb April 2013 dan diletakkan di bawah *Ministry of Social and Family Development* adalah satu agensi yang telah diberi kuasa autonomi terhadap TASKA dan TADIKA di seluruh Singapura. Kuasa ini merangkumi peraturan, pembangunan, perkembangan dan kawal selia pendidikan awal kanak-kanak di bawah umur 7 tahun.

ECDA ditubuhkan setelah berhadapan dengan pelbagai masalah dan birokrasi di bawah dua kementerian yang berbeza iaitu *Ministry of Education* dan *Ministry of Social and Family Development*. Berkuatkuasa April 2013, ECDA diwujudkan untuk menyelaraskan sistem asuhan dan didikan awal kanak-kanak di Singapura. Ini merupakan inisiatif untuk menaikkan kualiti program pendidikan awal kanak-kanak di Singapura.

ECDA memainkan peranan dalam membangunkan potensi kanak-kanak secara holistik, memupuk sikap positif terhadap pembelajaran dan memudahkan peralihan pembelajaran dari TADIKA ke pendidikan formal.

Antara tanggungjawab ECDA dalam menyelia pendidikan awal kanak-kanak yang meliputi beberapa aspek seperti berikut:

1. Menyelia standard kualiti pendidikan awal kanak-kanak merangkumi peraturan, jaminan kualiti and sumber peruntukan perkembangan awal kanak-kanak.
2. Membantu pengurusan latihan dan perkembangan professional berterusan pendidikan awal kanak-kanak.
3. Merancang infrastruktur dan sumber tenaga manusia bagi menyokong sektor pendidikan awal kanak-kanak.
4. Menyediakan subsidi dan geran bantuan program TADIKA, terutamanya kepada keluarga yang berpendapatan sederhana dan rendah.
5. Melaksanakan program pendidikan awam bagi meningkatkan kesedaran ibubapa dan menyokong perkembangan anak-anak mereka; dan,
6. Meningkatkan imej dan profesionalisme sektor pendidikan awal kanak-kanak menerusi strategi jalinan usahasama dan pelaksanaan program.

### 4.2.3 Akta

Sama seperti Malaysia yang mempunyai akta berkaitan pendidikan awal kanak-kanak [Akta TASKA (Pindaan) 2007 (Akta 308) dan Akta Pendidikan 1996 (Akta 550)], Singapura juga mempunyai akta yang digunakan dalam bidang pendidikan awal kanak-kanak iaitu *Childcare Act* dan *Education Act*.

Pada tahun 2017, Singapura telah meluluskan satu akta baru iaitu Akta Pendidikan Awal Kanak-kanak yang akan mula digunakan sepenuhnya pada 2018. Oleh itu, dengan adanya akta tersebut, dua akta yang terpakai sebelum ini termansuh.

### 4.2.4 Jenis TASKA

Berbeza dengan Malaysia yang mempunyai empat kategori TASKA yang tertentu, iaitu TASKA institusi, TASKA di tempat kerja, TASKA komuniti dan TASKA di rumah, Singapura tidak mempunyai kategori TASKA yang tertentu. Namun, kategori TASKA di Singapura dibahagikan mengikut dua jenis pengusaha iaitu *Anchor Operator* dan *Partner Operator*.

*Anchor Operator Scheme* menerima sokongan pembiayaan yang besar daripada ECDA untuk disalurkan kepada pengendali TASKA yang terpilih dan berskala besar. Ini bertujuan untuk meluaskan pilihan TASKA yang berkualiti, bertauliah dan membolehkan pengendali atau pengusaha mengenakan yuran yang berpatutan kepada ibu bapa berpendapatan rendah. Pembiayaan yang besar ini memerlukan *Anchor Operators* mematuhi syarat yang lebih terperinci berbanding *Partner Operators*. Terdapat lima prasekolah di bawah kelolaan *Anchor Operators: My World Preschool, Skool4Kidz, E-Bridge Pre-school, PCF* dan *My First Skool*.

*Partner Operator Scheme* merupakan antara usaha ECDA dalam menyokong pengusaha TASKA yang berskala kecil dan sederhana. Ia bertujuan memberi perkhidmatan yang berkualiti dalam sektor ini. Terdapat 23 *Partner Operators* di Singapura yang mempunyai 169 cawangan TASKA dan TADIKA di seluruh Singapura.

Tiada TASKA OKU tertentu di bawah sistem pendidikan awal kanak-kanak di Singapura. Pendidikan kanak-kanak OKU adalah bersifat inklusif di TASKA sedia ada. Mereka disediakan dengan sekurang-kurangnya seorang pengasuh yang terlatih dan ahli terapi yang berkelayakan dalam bidang kanak-kanak istimewa.

#### **4.2.5 Proses Pendaftaran TASKA**

Berbanding dengan proses pendaftaran TASKA di Malaysia yang memerlukan pengusaha TASKA berdaftar dengan JKMM dan mendapat kelulusan daripada agensi-agensinya teknikal, permohonan pendaftaran sebagai institusi TASKA di Singapura dibuat oleh pihak pengurusan TASKA kepada ECDA. ECDA kemudian akan bekerjasama dengan *Fire Safety Bureau (FSB)* dan *Housing Development Board (HDB)*.

Sesebuah premis boleh menjalankan perkhidmatan TASKA dan TADIKA sekaligus dengan memenuhi syarat yang ditetapkan. Pihak pengurusan boleh membuka TASKA di mana-mana lokasi seperti di kawasan kedai, pusat membeli-belah, kawasan perumahan atau kawasan tempat kerja. ECDA turut mengenal pasti kawasan yang sesuai untuk dijadikan pusat pendidikan awal kanak-kanak daripada pihak *Housing & Development Board (HDB)*. Pihak ECDA akan membuka tender (*Open Selection Process-OSP*) kepada pengendali TASKA yang berminat untuk mengendalikannya sebagai perkhidmatan komuniti.

Terdapat dua jenis akreditasi yang akan diperolehi oleh TASKA di Singapura sekiranya memenuhi kriteria yang ditetapkan, iaitu akreditasi penuh dan akreditasi bersyarat.



i. Akreditasi Penuh:

TASKA yang memenuhi dan mencapai skala yang ditetapkan akan diberi akreditasi selama 6 tahun. Setiap tahun pihak TASKA perlu menghantar laporan berserta dokumen yang ditetapkan kepada ECDA. Pihak ECDA akan membuat penyeliaan semula pada tahun ketiga.

ii. Akreditasi Bersyarat:

TASKA yang tidak mencapai skala yang ditetapkan akan diberi akreditasi bersyarat. Tempoh akreditasi tersebut berbeza mengikut tahap skala iaitu dari enam bulan sehingga setahun. Pihak ECDA akan membuat penyeliaan semula apabila pihak pengurusan TASKA tersebut telah membuat penambahbaikan dalam tempoh yang diberi.

#### **4.2.6 Subsidi**

Terdapat pelbagai subsidi dan skim bantuan kewangan yang disediakan kepada ibu bapa berpendapatan rendah dan kurang berkemampuan di Singapura. Ini termasuklah subsidi asas dan subsidi tambahan untuk penjagaan kanak-kanak. Subsidi kerajaan dapat membantu ibu bapa untuk membuat bayaran-bayaran bagi penjagaan bayi. Ibu bapa warganegara Singapura yang mendaftarkan anak mereka di TASKA di bawah ECDA berhak mendapat Subsidi Asas (sehingga \$600 untuk pengasuhan kanak-kanak dan sehingga \$300 untuk pengasuhan bayi).

Ibu atau bapa tunggal yang bekerja 56 jam atau lebih setiap bulan dan mempunyai pendapatan bulanan isi rumah sebanyak \$7,500 dan kurang, atau pendapatan per kapita adalah \$1,875 (untuk 5 atau lebih ahli keluarga) layak untuk memperoleh subsidi tambahan.

Jumlah pemberian subsidi tambahan tertakluk kepada pendapatan per kapita seisi rumah seperti berikut:

- i) Bagi ibu bapa yang bekerja di bawah majikan, pengiraan pendapatan bulanan isi rumah adalah berdasarkan purata pendapatan bulanan sepanjang tempoh 12 bulan termasuk bonus dan elaun-elaun yang diperolehi.
- ii) Manakala bagi ibu bapa yang bekerja sendiri, pendapatan berdasarkan kepada pendapatan bulanan bersih yang terakhir ditaksirkan oleh *Inland Revenue Authority of Singapore (IRAS)* dalam *Notice of Assessment* yang terbaharu.

#### 4.2.7 Nisbah Pengasuh/Pendidik Dan Kanak-kanak

Di Singapura, nisbah pengasuh/pendidik dan kanak-kanak adalah lebih besar berbanding nisbah pengasuh/pendidik dan kanak-kanak di Malaysia.

Singapura		Malaysia	
Umur	Nisbah	Umur	Nisbah
2 bulan - 12 bulan	1:5	Lahir – 12 bulan	1:3
12 bulan - 30 bulan	1:8	12 bulan – 36 bulan	1:5
30 bulan ke atas	1:12	36 bulan – 48 bulan	1:10

**Jadual 4.2.7: Nisbah pengasuh/pendidik dan kanak-kanak di Singapura dan Malaysia**

Di Singapura, penjagaan bayi bermula daripada umur 2 bulan. Nisbah pengasuh/pendidik dan kanak-kanak adalah 1:5, bagi umur 2 bulan sehingga 12 bulan. Berbanding Malaysia, nisbah pengasuh/pendidik adalah lebih kecil, iaitu 1:3 bagi umur 0 sehingga 12 bulan.

Bagi kanak-kanak di Singapura yang berumur 12 bulan sehingga 30 bulan, nisbah pengasuh/pendidik dan kanak-kanak adalah 1:8, manakala di Malaysia nisbahnya adalah 1:5 bagi kanak-kanak berumur 12 bulan sehingga 36 bulan.

Nisbah pengasuh/pendidik dan kanak-kanak bagi kumpulan umur terakhir di Singapura, iaitu 30 bulan ke atas adalah 1:12. Di Malaysia pula, nisbahnya adalah 1:10 bagi kanak-kanak berumur 36 bulan sehingga 48 bulan.

#### **4.2.8 Umur Kanak-Kanak**

Di Singapura, pengambilan kanak-kanak untuk memasuki TASKA bermula daripada 0 sehingga 3 tahun. Berbeza dengan Malaysia, pengambilan kanak-kanak untuk memasuki TASKA bermula daripada 0 sehingga 4 tahun.

#### **4.2.9 Waktu Operasi**

TASKA di Singapura dibuka sepanjang tahun kecuali pada hari Ahad dan cuti umum. Waktu operasi pada hari Isnin hingga Sabtu adalah seperti berikut:

Hari	Masa
Isnin – Jumaat	7 Pagi – 7 Malam
Sabtu	7 Pagi – 2 Petang

Di Malaysia, operasi TASKA bermula dari hari Isnin sehingga Jumaat. TASKA ditutup pada hari Sabtu, Ahad dan cuti umum. Waktu operasi TASKA secara dasarnya adalah sama seperti di Singapura.

#### 4.2.10 Ruang Lantai

Di Singapura ruang lantai kesemua TASKA adalah seluas 2.5 meter persegi sama seperti luas ruang lantai TASKA di rumah di Malaysia. Bagi kategori TASKA Malaysia yang lain, luas ruang lantai adalah 3.5 meter persegi.

#### 4.2.11 Kurikulum

TASKA di Singapura menggunakan *Early Years Development Framework (EYDF)* yang mula berkuatkuasa pada 30hb September 2011 bagi menyediakan pendidikan yang berkualiti di TASKA. Kerangka ini merupakan asas untuk memastikan perkembangan kanak-kanak yang holistik daripada umur 2 bulan sehingga 3 tahun. Ia disediakan sebagai garis panduan dan standard kualiti bagi semua pengusaha dan pengasuh/pendidik TASKA. Fokus utama kerangka ini untuk memastikan kanak-kanak selamat, berkeyakinan tinggi, sihat, melibatkan diri dalam proses pengajaran dan pembelajaran serta boleh berinteraksi dengan keluarga dan komuniti. EYDF terdiri daripada lima tunjang utama iaitu:

- i. The Developing Child*
- ii. The Intentional Programme*
- iii. The Professional Educarer*
- iv. The Involved Family*
- v. The Engaged Community*

Para pengusaha diberi kebebasan mengolah pendekatan, cara dan teknik penyampaian dan membangunkan kurikulum sendiri dalam mencapai hasil pembelajaran yang terdapat dalam EYDF tersebut. Manakala bagi kanak-kanak yang berumur 4-6 tahun, kerangka kurikulum TADIKa yang digunakan adalah *The Nurturing Early Learners (NEL)* yang ditubuhkan oleh MOE pada tahun 2003.

TASKA di Malaysia pula menggunakan kurikulum PERMATA bagi kanak-kanak berumur 0 sehingga 4 tahun. Kurikulum ini mengandungi enam bidang pembelajaran yang meliputi:

- i. Perkembangan sahsiah, sosioemosi dan kerohanian
- ii. Perkembangan bahasa, komunikasi dan literasi awal
- iii. Perkembangan fizikal
- iv. Perkembangan deria dan pemahaman dunia persekitaran
- v. Perkembangan kreativiti dan estetika
- vi. Perkembangan awal matematik dan pemikiran logik

#### **4.2.12 Kelayakan Akademik Pengasuh/Pendidik**

Bagi kelayakan akademik pengasuh/pendidik di Singapura, kelayakan minimum mereka adalah Diploma Pendidikan Awal Kanak-kanak (Dip. ECE). Semua pengasuh/pendidik yang mempunyai Dip. ECE wajib mengikuti *Diploma in Teaching* selama dua tahun bagi melayakkan mereka mengajar.

Selain itu, untuk menjadi seorang pengusaha atau penyelia TASKA, kelayakan akademik tertentu diperlukan, iaitu:

- i. *Diploma in ECE*
- ii. *Diploma in Teaching*
- iii. *Diploma in Leadership*
- iv. Sijil Pertolongan Cemas yang diiktiraf oleh ECDA
- v. 2 tahun pengalaman mengajar di prasekolah.

#### **4.2.13 Latihan Pengasuh/Pendidik**

Terdapat 3 kategori pengasuh/pendidik dalam bidang ini:

- i. Pengasuh/pendidik bayi dan kanak-kanak bertatih
- ii. Pengasuh/pendidik peringkat permulaan (*beginning educator*)
- iii. Pengasuh/pendidik prasekolah di peringkat permulaan (*beginning preschool teacher*)

Bagi memastikan semua yang terlibat dalam bidang pendidikan awal kanak-kanak memahami kehendak dan isi kandungan EYDF, program latihan selama 16 jam telah dibangunkan oleh Kementerian Sosial dan Pembangunan Keluarga (MSF) dengan kerjasama *Seed Early Education Institute (SEED)*.

Terdapat beberapa institusi selain dari SEED yang diiktiraf oleh ECDA iaitu ITE College Central, Ngee Ann Polytechnic dan Temasek Polytechnic di mana pelajar mereka mendapat bantuan kewangan.

#### **4.2.14 Maklumat Tambahan Tentang Penjagaan Kualiti Perkhidmatan**

Pihak ECDA telah mengambil langkah positif dalam meningkatkan skim pentauliahan TASKA dan TADIKA menerusi *Singapore Preschool Accreditation Framework (SPARK)*. Langkah ini bertujuan untuk memberi panduan kepada TASKA dan TADIKA sebagai penanda aras kemajuan institusi mereka. Kerangka *quality assurance* ini akan membantu pihak TASKA dan TADIKA untuk menambahbaik proses pengajaran, pembelajaran, pengurusan dan pentadbiran institusi. Ia juga akan digunakan oleh pihak TASKA dan TADIKA bagi merancang dan melaksanakan inisiatif penambahbaikan jangkamasa pendek dan jangkamasa panjang.

Permohonan untuk Penilaian dan Persijilan SPARK adalah secara sukarela. Ia telah dirasmikan oleh MOE pada 23hb November 2010 dan telah mula digunapakai pada tahun 2011. Selain daripada menjadi satu penanda aras kepada kualiti TASKA dan TADIKA, penilaian dan persijilan SPARK secara tidak langsung menambahkan keyakinan masyarakat terhadap kualiti pendidikan institusi tersebut. TASKA dan TADIKA yang telah mendapat sijil SPARK akan diberikan logo untuk dipamerkan. Terdapat lima skop utama telah dikenal pasti untuk dinilai iaitu:

- i) *Child Our Focus*
- ii) *Leadership with Vision*
- iii) *Professionalism with Impact,*
- iv) *Innovation with Purpose and*
- v) *Partnership for Growth*

Lima skop ini kemudiannya diintegrasikan kepada tujuh kriteria:

- i) Kepimpinan
- ii) Perancangan dan Pentadbiran
- iii) Pengurusan Staf
- iv) Sumber
- v) Kurikulum
- vi) Pedagogi
- vii) Kesihatan, Kebersihan dan Keselamatan

Penilai dari ECDA akan menilai tujuh kriteria ini berdasarkan pendekatan yang digunapakai oleh TASKA dan TADIKA tersebut. Pegawai dari ECDA akan memantau TASKA dan TADIKA yang memohon selama 2 hari. Tempoh pensijilan SPARK sah sehingga 6 tahun. Antara syarat permohonan SPARK:

- Memenuhi semua syarat perlesenan dengan ECDA
- Telah beroperasi selama 1 tahun

TASKA dan TADIKA yang memenuhi standad kriteria SPARK akan menerima sijil pengiktirafan pencapaian dan beberapa kemudahan lain sehingga \$400, kain rentang SPARK, plak, penggunaan logo SPARK dan akan disenaraikan dalam laman web ECDA di bawah senarai TASKA dan TADIKA yang mencapai taraf SPARK.

### **4.3 LAWATAN KE JEPUN**

#### **4.3.1 Pengenalan**

Lawatan penanda arasan yang kedua telah dijalankan di Jepun pada hari Isnin sehingga Khamis, 10hb Julai 2017 sehingga 13hb Julai 2017. Lawatan ini melibatkan pihak UNITAR yang diketuai oleh Assoc. Prof. Dr. Muhamad Naim Kamari dan lima orang lagi penyelidik yang terlibat. Sebagaimana yang tertera di dalam laporan penanda arasan ke Singapura, objektif utama lawatan penanda arasan ke sesebuah negara yang membangun adalah untuk mendokumentasi amalan-amalan terbaik (*best practices*) dalam penawaran perkhidmatan pendidikan awal kanak-kanak melalui sumber pertama iaitu temubual dengan pihak berautoriti di Jepun. Maklumat ini boleh digunakan untuk menambahbaik perkhidmatan asuhan dan didikan di Malaysia setelah dinilai kesan dan kesesuaiannya.

Lawatan penanda arasan ke Jepun ini merangkumi lawatan ke *Ministry of Education, Culture, Sports, Science and Technology (MEXT)*, *Bancho Public Kindergarten*, *Yuyu Nomori Center for Early Childhood Education and Care*, dan *Karasuma Tin & Doll Toy Museum*.

#### **4.3.2 Agensi Seliaan Pendidikan Awal Kanak-Kanak**

Di Jepun, terdapat dua jenis institusi yang terlibat di dalam Pendidikan pra-sekolah dan penjagaan kanak-kanak, iaitu TADIKA (*youchien*) dan penjagaan harian (*hoikujo*). TADIKA dan penjagaan harian telah wujud di bawah sistem yang berbeza, iaitu sektor



Pendidikan di bawah kelolaan *Ministry of Education, Culture, Sports, Science and Technology* (MEXT) dan Kebajikan di bawah *Ministry of Health, Labour and Welfare* (MHLW). Pada tahun 2006, kedua-dua sektor ini bergabung di bawah satu sistem iaitu *Centers for ECEC (nintei kodomoen)*.

#### **4.3.3 Akta**

Dari segi akta, terdapat beberapa akta yang telah digunapakai di Jepun seperti *Child Welfare Act, School Education Act dan Basic Act on Education*. Kemudian, wujud dua lagi Akta baru iaitu *Act on Advancement of Comprehensive Service Related to Education, Child Care, etc. of Preschool Children* (Jun 2011) dan *Act on Child and Child Care Support* (Ogos 2012)

*Act on Advancement of Comprehensive Service Related to Education, Child Care, etc. of Preschool Children*, Jun 2011 ini dibina untuk mewujudkan kemudahan gabungan penjagaan harian-TADIKA yang dinamakan “kodomoen” yang telah dibahagikan kepada empat model. Model-model tersebut adalah seperti di bawah:

1) *Integrated Center Model (Education & Day Care)*

- Model ini adalah model kolaborasi antara TADIKA berlesen dan pusat jagaan kanak-kanak berdaftar yang menguruskan operasi komprehensif TADIKA dan pusat jagaan kanak-kanak harian.

2) *Kindergarten Model*

- Ia adalah model TADIKA berdaftar yang juga mempunyai fungsi pusat jagaan kanak-kanak harian. Contohnya, menawarkan servis jagaan kanak-kanak (mengikut jam) kepada yang berkeperluan.

3) Day-care Center Model

- Model ini pula adalah model pusat jagaan kanak-kanak harian berdaftar yang menawarkan servis TADIKA.

4) Local Discretion Model

- Kemudahan Pendidikan/ pusat jagaan kanak-kanak yang tidak berdaftar tetapi menjalankan fungsi seperti *kodomoen*.

*Act on Child and Child Care Support* (Ogos 2012) pula dibina untuk mengatasi isu yang berkaitan dengan kanak-kanak dan penjagaan kanak-kanak di Jepun. Akta ini membolehkan penguasa tempatan (*local communities*) memberikan khidmat sokongan kepada pusat pendidikan awal kanak-kanak dan pengasuhan secara meluas.

Pejabat Kabinet Kementerian Pendidikan, Budaya, Sukan, Sains dan Teknologi melaporkan ¥700 billion diperuntukkan setiap tahun untuk inisiatif di bawah:

1. Memastikan pusat Pendidikan dan asuhan awal kanak-kanak menggabungkan TADIKA dan TASKA dibuka secara lebih meluas.
2. Memastikan lebih banyak kemudahan pusat asuhan dibina untuk ibu-ibu yang bekerja bagi mengurangkan bilangan kanak-kanak dalam senarai menunggu mendapat tempat di pusat-pusat Pendidikan dan asuhan awal kanak-kanak.
3. Memberi sokongan kepada pusat asuhan bukan sahaja di kawasan bandar tetapi juga di kawasan di mana bilangan kanak-kanak semakin berkurangan.
4. Menyediakan pelbagai pilihan untuk ibu-ibu yang bekerja:
  - a) 0-2 tahun: diasuh di pusat asuhan (*nursery centers*), *center for early childhood education and care*, *small scale childcare services* dan *family style day care services*.
  - b) 3-5 tahun – *nursery centers* dan *centers for early childhood education and care*

5. Terdapat juga *after school children's club* untuk kanak-kanak yang penjaga mereka masih di tempat kerja selepas mereka pulang dari sekolah. Begitu juga *child care for children with disease* di mana ibubapa boleh meninggalkan anak-anak mereka yang sakit.

#### 4.3.4 Jenis TASKA

Berbanding dengan Malaysia yang mempunyai empat kategori TASKA yang tertentu, iaitu TASKA institusi, TASKA di tempat kerja, TASKA komuniti dan TASKA di rumah, Singapura tidak mempunyai kategori TASKA yang tertentu. Kategori TASKA di Singapura dibahagikan mengikut dua jenis pengusaha iaitu *Anchor Operator* dan *Partner Operator*.

Manakala di Jepun pula, terdapat empat model utama yang dikenali sebagai nintei kodomoen. Model-model tersebut adalah seperti yang diterangkan di bawah:

1) *Integrated Center Model (Education & Day Care)*

- Model ini adalah model kolaborasi antara TADIKA berlesen dan pusat jagaan kanak-kanak berdaftar yang menguruskan operasi komprehensif TADIKA dan pusat jagaan kanak-kanak harian.

2) *Kindergarten Model*

- Ia adalah model TADIKA berdaftar yang juga mempunyai fungsi pusat jagaan kanak-kanak harian. Contohnya, menawarkan servis jagaan kanak-kanak (mengikut jam) kepada yang berkeperluan.

3) *Day-care Center Model*

- Model ini pula adalah model pusat jagaan kanak-kanak harian berdaftar yang menawarkan servis TADIKA.

#### 4) Local Discretion Model

- Kemudahan Pendidikan/ pusat jagaan kanak-kanak yang tidak berdaftar tetapi menjalankan fungsi seperti *kodomoen*.

#### **4.3.5 Proses Pendaftaran TASKA**

Jika proses pendaftaran TASKA di Malaysia memerlukan pengusaha TASKA berdaftar dengan JKMM dan mendapat kelulusan daripada agensi-agensi teknikal, permohonan pendaftaran sebagai institusi TASKA di Singapura dibuat oleh pihak pengurusan TASKA kepada ECDA. ECDA kemudian akan bekerjasama dengan *Fire Safety Bureau (FSB)* dan *Housing Development Board (HDB)*.

Di Jepun pula, Pengusaha menghantar borang permohonan kepada Majlis Perbandaran di negeri masing-masing. Majlis Perbandaran kemudiannya akan memproses permohonan berdasarkan garis panduan yang ditetapkan di peringkat negeri dan kementerian.

#### **4.3.6 Subsidi**

Di Jepun, terdapat dua elaun subsidi yang diberikan iaitu sistem elaun institusi dan sistem elaun keluarga.

Bagi sistem elaun institusi adalah berdasarkan negeri (47 buah negeri di Jepun). Subsidi diberi oleh CAO (*Cabinet Office*) ke negeri untuk memastikan perkhidmatan sokongan kepada TASKA dan TADIKA kerajaan dan swasta di seluruh bandar. Subsidi ini kemudiannya diberi terus kepada pusat asuhan dan Pendidikan awal kanak-kanak iaitu bagi *Kindergarten Model*, *Day Care Center Model* dan *Local Discretion Model*.

Bagi ibubapa/penjaga yang kurang berkemampuan, mereka tidak perlu membayar yuran perkhidmatan TASKA. Ibumbapa/penjaga yang mendapat pendapatan di bawah ¥270,000 sebulan, mereka hanya perlu membayar ¥3,000 sebulan (RM120 sebulan) untuk TASKA swasta dan kadar yuran mengikut bandar bagi TASKA kerajaan.

Bagi Sistem elaun keluarga, ia melibatkan kanak-kanak berusia 3 (tiga) tahun dan ke bawah, sekiranya ibubapa/penjaga berpendapatan ¥9.6M (RM384,000) setahun yang mempunyai 3 (tiga) orang tanggungan.

- a) Di bawah 3 tahun: ¥15,000 (RM600)/ bulan
- b) 3 tahun – tamat sekolah rendah (anak pertama dan kedua): ¥10,000 (RM400)/bulan
- c) 3 tahun – tamat sekolah rendah (anak ketiga): ¥15,000 (RM600)/bulan

#### **4.3.7 Umur Kanak-Kanak**

Di Jepun, pengambilan kanak-kanak untuk memasuki TASKA bermula daripada 0 sehingga 2 tahun. Berbeza dengan Malaysia, pengambilan kanak-kanak untuk memasuki TASKA bermula daripada 0 sehingga 4 tahun.

#### **4.3.8 Waktu Operasi**

TASKA di Jepun dibuka sepanjang tahun kecuali pada hari Sabtu, Ahad dan cuti umum. Waktu operasi pada hari Isnin hingga Sabtu adalah 8 jam sehari.

#### **4.3.9 Kurikulum**

TASKA di Jepun menggunakan dua kurikulum standard iaitu '*Guidelines for Nursery Care at Day Nurseries*' dan '*National Curriculum Standard for Kindergartens*'.

1) 'Guidelines for Nursery Care at Day Nurseries'

Ia adalah garis panduan untuk memperkukuhkan fungsi pendidikan mengikut persekitaran penjagaan kanak-kanak dan menyediakan sokongan penjagaan anak untuk ibu bapa dan penjaga di dalam komuniti mereka.

2) National Curriculum Standard for Kindergartens

Ia dibahagikan kepada lima bidang:

1) Kesihatan

- Membangunkan kesihatan minda dan fizikal serta memupuk kemampuan individu untuk mengekalkan kesihatan dan kehidupan yang sihat.

2) Hubungan manusia

- Membangunkan sistem ketahanan diri dan memupuk keupayaan kanak-kanak untuk berkomunikasi dengan orang lain

3) Persekitaran

- Memupuk keupayaan kanak-kanak untuk mengaitkan alam sekitar dengan rasa ingin tahu dan menghubungkannya dengan kehidupan seharian mereka

4) Bahasa

- Membangunkan keinginan dan sikap untuk menyatakan apa yang dialaminya dan berfikir dalam kata-kata secara lisan dan memupuk pemahaman dan keupayaan untuk mengekspresikan Bahasa.

5) Ekspresi

- Membentuk kemampuan untuk mengekspresi perasaan kanak-kanak, dan memperkayakan daya kreativiti mereka menerusi pertuturan dan . pengalaman yang dialami

#### 4.3.10 Kelayakan Akademik Pengasuh/Pendidik

Minimum kelayakan guru di sektor Pendidikan awal kanak-kanak di Jepun adalah seperti berikut:

- ✓ 0 sehingga 2 tahun:
  - Kelayakan dalam bidang Pendidikan Awal Kanak-Kanak
  
- ✓ 3 sehingga 5 tahun:
  - Diploma di dalam bidang Pendidikan Awal Kanak-kanak (Dip. ECE) dan Sarjana Muda Pendidikan Awal Kanak-kanak (Bach. Edu ECE).

#### 4.3.11 Latihan Pengasuh/Pendidik

- Kursus diberi kepada ketua pusat asuhan dan guru-guru.
- Ketua pusat asuhan perlu mengikuti kursus kepimpinan dan pengurusan TASKA
- Guru-guru TASKA pula perlu mengikuti kursus *babies handling, child cognitive development* dan menguruskan kanak-kanak kurang upaya.
- Guru-guru baru akan menerima pimpinan (*coaching*) daripada guru-guru lama untuk menyelesaikan masalah rutin di pusat asuhan. *Contoh: Masalah kanak-kanak tidak mahu makan, tidak mahu bercakap.*

#### 4.3.12 Maklumat Tambahan:

Melalui pemerhatian, TASKA dan Pra-Sekolah di Jepun (*kodomoen*) menyediakan ruang mengikut konsep tempat gelap, tersorok, mencabar dan sempit. Di TASKA, terdapat tempat-tempat berdasarkan konsep-konsep tersebut untuk melatih kanak-kanak menyediakan diri ketika berhadapan dengan cabaran-cabaran mendatang.

## 4.4 KAJIAN SEKUNDER AUSTRALIA

### 4.4.1 Pengenalan

Kajian sekunder penanda arasan Australia dilaksanakan oleh wakil pengkaji di Daikin University, Burwood, Melbourne pada akhir bulan Ogos 2017. Seperti lawatan penanda arasan yang sebelumnya, kajian penanda arasan Australia memenuhi objektif yang sama iaitu untuk mendokumentasi amalan-amalan terbaik (*best practices*) dalam penawaran perkhidmatan pendidikan awal kanak-kanak melalui maklumat-maklumat sekunder di Australia. Maklumat ini boleh digunakan untuk menambahbaik perkhidmatan asuhan dan didikan di Malaysia setelah dinilai kesan dan kesesuaiannya.

### 4.4.2 Agensi Seliaan Pendidikan Awal Kanak-Kanak

Di Australia, terdapat satu agensi yang terlibat di dalam Pendidikan pra-sekolah dan penjagaan kanak-kanak, iaitu *Australian Children's Education and Care Quality Authority (ACECQA)* yang diwujudkan pada tahun 2012 dan *Education Standards Board (ESB)* di bawah kelolaan *Ministry of Education and Child Development*. Kementerian Pendidikan Australia mengawal selia bantuan kewangan dan perkhidmatan dari aspek:

- i. *Child Care Benefit*: termasuk *cost of daily care, outside school hours care, vaccination care, pre-school and kindergarten*.
- ii. *Child Care Rebate*: termasuk membantu *out of pocket expenses for Child Care Benefit* untuk ibu bapa yang bekerja, belajar atau menjalani latihan. Ibu bapa perlu memohon mendapat kelulusan *Child Care Benefit* sebelum boleh memohon Rebate.



#### **4.4.3 Akta**

Dari segi akta, terdapat beberapa akta yang telah digunapakai di Australia seperti *Education and Care Services National Law Act 2010* dan Akta mengikut negeri/territory.

Contohnya:

1. *New South Wales (Children Education and Care Services National Law Application Act 2010)*,
2. *Tasmania (Education and Care Services National Law Act 2011)*
3. *South Australia (Education and Early Childhood Services for Registration and Standards Act 2011)*
4. *Queensland (Education and Care Services National Law Act 2011)* dan
5. *Western Australia (Education and Care Services National Law Act 2012)*

#### **4.4.4 Jenis TASKA**

Terdapat empat jenis pendidikan awal kanak-kanak:

- i. Pra-sekolah bantuan kerajaan
- ii. Pra-sekolah bukan bantuan kerajaan
- iii. Pra-sekolah komuniti, dan
- iv. *Long Day Care* (LDC) programme.

#### **4.4.5 Proses Pendaftaran TASKA**

Proses pendaftaran di Australia, pengusaha menghantar permohonan secara on-line menggunakan sistem *National Quality Agenda IT System (NQAITS)*. Semua permohonan akan diproses oleh *regulatory authority* di negeri/territory.

Pengusaha boleh memohon penilaian bagi melayakkan mereka membuka TASKA/TADIKKA melalui ACECQA dan memastikan program pendidikan bersesuaian dengan Standard Australian Education dibawah ACECQA tadi.

#### **4.4.6 Subsidi**

Sistem subsidi di Australia adalah berdasarkan kepada Government Model dan Non-Government Model.

- i. Government model – Kebanyakan TASKA/TADIKKA adalah dibawah seliaan kerajaan Australia yang mendapat bantuan sepenuhnya seperti sekolah kerajaan. Pihak kerajaan negeri/territory juga menyediakan bantuan tambahan kepada pra-sekolah komuniti sahaja.
- ii. Program LDC dibiayai sepenuhnya oleh ibu bapa dan bantuan Komenwel melalui *Child Care Benefit* dan *Child Care Rebate*.
- iii. Negeri-negeri seperti Western Australia, South Australia, Tasmania, Australian Capital Territory dan Northern Territory melaksanakan sistem bantuan Government Model
- iv. Negeri-negeri New South Wales, Victoria dan Queensland melaksanakan sistem Non-Government Model – yuran dibayar oleh ibu bapa.

#### **4.4.7 Umur Kanak-Kanak**

Di Australia, pengambilan kanak-kanak untuk memasuki TASKA bermula daripada 0 sehingga 2 tahun. Berbeza dengan Malaysia, pengambilan kanak-kanak untuk memasuki TASKA bermula daripada 0 sehingga 4 tahun. Sementara pengambilan 3-5 tahun untuk TADIKKA.

#### **4.4.8 Kurikulum**

TASKA di Australia tertakluk dibawah *Australian Curriculum Assessment and Reporting Authority (ACARA)* mengikut *Seksyen 5 Australian Curriculum Assessment and Reporting Authority Act*. Ianya meliputi pembentukan kurikulum kebangsaan, pentadbiran penilaian kebangsaan dan penyediaan laporan berkaitan persekolahan Australia.

#### **4.4.9 Kelayakan Akademik Pengasuh/Pendidik**

Kelayakan minima guru di sektor Pendidikan awal kanak-kanak di Australia adalah mengikut *Australian Children's Education and Care Quality Authority (ACECQA)*.

- i. Memiliki kelayakan dalam bidang Pendidikan Awal Kanak-Kanak
  - Diploma di dalam bidang Pendidikan Awal Kanak-kanak (Dip. ECE) dan Sarjana Muda Pendidikan Awal Kanak-kanak (Bach. Edu ECE).

#### **4.4.10 Latihan Pengasuh/Pendidik**

Jabatan Pendidikan dan Latihan Kementerian Pendidikan dan Perkembangan Kanak-kanak Australia menyediakan *Recognition of Prior Learning Assessment Toolkits* dibawah *National Quality Framework (NQF)* yang mengiktiraf pengalaman, skill dan kepakaran yang berasaskan kepada:

- i. Garispanduan Penilai
- ii. Garispanduan Calon
- iii. Garispanduan Tempat Kerja
- iv. Borang
- v. Unit Mapping

Kursus diberi kepada semua dan mesti mematuhi.

#### **4.4.11 Maklumat Tambahan:**

Pengelolaan *Australia National Quality Framework for Early Childhood Education and Care*, Kerajaan Australia telah:

- i.* Memperuntukan AUD61.1 juta untuk tempoh tiga tahun sehingga Jun 2018 membantu negeri / territory mengimplimentasi NQF
- ii.* Menyediakan kaedah yang standard untuk regulatory dan penilaian kualiti pada pendidikan dan *care services*
- iii.* Mengadakan penanda aras kualiti dan pendidikan dan *care services*, serta
- iv.* Mengadakan *national quality rating* dan proses penilaian mengikut *National Quality Standard Australia*.

#### **4.5 KESIMPULAN**

Analisa lawatan dan kajian sekunder penanda aras ke atas negara-negara yang dipaparkan diatas memberi input yang sangat penting serta memang patut digunakan dalam penambahbaikan pentadbiran, pengurusan perkhidmatan TASKA dan TADIKA di Malaysia. Pendekatan yang digunakan oleh ketiga negara maju diatas telah meletakkan status pengelolaan perkhidmatan dan pendidikan awal kanak-kanak ke satu tahap yang tinggi, yang dipercayai dapat meningkatkan perkembangan 'wholesomeness' insan yang bermula dari umur '0' (kosong).

## BAB 5:

### HASIL DAPATAN KUANTITATIF DAN PERBINCANGAN

#### 5.1 KEPUTUSAN MELALUI PERSPEKTIF PENGUSAHA

Menurut Zainudin (2012), beban faktor (factor loading) untuk skala yang baru dibangunkan mestilah melebihi 0.5. Dalam kajian ini, semua item dengan nilai pemuatan faktor yang lebih rendah daripada 0.5 disingkirkan dari 'pembinaan' untuk memastikan *unidimensionality*, *parsimonious*, *incremental* dan *absolute fit* boleh dicapai. Analisis menunjukkan terdapat 43 item (daripada 135 item) yang disingkirkan kerana memiliki nilai *factor loading* yang kurang daripada 0.5. Melalui pengamatan penyelidik, item tersebut bukanlah terlalu lemah tetapi memiliki beban faktor yang sederhana sahaja iaitu di antara 0.3 – 0.49.

Construct				Incremental			Absolute
	Chisq	df	P value	TLI	CFI	Chisq/df	RMSEA
Kebersihan	109.009	27	0.000	0.916	0.937	4.037	0.076
Kemudahan	24.465	5	0.000	0.965	0.982	4.893	0.054
Kurikulum	60.840	14	0.000	0.838	0.919	4.346	0.078
Makanan	9.964	2	0.000	0.848	0.930	4.982	0.097

**Jadual 5.1 : Indeks penyuaian bagi semua laten konstruk di dalam model.**

Konstruk kebersihan, kemudahan, kurikulum dan makanan mempunyai nilai ChiSq / df yang kurang dari 5, oleh itu kebaikan penyuaian *Parsimonious* telah dicapai bagi perantara tersebut. Model konstruk ini juga mempunyai nilai TLI dan CFI yang lebih tinggi daripada 0.8 dan nilai RMSEA kurang dari 0.10 memberi maksud kecergasan tambahan dan mutlak juga telah dicapai.

### 5.1.1 Regresi Pelbagai Linear [*Multiple Linear Regression (MLR)*] Pengusaha

Dalam analisa MLR, tindak balas minima setiap pembinaan dibentuk terlebih dahulu sebelum meneruskan analisis. Bagi setiap laluan berikut, kepentingan pembolehubah bebas terhadap pembolehubah bersandar yang sepadan ditentukan dengan menggunakan regresi linear berganda. Dari analisis, pembolehubah yang tidak penting dalam setiap laluan akan disingkirkan daripada model.

Linear 1:

$$\text{KEBERSIHAN} = \beta_0 + K_1 (x_1) + K_2 (x_2) + K_3 (x_3) + K_4 (x_4) + K_5 (x_5) + K_7 (x_6) + K_8 (x_7) + K_{10} (x_8) + K_{11} (x_9) + \varepsilon$$

Linear 2:

$$\text{KEMUDAHAN} = \beta_0 + A_{10} (x_1) + A_{11} (x_2) + A_{13} (x_3) + AP_{14} (x_4) + AP_{16} (x_5) + \varepsilon$$

Linear 3:

$$\text{KURIKULUM} = \beta_0 + H_1 (x_1) + H_2 (x_2) + H_3 (x_3) + H_4 (x_4) + H_5 (x_5) + H_7 (x_6) + H_8 (x_7) + \varepsilon$$

Linear 4:

$$\text{MAKANAN} = \beta_0 + L_6 (x_1) + L_7 (x_2) + L_8 (x_3) + \varepsilon$$

Dalam model 1 (kebersihan), semua pemboleh ubah bebas mempunyai sumbangan yang signifikan ke arah pengantara. Walau bagaimanapun, faktor pengasingan bagi kanak-kanak sakit dan pemberian pelali anti-typhoid telah dikecualikan daripada model kerana sumbangan penting factor ini terhadap pembolehubah kebersihan (pengantara) terlalu rendah.

Dalam model 2 (kemudahan), semua pembolehubah bebas mempunyai sumbangan yang signifikan terhadap pembolehubah kemudahan dikekalkan beberapa faktor yang memberi kesan yang rendah. Antaranya adalah ruang aktiviti, ruang pemeriksaan fizikal, ruang tidur dan ruang pengasingan.

Dari hasil regresi linear berganda, model terakhir yang diperoleh kemudian dilaksanakan ke dalam model SEM dan indeks kecergasan model dihasilkan seperti Rajah 5.1.2 di bawah.

$$\text{KEPUASAN} = \beta_0 + \text{Kebersihan (X1)} + \text{Kemudahan (X2)} + \text{Kurikulum (X3)} + \text{Makanan (X4)} + \varepsilon$$

### 5.1.2 Model SEM Melalui Perspektif Pengusaha

Berdasarkan hasil yang diperoleh melalui pendekatan analisis laluan dan SEM (Rajah 5.1.2), keputusan yang lebih menarik dapat dilihat daripada hasil kebaikan penyuaian melalui nilai chi-square / df yang memenuhi kehendak perantara dengan dibantu oleh indeks CFI dan TLI, juga nilai signifikan yang berjaya dan aras ketepatan RMSEA.

Keputusan nilai ChiSquare/df dan RMSEA membentuk pencapaian model terbaik penyuaian kerana memiliki nilai ChiSquare/df 4.501 yang lebih rendah daripada 5.0 dan nilai RMSEA 0.085 yang kurang daripada 0.10 (Jadual 5.1.2).

Model	CMIN	DF	CMIN/DF	CFI	TLI	RMSEA
Default model	2525.2	561	4.501	0.802	0.833	0.085

**Jadual 5.1.2**

Melalui pendekatan SEM, tidak semua faktor penentu dalam pemboleh ubah laten diambil kira. Bagi faktor penentu kebersihan, item bernombor K1, K2, K3, K4, K5, K7, K8, K10 dan K11 yang memiliki nilai bebanan melebihi 0.5 dilanjutkan dalam pembentukan model terbaik.

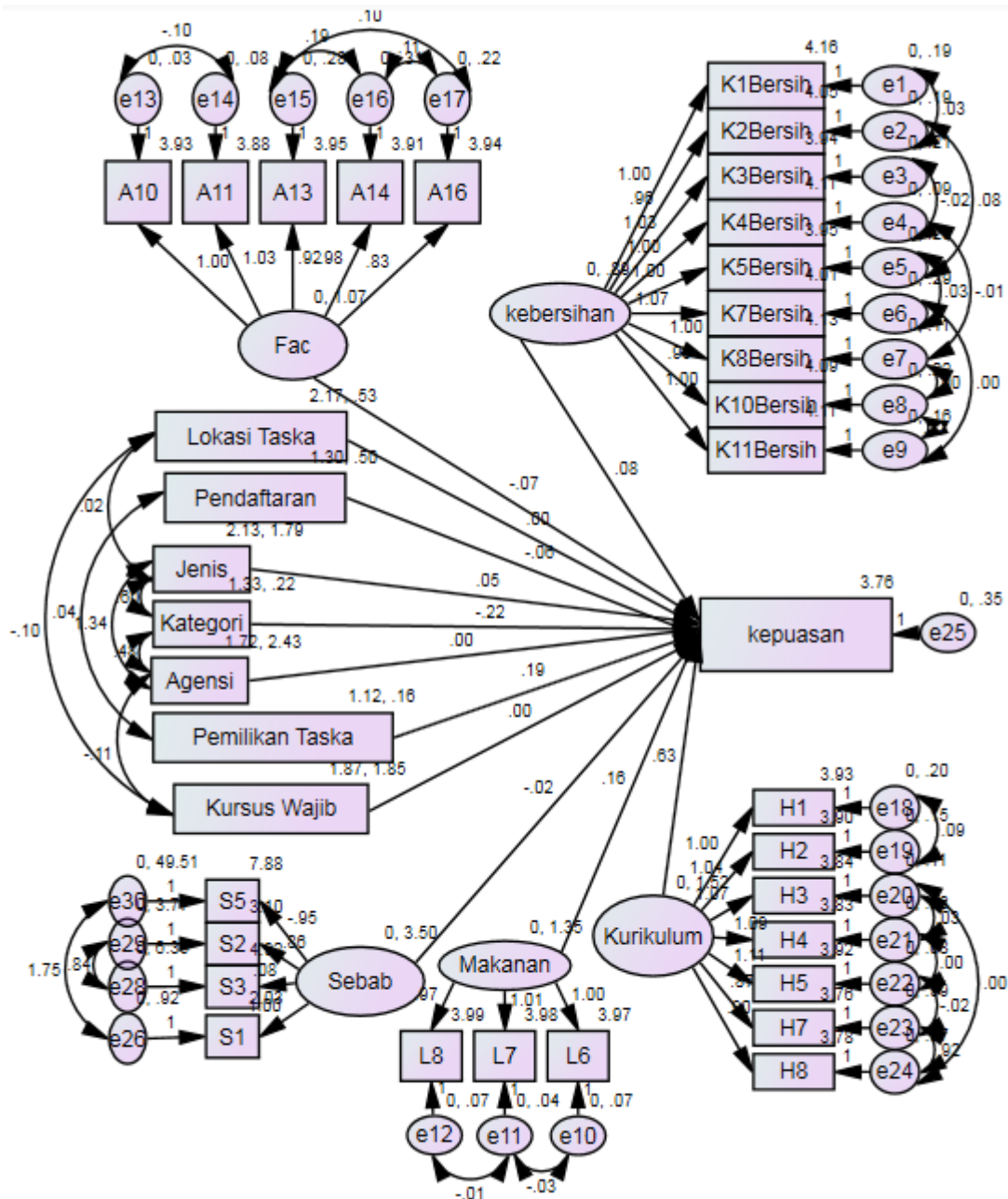

Rajah 5.1.2: Model Persamaan Berstruktur bagi Kepuasan Pengusaha Terhadap Perkhidmatan TASKA di Malaysia

Pengusaha mendapati bahawa aras kepuasan perkhidmatan TASKA dari segi kebersihan adalah bergantung kepada amalan membersihkan seluruh persekitaran sebelum bermula operasi (K1), kawasan TASKA bebas serangga perosak (K2), kelengkapan/peralatan dibersihkan terlebih dahulu (K3), persekitaran fizikal yang kondusif (K4), penyaringan kesihatan (K5), tiada perkongsian barangan peribadi dengan kanak-kanak lain



(K7), amalan kebersihan ditunjukkan kepada kanak-kanak (K8), staf bebas penyakit (K10) dan keseluruhan aspek kebersihan dan kesihatan (K11). Ini menunjukkan pengusaha peka tentang kebersihan persekitaran dan peralatan TASKA mereka serta kaitan kebersihan dengan kesihatan kanak-kanak dan pengasuh/pendidik. Menurut Sharmen (2014) dan Chen (2013), ibu bapa menekankan aspek persekitaran fizikal dalam pemilihan TASKA kerana mereka beranggapan tahap kebersihan TASKA akan mempengaruhi tahap kesihatan anak-anak mereka.

Selain daripada itu, faktor kemudahan yang diberikan oleh TASKA menjadi alasan utama kepada kepuasan perkhidmatan TASKA dari perspektif pengusaha. Antara alasannya adalah ruang penyimpanan yang sesuai (A10), ruang menunggu (A11), kelengkapan peralatan (A13), alat bantu pengajaran dan pembelajaran (A14) dan keseluruhan kemudahan fizikal yang disediakan (A16). Faktor-faktor ini membantu pengusaha memastikan keselesaan kanak-kanak dan pelaksanaan aktiviti yang berkesan oleh pengasuh/pendidik. Saiz ruang yang terhad akan membataskan pergerakan kanak-kanak yang mengakibatkan mereka kurang aktif ketika melakukan aktiviti fizikal (Gubbels, Van Kann, dan Jansen, 2012) dan kepentingan penyediaan peralatan termasuklah alat bantu pengajaran dan permainan yang mencukupi untuk mengelakkan kanak-kanak dari bergaduh dan berebut peralatan yang sama (Sarah, 2016).

Pengusaha juga menitikberatkan aspek kurikulum sepanjang anak-anak mereka berada di TASKA. Antara faktor penentu kepada aras kepuasan mereka adalah kurikulum yang disediakan membantu perkembangan kanak-kanak (H1), kesesuaian tahap pematangan (H2), kesesuaian budaya (H3), amalan kerohanian mengikut budaya setempat (H4), strategi pendidikan (H5), teknik komunikasi mengikut usia kanak-kanak (H7) dan menggalakkan perkembangan minda (H8). Ini menunjukkan pengusaha sedar akan kepentingan kurikulum dan kesannya ke atas kanak-kanak. Menurut Li (2013), pemilihan kurikulum yang sesuai dengan kanak-kanak dan implementasi kurikulum secara maksimum

akan memberi manfaat kepada mereka. Pengetahuan dan kemahiran pengusaha tentang teknik pengajaran dan bahan bantu mengajar yang berkesan dan menyeronokkan adalah penting untuk menarik minat kanak-kanak (Sabol dan Pianta, 2012).

Selain daripada faktor pemilihan TASKA, indikator pemakanan juga menjadi penyebab kepada perkhidmatan yang ditawarkan oleh sesebuah TASKA. Makanan yang disediakan juga mencerminkan kualiti perkhidmatan yang ditawarkan. Kesan langsung dan tidak langsung yang signifikan menggambarkan aras kepuasan perkhidmatan yang ditawarkan secara keseluruhan. Pengendalian dan penyediaan makanan yang selamat, amalan kebersihan diri, cara membersihkan peralatan dengan sempurna, dan cara pembuangan sampah serta sisa makanan yang teratur akan mengelakkan kanak-kanak daripada mengalami keracunan makanan dan cirit birit (Kosmo!, 2017).

Aras kepuasan ini juga secara tidak langsung dipengaruhi oleh lokasi, status pendaftaran dan kursus wajib yang dihadiri oleh pengusaha di mana kebergantungan keputusan yang signifikan ini secara tidak langsung dibantu oleh empat mediator iaitu kebersihan, kemudahan, kurikulum dan makanan.

Secara kesimpulannya, gabungan empat mediator ini membentuk satu rangkaian aras kepuasan pengusaha yang kuat untuk menganggarkan model persamaan berstruktur lengkap sambil didokong oleh faktor demografik seperti lokasi, status pendaftaran dan pemilihan serta kursus yang telah dihadiri bagi mengukuhkan faktor kepuasan perkhidmatan sesebuah TASKA itu.

### 5.1.3 Model Taburan Silang Melalui Perspektif Pengusaha

	Jenis Taska bg Pengusaha										Total
	TIN	TDR	TTKS	TTKA	PAPN	JPNIN	KEMAS	OKU	YPKT	TKOM	
Johor	17	5	1	1	4	4	4	0	0	3	39
Kedah	9	0	0	1	3	2	2	0	0	2	19
Kelantan	14	0	1	1	2	2	3	0	0	1	20
Melaka	3	3	1	0	0	0	0	0	0	0	8
N9	4	1	0	1	1	2	1	0	0	2	12
Pahang	22	0	1	0	1	1	1	0	0	1	28
Pulau Pinang	2	0	1	1	0	0	0	1	0	0	5
Perak	13	0	0	1	1	1	0	1	0	0	16
Perlis	2	1	0	0	1	0	0	0	0	0	4
Selangor	73	19	1	0	4	4	4	1	0	4	111
Terengganu	15	0	1	1	1	1	1	0	20	1	41
Sabah	4	6	1	1	0	1	1	1	0	1	16
Sarawak	3	3	1	1	1	1	0	1	0	0	11
WP	16	12	1	1	3	3	3	0	0	3	43
Labuan	1	0	0	0	0	0	0	0	0	1	2
Putrajaya	0	0	0	0	0	0	0	1	0	0	1
Total	198	50	1	8	18	15	17	6	20	33	376

**Jadual 5.1.3 Taburan Silang Bilangan Pengusaha mengikut Negeri dan Jenis Taska**

Merujuk kepada Jadual 5.1.3, majoriti pengusaha yang berjaya memberi maklum balas kepada kajian ini adalah daripada Selangor (111), Wilayah (46), Terengganu (41) dan Johor (39). Kumpulan minoriti mengikut jenis TASKA pula adalah daripada TASKA tempat kerja iaitu seramai 10 pengusaha.

Agensi (Data Pengusaha)	
TIN	198
TDR	50
TTK Swasta	11
TTK Awam	8
PAPN	18
JPNIN	15
KEMAS	17
OKU	6
YPKT	20
TKOM	33
Jumlah	376 (82.1%)

Berdasarkan analisis diskriptif, seramai 376 pengusaha pelbagai kategori telah memberikan maklumbalas terhadap kajian ini. Mereka mewakili TASKA jenis Institusi (198), TASKA Di Rumah (50), TASKA Tempat Kerja (19) dan lain-lain agensi (118). Agensi pemilikan bagi keempat jenis TASKA ini diklusterkan kepada dua kumpulan utama iaitu Swasta (tanpa pembiayaan kerajaan sepenuhnya) dan Kerajaan (mendapat pembiayaan kerajaan persekutuan/ negeri sepenuhnya). Bagi kumpulan Swasta (259), jenis TASKA yang diklusterkan adalah TASKA Institusi, TASKA Di Rumah dan TASKA Tempat Kerja. Hanya TASKA Komuniti sahaja yang diklusterkan sebagai Kerajaan (117) di mana agensi yang terlibat adalah seperti PAPN (18), JPNIN (15), KEMAS (17), OKU (6), YPKT (20) dan TKOM (8).

Merujuk kepada laporan persampelan, sebanyak 458 buah TASKA telah dikunjungi oleh pasukan penyelidik. Namun begitu, hanya 376 soal selidik data pengusaha sahaja maklum balas yang diterima dari pengusaha. Kekurangan sebanyak 82 (18%) lagi adalah disebabkan oleh beberapa faktor. Antaranya adalah:

- a) TASKA tutup operasi (23, 5%)
- b) Dalam proses kemasukan data (17, 3.7%)
- c) Bukan pengusaha (5, 1.1%)
- d) Dua Jawatan (18, 3.9%)
- e) Tiada rujukan (19, 4.1%)

#### **5.1.4 Keputusan Ujian Berpasangan t Bagi Pengusaha**

Keputusan analisis ujian berpasangan t bagi pengusaha diringkaskan dalam jadual 5.1.4.1 adalah aras kepuasan perkhidmatan TASKA di Malaysia melalui perspektif pengusaha. Analisis ujian t sampel berpasangan menunjukkan tidak terdapat perbezaan

yang ketara ( $p > 0.05$ ) bagi semua pembolehubah kepuasan keseluruhan perkhidmatan kecuali faktor G (kos operasi, bayaran gaji dan insentif) dalam kalangan pengusaha.

Levene's Test	Perbezaan min	Perbezaan sisihan piawai	F	df	Sig (2tailed)
(G) Kos operasi, bayaran gaji dan insentif	0.439	0.139	21.547	379	0.000

**Jadual 5.1.4.1 : Keputusan ujian berpasangan t bagi faktor G dari pandangan pengusaha**

Keputusan menunjukkan perbezaan min yang positif di mana pengusaha dari swasta merasakan aras pertujuan mereka lebih tinggi berbanding pengusaha kerajaan dari segi kos operasi, bayaran gaji dan insentif.

Perbandingan seterusnya ditumpukan kepada perbezaan aras persetujuan di antara Taska Institusi (TIN) yang mewakili swasta dengan Taska Komuniti (TKOM) daripada sektor kerajaan. Terdapat lima faktor penentu yang membezakan aras persetujuan perkhidmatan yang ditawarkan. Jadual 5.1.4.2 di bawah adalah dirujuk.

Levene's Test	Perbezaan min	Perbezaan sisihan piawai	F	df	Sig (2tailed)	
TIN vs TKOM	(D) Kolaborasi	0.044	0.120	4.987	313	0.026
	(E) Perkongsian maklumat	0.178	0.134	4.361	313	0.038
	(F) Yuran	0.332	0.115	6.259	313	0.013
	(G) Kos operasi, bayaran gaji dan insentif	0.668	0.141	41.561	313	0.000
	(H) Kurikulum	0.446	0.165	13.942	313	0.000

**Jadual 5.1.4.2 : Analisis ujian berpasangan t di antara TIN dan TKOM**

Perbandingan di antara TASKA Institusi (TIN) dan TASKA Komuniti (TKOM) secara signifikannya ditunjukkan oleh beberapa faktor penentu. Antaranya adalah faktor kolaborasi di antara pengusaha dan ibubapa/ penjaga, perkongsian maklumat, yuran, kos operasi dan kurikulum. Aras persetujuan perkhidmatan yang lebih tinggi diperolehi daripada pengusaha Taska Institusi berbanding Taska Komuniti. Hal ini diterjemahkan daripada nilai perbezaan min yang positif bagi kesemua faktor penentu.

Namun begitu, perbandingan aras persetujuan perkhidmatan di antara pengusaha TASKA Institusi (TIN) dan TASKA di Rumah (TDR) menunjukkan perbezaan yang ketara dari semua aspek kerana memiliki nilai  $P < 0.05$ . Hal ini menunjukkan bahawa wujud perbezaan yang signifikan di mata pengusaha di mana perkhidmatan yang ditawarkan oleh TIN adalah lebih baik daripada TDR dari segala aspek.

Seterusnya, perbandingan ditumpukan kepada perbezaan aras persetujuan di antara Taska di Rumah (TDR) dengan Taska Tempat Kerja Swasta (TTKS). Terdapat empat faktor penentu yang membezakan aras persetujuan perkhidmatan yang ditawarkan. Jadual 5.1.4.3 di bawah adalah dirujuk.

Levene's Test		Perbezaan min	Perbezaan sisihan piawai	F	df	Sig (2tailed)
TDR vs TTK	(C) Polisi dan peraturan	(-1.024)	0.462	9.131	59	0.040
	(D) Kolaborasi	(-1.062)	0.427	6.857	59	0.011
	(E) Perkongsian maklumat	(-0.982)	0.458	7.520	59	0.008
	(J) Keselamatan	(-1.024)	0.486	6.491	59	0.013

**Jadual 5.1.4.3 : Analisis ujian berpasangan t di antara TDR dan TTKS**

Perbandingan di antara TDR dan TTK secara signifikannya ditunjukkan oleh beberapa faktor penentu. Antaranya adalah faktor polisi/ peraturan TASKA, Kolaborasi, perkongsian maklumat, dan keselamatan. Aras persetujuan perkhidmatan yang lebih tinggi diperolehi daripada pengusaha TTK berbanding TDR. Hal ini diterjemahkan daripada nilai perbezaan min yang negatif bagi kesemua faktor penentu. Kesimpulannya perbandingan ini menunjukkan pengusaha dari TTK adalah lebih baik daripada TDR dari segi empat faktor di atas.

Seterusnya, keputusan menunjukkan wujud satu perbezaan ketara ( $P < 0.05$ ) bagi aras persetujuan perkhidmatan di antara pengusaha TIN dan TTK. Faktor penentu tersebut adalah aspek kurikulum dan pengalaman pembelajaran kanak-kanak (H). Perbezaan min yang positif (0.217) menunjukkan aras persetujuan kesemua pengusaha TIN adalah tinggi berbanding pengusaha TTK.

Perbandingan dari segi jenis TASKA yang terakhir adalah ditumpukan kepada perbezaan aras persetujuan di antara Taska di Rumah (TDR) dengan Taska Komuniti (TKOM). Terdapat sembilan faktor penentu yang membezakan aras persetujuan perkhidmatan yang ditawarkan oleh pengusaha. Jadual 5.1.4.4 di bawah adalah dirujuk.

Levene's Test		Perbezaan min	Perbezaan sisihan piawai	F	df	Sig (2tailed)
TDR vs TKOM	(A) Kemudahan fizikal	(-0.629)	0.180	9.638	165	0.002
	(B) Aspek Pengasuhan	(-1.540)	0.168	15.339	165	0.000
	(C) Polisi dan peraturan	(-0.523)	0.218	11.649	165	0.001
	(D) Kolaborasi	(-0.846)	0.207	6.749	165	0.010
	(E) Perkongsian maklumat	(-0.697)	0.224	7.793	165	0.008

	(I) Lokasi	(-0.617)	0.172	11.368	165	0.001
	(J) Keselamatan	(-0.626)	0.216	18.898	165	0.000
	(K) Kebersihan	(-0.543)	0.187	11.324	165	0.001
	(L) Makanan	(-0.551)	0.197	7.651	165	0.006

**Jadual 5.1.4.4 : Analisis ujian berpasangan t di antara TDR dan TKOM**

Perbandingan di antara TDR dan TKOM secara signifikannya ditunjukkan oleh beberapa faktor penentu. Antaranya adalah faktor kemudahan fizikal yang disediakan, aspek pengasuhan dan pendidikan, polisi/ peraturan TASKA, kolaborasi, perkongsian maklumat, lokasi, keselamatan, kebersihan dan makanan. Aras persetujuan perkhidmatan yang lebih tinggi diperolehi daripada pengusaha TKOM berbanding TDR. Hal ini diterjemahkan daripada nilai perbezaan min yang negatif bagi kesemua faktor penentu. Kesimpulannya perbandingan ini menunjukkan pengusaha dari TKOM adalah lebih baik daripada TDR dari segi sembilan faktor di atas.

Perincian seterusnya ditumpukan kepada perbezaan aras persetujuan pengusaha mengikut agensi pemilikan. Perbandingan pertama diperolehi daripada Taska Institusi (TIN) yang mewakili swasta dengan Taska Permata (PAPN) daripada sektor kerajaan. Terdapat dua faktor penentu yang membezakan aras persetujuan perkhidmatan yang disediakan. Jadual 5.1.4.5 di bawah adalah dirujuk.

Levene's Test		Perbezaan min	Perbezaan sisihan piawai	F	df	Sig (2tailed)
TIN vs PAPN	(F) Yuran	0.680	0.248	23.017	308	0.000
	(G) Kos operasi, bayaran gaji dan insentif	1.876	0.286	40.899	308	0.000

**Jadual 5.1.4.5 : Analisa ujian berpasangan t di antara TIN dan PAPN bagi indikator G**



Perbandingan di antara TASKA Institusi (TIN) dan TASKA Permata (PAPN) secara signifikannya ditunjukkan oleh dua faktor penentu. Antaranya adalah faktor yuran dan kos operasi. Aras persetujuan perkhidmatan yang lebih tinggi diperolehi daripada pengusaha TIN berbanding PAPN. Hal ini diterjemahkan daripada nilai perbezaan min yang positif bagi kesemua faktor penentu. Huraian daripada keputusan ini, pengusaha dari sektor swasta secara khususnya bersetuju dengan perkhidmatan yang diberi berdasarkan faktor yuran dan kos operasi sedia ada.

Seterusnya, perbandingan aras persetujuan perkhidmatan di antara pengusaha Institusi (TIN) dan TASKA Perpaduan (JPNIN) menunjukkan perbezaan yang ketara dari dua aspek iaitu kos operasi dan keselamatan. Hal ini menunjukkan bahawa wujud perbezaan yang signifikan di mata pengusaha di mana perkhidmatan yang ditawarkan oleh JPNIN adalah lebih baik daripada Swasta dari aspek kos operasi dan keselamatan.

Namun begitu, keputusan perbandingan di antara Taska Institusi dan KEMAS serta TASKA OKU tidak menunjukkan perbezaan yang ketara dari semua aspek perkhidmatan yang disediakan.

Perbandingan yang berikut merupakan aras persetujuan pengusaha dari TASKA persendirian dan TASKA YPKT yang hanya beroperasi dalam satu negeri sahaja di Malaysia ini iaitu Terengganu. Terdapat enam faktor penentu yang membezakan aras persetujuan perkhidmatan yang ditawarkan oleh pengusaha. Jadual 5.1.4.6 di bawah adalah dirujuk.

Levene's Test		Perbezaan min	Perbezaan sisihan piawai	F	df	Sig (2tailed)
TIN vs YPKT	(A) Kemudahan fizikal	0.692	0.227	4.460	310	0.002
	(C) Polisi dan peraturan	0.726	0.271	5.067	310	0.002

(D) Kolaborasi	0.632	0.264	10.603	310	0.000
(H) Kurikulum	1.69	0.335	19.258	310	0.001
(I) Lokasi	0.632	0.234	5.718	310	0.010
(J) Keselamatan	0.675	0.273	6.862	310	0.008

**Jadual 5.1.4.6 : Analisa ujian berpasangan t di antara TIN dan YPKT**

Perbandingan di antara TASKA Institusi dan YPKT secara signifikannya ditunjukkan oleh beberapa faktor penentu. Antaranya adalah faktor kemudahan fizikal yang disediakan, polisi/ peraturan TASKA, kolaborasi, kurikulum, lokasi dan keselamatan. Aras persetujuan perkhidmatan yang lebih tinggi diperolehi daripada pengusaha persendirian berbanding YPKT. Hal ini diterjemahkan daripada nilai perbezaan min yang positif bagi kesemua faktor penentu. Kesimpulannya perbandingan ini menunjukkan pengusaha dari pihak Swasta adalah lebih baik daripada YPKT yang menerima bantuan sepenuhnya daripada kerajaan negeri Terengganu dari segi enam faktor di atas.

Berikut adalah keputusan lain yang menunjukkan aras persetujuan pengusaha dari pelbagai jenis TASKA di Malaysia:

- a) TASKA persendirian adalah lebih baik berbanding TKOM di mana nilai signifikannya adalah 0.002 dan nilai perbezaan min 0.584. Perbezaan yang ketara ini ditunjukkan oleh satu faktor penentu iaitu kos operasi dan bayaran gaji/ insentif
- b) Faktor penentu kos operasi ini juga menjadi pembolehubah penting dalam perbandingan aras persetujuan perkhidmatan pengusaha di antara TASKA PAPN dan KEMAS. Perbezaan min yang negatif (-1.9) menunjukkan perkhidmatan TASKA KEMAS adalah lebih baik berbanding TASKA PAPN dari segi kos operasi dan bayaran gaji/ insentif.

- c) TASKA Perpaduan (JPNIN) adalah lebih baik berbanding TASKA PAPN di mana nilai signifikannya adalah 0.001 dan nilai perbezaan min 1.01. Perbezaan yang ketara ini ditunjukkan oleh satu faktor penentu iaitu faktor yuran.
- d) Faktor penentu perkongsian maklumat dan komunikasi pihak TASKA dengan ibubapa/penjaga menjadi faktor perbezaan yang ketara di antara TASKA JPNIN dan TASKA OKU di mana nilai perbezaan min positif (0.800) terhasil bagi menggambarkan aras persetujuan perkhidmatan yang ditawarkan oleh TASKA OKU adalah lebih berkesan berbanding TASKA JPNIN.
- e) Pihak pengusaha dari TASKA JPNIN bersetuju dengan perkhidmatan yang ditawarkan dari segi aspek pengasuhan dan kolaborasi di mana perbandingan dibuat menunjukkan wujud perbezaan yang ketara positif terhadap TKOM. Keputusan ini menjelaskan bahawa aspek pengasuhan dan kolaborasi yang diamalkan oleh pihak TASKA JPNIN adalah lebih berkesan daripada TKOM.
- f) Perbandingan aras persetujuan diteruskan bagi melihat perbezaan yang signifikan bagi kesemua jenis TASKA tetapi maklumbalas yang diterima dari perspektif pengusaha menidakkan keputusan kajian ini. Perbandingan TASKA tersebut dapat dilihat dalam jadual 5.1.4.7 berikut:

Levene's Test	df	Sig (2tailed)
TIN vs KEMAS	307	> 0.05
TIN vs OKU	296	> 0.05
JPNIN vs KEMAS	30	> 0.05
KEMAS vs OKU	21	> 0.05

**Jadual 5.1.4.7 : Analisis perbandingan pandangan pengusaha terhadap kualiti perkhidmatan mengikut jenis TASKA**

### 5.1.5 Perbandingan Perkhidmatan Berdasarkan Status Pendaftaran

Jadual 5.1.5.1 di bawah menunjukkan nilai min bagi pembolehubah status pendaftaran bagi TASKA Institusi (TIN) di seluruh Malaysia. Daripada 376 buah taska yang dianalisis berdasarkan maklumat pengusaha, 81.9% berstatus telah berdaftar, 9% dalam proses pendaftaran, 6.4% masih belum berdaftar dan 2.7% dikecualikan. Corak yang paling lazim dalam kajian ini adalah berstatus telah berdaftar, tetapi disebabkan saiz sampel kajian ini sederhana, kita tidak dapat menyimpulkan bahawa status berdaftar ini adalah menjadi kelaziman dari segi pendaftaran dalam kalangan TIN di seluruh Malaysia.

Status	Telah Berdaftar	Dalam Proses	Tidak Berdaftar	Dikecualikan
Jumlah	308	34	24	10
Peratusan	(81.9%)	(9.0%)	(6.4%)	(2.7%)

**Jadual 5.1.5.1: Nilai kekerapan bagi jumlah TASKA mengikut status pendaftaran di Malaysia**

Secara praktikalnya dalam kajian ini, aras persetujuan pengusaha dinilai pada pembolehubah tidak bersandar iaitu faktor kemudahan fizikal yang disediakan, aspek pengasuhan dan pendidikan, polisi/ peraturan TASKA, kolaborasi, perkongsian maklumat, yuran, kos operasi/ bayaran gaji, kurikulum, lokasi, keselamatan, kebersihan dan makanan. Taburan silang bagi aras persetujuan mengikut status pendaftaran dianalisis secara statistik menggunakan ujian *chi-squared exact*. Analisis menunjukkan, tidak terdapat perbezaan aras persetujuan yang signifikan di antara semua aspek perkhidmatan dan status pendaftaran TASKA. Namun begitu, perbezaan yang signifikan dapat dilihat di antara faktor pemakanan dan status pendaftaran. Pihak pengusaha secara keseluruhannya memberikan maklum balas yang berbeza dari segi aspek penyediaan makanan yang diamalkan di TASKA masing-masing.

	Status pendaftaran TASKA di Malaysia				
	Telah berdaftar	Dalam proses	Tidak berdaftar	Dikecualikan dari pendaftaran	Jumlah
Tidak relevan	1	0	0	0	1
Sangat tidak setuju	9	0	0	0	9
Tidak setuju	39	3	0	0	39
Kurang setuju	22	0	0	0	22
Setuju	100	19	15	7	100
Sangat Setuju	137	12	9	3	137
Jumlah	308	34	24	10	376
Exact test	Chi-squared = 24.795 df = 15 p = 0.043				

**Jadual 5.1.5.2: Taburan silang bagi aras persetujuan mengikut aspek perkhidmatan TASKA berdasarkan status pendaftaran**

Sebagai kesimpulan; tidak terdapat hubungan persetujuan yang signifikan secara keseluruhan dikenalpasti diantara status pendaftaran dan aspek perkhidmatan yang lain ( $p > 0.05$ ) melalui maklumbalas yang diberikan oleh pengusaha. Namun begitu, pihak pengusaha bersetuju bahawa wujud perbezaan yang signifikan dari segi aras persetujuan di antara status pendaftaran dan faktor pemakanan ( $p = 0.043$ ). Pihak pengusaha secara kolektif memberi maklumbalas bahawa penyediaan makanan berkhasiat ( $\mu = 4.18$ , 45.5%) mengikut sistem pyramid yang betul ( $\mu = 4.05$ , 40.9%) adalah penting bagi sesuah TASKA. Hal ini disokong oleh keputusan persetujuan semua responden mengenai penyediaan makanan mengikut kesesuaian dan alahan ( $\mu = 4.05$ , 40.9%) yang dialami oleh kanak-kanak. Namun begitu, terdapat beberapa faktor yang mendorong pengusaha untuk kurang bersetuju dengan kaedah penyediaan makanan yang diamalkan. Antaranya adalah bekalan air terawat ( $\mu = 3.05$ , 4.5%), adab ketika makan ( $\mu = 3.04$ , 13.6%) dan sukatan makanan yang diberi ( $\mu = 3.18$ , 14.5%). Secara keseluruhannya, boleh diandaikan bahawa analisis mengenai peranan aras persetujuan ini dapat memberikan pendedahan yang lebih baik dari segi pemahaman dalam aspek perkhidmatan TASKA yang berkualiti.

### 5.1.6 Kedudukan Terbaik TASKA Mengikut Faktor Penentu

Berikut adalah senarai TASKA mengikut kedudukan terbaik berdasarkan faktor penentu perkhidmatan yang disediakan melalui perspektif pengusaha.

Faktor Penentu	TASKA
(G) Pengurusan kos operasi dan bayaran gaji/ insentif	Institusi
	KEMAS
	JPNIN
	PAPN
(D) Kolaborasi	Institusi
	JPNIN
	TKOM
	TTKS
(E) Perkongsian Maklumat	Institusi
	JPNIN
	TTKS
	TDR
(F) Yuran	Institusi
	JPNIN
	PAPN
(J) Keselamatan	JPNIN
	TTKS
	TDR

**Jadual 5.1.6 : Senarai TASKA mengikut kedudukan terbaik berdasarkan faktor penentu perkhidmatan**

### 5.1.7 Perbandingan Perkhidmatan Berdasarkan Aras Persetujuan Melalui Perspektif Pengusaha

Jadual 5.1.7 menunjukkan nilai min bagi pembolehubah aras persetujuan keseluruhan bagi TASKA di seluruh Malaysia melalui perspektif pengusaha.

Pembolehkan penentu	Pencapaian tertinggi TASKA berdasarkan aras persetujuan Pengusaha
a) Kemudahan fizikal	(TTK AWAM, $\mu=4.23$ , $\sigma=0.87$ )
b) Aspek pengasuhan	(TTK AWAM, $\mu=4.15$ , $\sigma=1.56$ )
c) Polisi/peraturan	(OKU, $\mu=4.17$ , $\sigma=0.99$ )
d) Kolaborasi	(TTK AWAM, $\mu=4.24$ , $\sigma=1.36$ )
e) Perkongsian maklumat	(OKU, $\mu=4.25$ , $\sigma=1.26$ )
f) Yuran	(INSTITUSI, $\mu=4.31$ , $\sigma=1.24$ )
g) Kos operasi	(INSTITUSI, $\mu=4.18$ , $\sigma=1.67$ )
h) Kurikulum	(OKU, $\mu=4.09$ , $\sigma=1.42$ )
i) Lokasi	(TIDAK BERDAFTAR, $\mu=4.16$ , $\sigma=1.21$ )
j) Keselamatan	(OKU, $\mu=4.20$ , $\sigma=0.88$ )
k) Kebersihan	(OKU, $\mu=4.30$ , $\sigma=0.94$ )
l) Makanan	(OKU, $\mu=4.32$ , $\sigma=0.83$ )

**Jadual 5.1.7: Pencapaian tertinggi perkhidmatan TASKA secara keseluruhan berdasarkan aras persetujuan Pengusaha mengikut pembolehkan penentu**

Daripada 458 buah TASKA yang dianalisis berdasarkan maklumat pengusaha, 80.9% memiliki aras persetujuan yang tinggi kepada kepuasan perkhidmatan yang ditawarkan, 10.2% pada aras sederhana, 6.2% memiliki aras ketidakpuasan dan 3.7% dikecualikan kerana tidak memberi maklumbalas yang dikehendaki.

Secara praktikalnya dalam kajian ini, aras persetujuan pengusaha dinilai pada pembolehkan tidak bersandar iaitu faktor kemudahan fizikal yang disediakan, aspek pengasuhan dan pendidikan, polisi/ peraturan TASKA, kolaborasi, perkongsian maklumat, yuran, kos operasi/ bayaran gaji, kurikulum, lokasi, keselamatan, kebersihan dan makanan. Taburan silang bagi aras persetujuan mengikut jenis agensi TASKA dianalisis secara statistik menggunakan ujian persampelan t tidak bersandar (*independent sample t test*). Analisis menunjukkan, wujud perbezaan aras persetujuan yang ketara di antara semua aspek perkhidmatan dan pencapaian tertinggi setiap TASKA adalah direkod dan dinilai.

Bagi pengusaha dari TTK awam, faktor penentu yang memberikan aras persetujuan yang tinggi adalah pada kemudahan fizikal, aspek pengasuhan dan kolaborasi. TASKA insitutsi pula memberi tumpuan kepada aras persetujuan terhadap faktor yuran dan kos operasi. TASKA OKU juga menyumbang kepada aras persetujuan yang tinggi kepada lima faktor penentu iaitu perkongsian maklumat, kurikulum, keselamatan, kebersihan dan makanan. Tidak ketinggalan juga faktor penentu lokasi di mana kumpulan pengusaha dari TASKA tidak berdaftar memberikan maklum balas yang amat tinggi dari segi aras persetujuannya.

## 5.2 KEPUTUSAN MELALUI PERSPEKTIF PENGASUH/PENDIDIK

Analisis menunjukkan terdapat 55 item (daripada 135 item) yang disingkirkan kerana memiliki nilai faktor bebanan (*faktor loading*) yang kurang daripada 0.5. Melalui pengamatan penyelidik, item tersebut bukanlah terlalu lemah tetapi memiliki beban faktor yang sederhana sahaja iaitu di antara 0.3 – 0.49.

Construct				Incremental			Absolute
	Chisq	df	P value	TLI	CFI	Chisq/df	RMSEA
Pengurusan	121.609	33	0.000	0.971	0.911	3.685	0.079
Logistik	32.115	7	0.000	0.944	0.933	4.588	0.077
Kurikulum	55.830	16	0.000	0.912	0.929	3.489	0.070
Pentaksiran	11.454	3	0.000	0.923	0.957	3.818	0.091
Persepsi	29.782	6	0.000	0.901	0.923	4.964	0.084

**Jadual 5.2.1 : Indeks penyuaian bagi semua laten konstruk di dalam model**

Konstruk pengurusan, logistik, kurikulum, pentaksiran dan persepsi pengasuh mempunyai nilai ChiSq / df yang kurang dari 5, oleh itu kebaikan penyuaian Parsimonious telah dicapai bagi perantara tersebut. Model konstruk ini juga mempunyai nilai TLI dan CFI



yang lebih tinggi daripada 0.8 dan nilai RMSEA kurang dari 0.10. Oleh itu, kecergasan tambahan dan mutlak juga telah dicapai.

### 5.2.1 Regresi Pelbagai Linear (MLR) Pengasuh/Pendidik

Dalam MLR, tindak balas minima setiap pembinaan dibentuk terlebih dahulu sebelum meneruskan analisis. Bagi setiap laluan berikut, kepentingan pemboleh ubah bebas terhadap pemboleh ubah bersandar yang sepadan ditentukan dengan menggunakan regresi linear berganda. Dari analisis, pemboleh ubah yang tidak penting dalam setiap laluan akan disingkirkan daripada model.

Linear 1:

$$\text{PENGURUSAN} = \beta_0 + A_3 (x_1) + A_{10} (x_2) + A_{15} (x_3) + A_{19} (x_4) + A_{20} (x_5) + \varepsilon$$

Linear 2:

$$\text{LOGISTIK} = \beta_0 + F_1 (x_1) + F_2 (x_2) + F_3 (x_3) + F_5 (x_4) + \varepsilon$$

Linear 3:

$$\text{KURIKULUM} = \beta_0 + H_5 (x_1) + H_6 (x_2) + H_7 (x_3) + H_8 (x_4) + \varepsilon$$

Linear 4:

$$\text{PENTAKSIRAN} = \beta_0 + L_1 (x_1) + L_2 (x_2) + L_6 (x_3) + \varepsilon$$

Linear 5:

$$\text{PERSEPSI} = \beta_0 + M_1 (x_1) + M_5 (x_2) + M_7 (x_3) + \varepsilon$$

Dalam model 1 (pengurusan), semua pemboleh ubah bebas mempunyai sumbangan yang signifikan ke arah perantara. Walau bagaimanapun, faktor ruang permainan dan kelengkapan ruang tidur telah dikecualikan daripada model kerana sumbangan penting terhadap pemboleh ubah pengurusan (pengantara) terlalu rendah.

Dalam model 2 (logistik), semua pembolehubah bebas mempunyai sumbangan yang signifikan terhadap kepuasan perkhidmatan dikekalkan dan beberapa faktor yang memberi kesan yang rendah disngkirkan. Antaranya adalah kemudahan ruang menunggu untuk anak.

Dari hasil regresi linier berganda, model terakhir yang diperoleh kemudian dilaksanakan ke dalam model SEM dan indeks kecergasan model dihasilkan seperti Rajah 1 di bawah.

$$\text{KEPUASAN} = \beta_0 + \text{pengurusan (X1)} + \text{logistik (X2)} + \text{Kurikulum (X3)} + \text{Pentaksiran (X4)} + \text{Persepsi (X5)} + \varepsilon$$

### 5.2.2 Model SEM Melalui Perspektif Pengasuh/Pendidik

Berdasarkan hasil kajian yang diperoleh melalui pendekatan analisis laluan dan SEM (Rajah 5.2.2), keputusan yang lebih menarik dapat dilihat daripada hasil kebaikan penyuaian melalui nilai chi-square / df yang memenuhi kehendak perantara dengan dibantu oleh indeks CFI dan TLI, juga nilai signifikan yang berjaya pada aras ketepatan RMSEA.

Keputusan nilai ChiSquare/df dan RMSEA membentuk pencapaian model terbaik penyuaian kerana memiliki nilai ChiSquare/df 4.888 yang lebih rendah daripada 5.0 dan nilai RMSEA 0.099 yang kurang daripada 0.10 (Jadual 5.2.2).

Model	CMIN	DF	CMIN/DF	CFI	TLI	RMSEA
Default model	3729.54	763	4.888	0.814	0.857	0.099

**Jadual 5.2.2 : Model SEM melalui perspektif pengasuh/pendidik**

Melalui pendekatan SEM, tidak semua faktor penentu dalam pemboleh ubah laten diambil kira. Bagi faktor penentu pengurusan, item bernombor A3, A10, A15, A19 dan A20 yang memiliki nilai bebanan melebihi 0.5 dilanjutkan dalam pembentukan model terbaik.

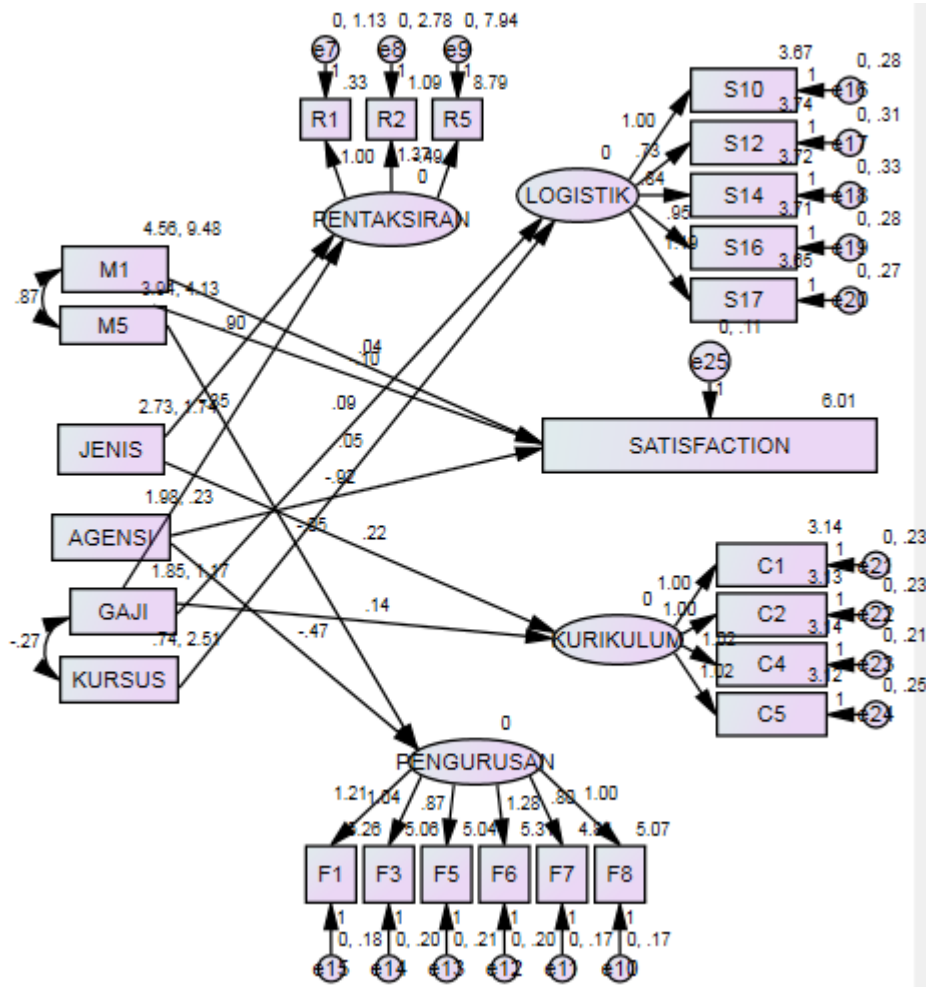

**Rajah 5.2.2: Model Persamaan Berstruktur bagi Aras Kepuasan Pengasuh/Pendidik Terhadap Perkhidmatan TASKA di Malaysia**

Pengasuh/Pendidik mendapati bahawa aras kepuasan perkhidmatan TASKA dari segi pengurusan adalah bergantung kepada susunan di dalam kelas (A3), saiz perabot yang bersesuaian (A10), kesesuaian tandas (A15), kebenaran menghantar anak lewat (A19) dan kemudahan pengangkutan (A20). Ini menunjukkan pengasuh/pendidik amat mementingkan keselesaan dan keselamatan kanak-kanak disamping kemudahan kepada ibu bapa. Menurut

Sarah (2016) pengurusan ruang aktiviti terutamanya saiz dan susunan peralatan yang terdapat di TASKA penting agar tiada kemalangan atau kecederaan kepada kanak-kanak dan pernyataan ini disokong oleh Zahyah dan Siti Noor (2014).

Selain daripada itu, faktor logistik menjadi alasan utama kepada kepuasan perkhidmatan TASKA dari perspektif pengasuh/pendidik. Antara alasannya adalah waktu operasi (F1), masa tambahan (F2), perkhidmatan pengangkutan (F3) dan kemudahan untuk pengasuh/pendidik seperti ruang solat (F5).

Pengasuh/pendidik juga menitikberatkan aspek kurikulum sepanjang anak-anak mereka berada di TASKA. Antara faktor penentu kepada aras kepuasan mereka adalah strategi pendidikan bermain sambil belajar (H5), strategi pengasuhan dalam komunikasi (H6), cara komunikasi memberi kesan positif (H7) dan strategi penilaian terhadap perkembangan (H8). Ini menunjukkan pengasuh/pendidik sedar akan kepentingan kurikulum dan kesannya ke atas kanak-kanak. Menurut Li (2013), implementasi kurikulum secara maksimum akan memberi manfaat kepada kanak-kanak. Pengetahuan dan kemahiran pengasuh/pendidik tentang teknik pengajaran dan penggunaan bahan bantu mengajar yang berkesan dan menyeronokkan adalah penting untuk menarik minat kanak-kanak (Sabol dan Pianta, 2012). Disamping itu penggunaan bahasa yang bersesuaian untuk berinteraksi dengan kanak-kanak memberi impak yang besar dalam perkembangan bahasa kanak-kanak.

Selain daripada faktor pemilihan TASKA, indikasi pentaksiran (L) dan persepsi (M) juga menjadi penyebab kepada perkhidmatan yang ditawarkan oleh sesebuah TASKA. Kesan langsung dan tidak langsung yang signifikan menggambarkan aras kepuasan perkhidmatan yang ditawarkan secara keseluruhan. Aras kepuasan ini juga secara tidak langsung dipengaruhi oleh gaji, kategori, jenis dan agensi pemilikan serta kursus wajib yang dihadiri oleh pengasuh/pendidik di mana kebergantungan keputusan yang signifikan ini

secara tidak langsung dibantu oleh lima mediator iaitu pengurusan, logistik, kurikulum, pentaksiran dan persepsi.

Secara kesimpulannya, gabungan lima mediator ini membentuk satu rantaian aras kepuasan pengasuh/pendidik yang kuat untuk menganggarkan model persamaan berstruktur lengkap sambil didokong oleh faktor demografik bagi mengukuhkan faktor kepuasan perkhidmatan sesebuah TASKA itu.

### 5.2.3 Model Taburan Silang Melalui Perspektif Pengasuh/Pendidik

	Jenis Taska bg Pengasuh										Total
	TIN	TDR	TTKS	TTKA	PAPN	JPNIN	KEMAS	OKU	YPKT	TKOM	
Johor	28	0	2	2	2	2	4	0	0	2	38
Kedah	28	0	0	1	2	2	2	0	0	1	36
Kelantan	29	0	2	1	2	2	1	0	0	1	40
Melaka	13	0	2	1	1	1	1	0	0	0	19
N9	4	1	1	2	3	3	3	0	0	2	19
Pahang	23	11	2	1	1	2	2	0	0	2	44
Pulau Pinang	2	2	3	1	0	0	0	1	0	0	9
Perak	20	3	0	1	2	2	0	1	0	2	30
Perlis	8	0	0	0	1	0	0	0	0	0	9
Selangor	78	25	2	4	5	5	4	1	0	5	129
Terengganu	25	0	0	1	1	1	1	0	40	0	69
Sabah	5	7	4	0	0	1	1	1	0	1	20
Sarawak	6	6	0	1	3	3	2	1	0	1	22
WP	15	20	0	2	2	2	2	0	0	2	45
Labuan	0	1	0	0	0	0	0	0	0	1	2
Putrajaya	0	0	0	1	0	0	0	1	0	1	3
Total	284	76	18	2	36	24	21	12	40	21	534

**Jadual 5.2.3.1 : Taburan Silang Bilangan Pengasuh/Pendidik mengikut Negeri dan Jenis Taska**

Merujuk kepada Jadual 5.2.3.1, majoriti pengasuh yang berjaya memberi maklum balas kepada kajian ini adalah daripada Selangor (129). Kumpulan minoriti mengikut jenis TASKA pula adalah daripada TASKA tempat kerja iaitu seramai 18 pengasuh/pendidik.

Berdasarkan Jadual 5.2.3.1 di atas, seramai 534 pengasuh/pendidik pelbagai kategori telah memberikan maklumbalas terhadap kajian ini. Mereka mewakili TASKA jenis Institusi (284), TASKA Di Rumah (76), TASKA Tempat Kerja (18) dan TASKA Komuniti (380). Agensi pemilikan bagi keempat jenis TASKA ini diklusterkan kepada dua kumpulan utama iaitu Swasta (tanpa pembiayaan kerajaan sepenuhnya) dan Kerajaan (mendapat pembiayaan kerajaan persekutuan/ negeri sepenuhnya). Bagi kumpulan Swasta (378), jenis TASKA yang diklusterkan adalah TASKA Institusi, TASKA Di Rumah dan TASKA Tempat Kerja. Hanya TASKA Komuniti sahaja yang diklusterkan sebagai Kerajaan (156) di mana agensi yang terlibat adalah seperti PAPN (36), JPNIN (24), KEMAS (31), OKU (12), YPKT (40) dan TKOM (21).

Agensi (Data Pengasuh)	
TIN	284
TDR	76
TTK Swasta	18
TTK Awam	2
PAPN	36
JPNIN	24
KEMAS	21
OKU	12
YPKT	40
TKOM	21
Jumlah	534 (58.3%)

**Jadual 5.2.3.2: Taburan Silang bagi Agensi Pemilikan, Jenis dan Kategori TASKA**

Merujuk kepada laporan persampelan, sebanyak 458 buah TASKA telah dikunjungi oleh pasukan penyelidik. Namun begitu, hanya 534 sahaja maklum balas yang diterima dari pengasuh/pendidik di mana setiap pusat seharusnya memberikan maklum balas sebanyak dua set (916 set secara keseluruhan). Kekurangan sebanyak 382 (41.7%) individu lagi adalah disebabkan oleh beberapa faktor. Antaranya adalah:

- a) TASKA tutup operasi (46, 5%)
- b) Dalam proses kemasukan data (34, 3.7%)
- c) Kekurangan pengasuh (80, 8.7%)
- d) Bukan berstatus pengasuh (36, 3.9%)
- e) Tiada rujukan (186, 20.3%)

#### 5.2.4 Keputusan Ujian Berpasangan t Bagi Pengasuh/Pendidik

Bacaan perbolehubah pertama dilaporkan dalam Jadual 5.2.4.1 di bawah adalah aras kepuasan perkhidmatan TASKA di Malaysia melalui perspektif pengasuh/pendidik. Analisis ujian t sampel berpasangan menunjukkan tidak terdapat perbezaan yang ketara ( $p > 0.05$ ) bagi semua pembolehubah kepuasan keseluruhan perkhidmatan kecuali faktor perkongsian maklumat (E), kolaborasi (D) dan kebersihan & kekemasan (J) di antara pengasuh/pendidik Swasta dan Kerajaan.

Levene's Test	Perbezaan min	Perbezaan sisihan piawai	F	df	Sig (2tailed)
(E) Perkongsian maklumat	-0.983	0.120	44.547	282	0.000
(D) Kolaborasi	-1.752	0.234	23.456	12	0.000
(J) Kebersihan & kekemasan	-1.889	0.154	35.947	211	0.000

**Jadual 5.2.4.1 : Keputusan ujian berpasangan t bagi factor E,D, dan J dari pandangan pengasuh/pendidik**

Keputusan menunjukkan perbezaan min yang negatif di mana pengasuh/pendidik dari kerajaan merasakan aras pertujuan mereka lebih tinggi berbanding pengasuh swasta dari segi perkongsian maklumat, kolaborasi dan kebersihan serta kekemasan.

Perbandingan seterusnya ditumpukan kepada perbezaan aras persetujuan di antara Taska Institusi (TIN) dengan Taska Komuniti (TKOM). Terdapat lima faktor penentu yang membezakan aras persetujuan perkhidmatan yang ditawarkan. Jadual 5.2.4.2 di bawah adalah dirujuk.

Levene's Test		Perbezaan min	Perbezaan sisihan piawai	F	df	Sig (2tailed)
TIN vs TKOM	(A) Pengurusan & Pentadbiran	-0.990	0.115	6.267	309	0.034
	(B) Aspek pengasuhan	-1.145	0.141	41.534	309	0.031
	(D) Kolaborasi	-1.241	0.165	13.932	309	0.012
	(F) Logistik	0.345	0.121	11.980	309	0.000
	(H) Kurikulum	-1.423	0.190	17.924	309	0.001

**Jadual 5.2.4.2 : Analisis ujian berpasangan t di antara TIN dan TKOM**

Perbandingan di antara TASKA Institusi (TIN) dan TASKA Komuniti (TKOM) secara signifikannya ditunjukkan oleh beberapa faktor penentu. Antaranya adalah faktor pengurusan, aspek pengasuhan, kolaborasi di antara pengasuh/pendidik dan ibubapa/penjaga, logistik dan kurikulum. Aras persetujuan perkhidmatan yang lebih tinggi diperolehi daripada pengasuh/pendidik Taska Komuniti berbanding Taska Institusi. Hal ini diterjemahkan daripada nilai perbezaan min yang negatif bagi kesemua faktor penentu kecuali faktor penentu logistic di mana TIN lebih baik berbanding TKOM.

Namun begitu, perbandingan aras persetujuan perkhidmatan di antara pengasuh/pendidik TASKA Institusi (TIN) dan TASKA di Rumah (TDR) menunjukkan perbezaan yang ketara dari semua aspek kerana memiliki nilai  $P < 0.05$ . Hal ini menunjukkan bahawa wujud perbezaan yang signifikan di mata pengasuh/pendidik di mana perkhidmatan yang ditawarkan oleh TIN adalah lebih baik daripada TDR dari segala aspek.



Seterusnya, perbandingan ditumpukan kepada perbezaan aras persetujuan di antara Taska di Rumah (TDR) dengan Taska Tempat Kerja (TTK) daripada sektor Swasta. Terdapat empat faktor penentu yang membezakan aras persetujuan perkhidmatan yang ditawarkan. Jadual 5.2.4.3 di bawah adalah dirujuk.

Levene's Test		Perbezaan min	Perbezaan sisihan piawai	F	df	Sig (2tailed)
TDR vs TTK	(B) Aspek pengasuhan	(-1.011)	0.983	11.131	159	0.020
	(E) Perkongsian maklumat	(-1.009)	0.735	21.857	159	0.031
	(F) Logistik	(-0.883)	0.385	17.520	159	0.018
	(I) Keselamatan	(-1.123)	0.483	10.491	159	0.014

**Jadual 5.2.4.3 : Analisis ujian berpasangan t di antara TDR dan TTK**

Perbandingan di antara TDR dan TTK secara signifikannya ditunjukkan oleh beberapa faktor penentu. Antaranya adalah faktor aspek pengasuhan, perkongsian maklumat, logistik dan keselamatan. Aras persetujuan perkhidmatan yang lebih tinggi diperolehi daripada pengasuh/pendidik TTK berbanding TDR. Hal ini diterjemahkan daripada nilai perbezaan min yang negatif bagi kesemua faktor penentu. Kesimpulannya perbandingan ini menunjukkan pengasuh/pendidik dari TTK adalah lebih baik daripada TDR dari segi empat faktor di atas.

Seterusnya, keputusan menunjukkan wujud satu perbezaan ketara ( $P < 0.05$ ) bagi aras persetujuan perkhidmatan di antara pengasuh/pendidik TIN dan TTK. Faktor penentu tersebut adalah aspek kurikulum (H). Perbezaan min yang positif (0.322) menunjukkan aras persetujuan kesemua pengasuh/pendidik TIN adalah tinggi berbanding pengasuh/pendidik TTK.

Perbandingan dari segi jenis TASKA yang terakhir adalah ditumpukan kepada perbezaan aras persetujuan di antara Taska di Rumah (TDR) dengan Taska Komuniti (TKOM). Terdapat sembilan faktor penentu yang membezakan aras persetujuan perkhidmatan yang ditawarkan oleh pengasuh/pendidik. Jadual 5.2.4.4 di bawah adalah dirujuk.

Levene's Test		Perbezaan min	Perbezaan sisihan piawai	F	df	Sig (2tailed)
TDR vs TKOM	(F) Pengurusan	(-0.626)	0.280	9.638	65	0.002
	(G) Aspek Pengasuhan	(-0.543)	0.368	15.339	65	0.011
	(C) Polisi dan peraturan	(-0.551)	0.118	11.649	65	0.023
	(D) Kolaborasi	(-0.846)	0.107	6.749	65	0.021
	(E) Perkongsian maklumat	(-0.697)	0.124	7.793	65	0.028
	(F) Yuran	(-0.617)	0.272	11.368	65	0.031
	(H) Kurikulum	(-0.622)	0.342	12.453	65	0.004
	(I) Keselamatan	(-0.256)	0.316	18.898	65	0.030
	(J) Kebersihan	(-0.451)	0.287	11.324	65	0.046
	(K) Makanan	(-0.715)	0.182	7.651	65	0.044

**Jadual 5.2.4.4 : Analisis ujian berpasangan t di antara TDR dan TKOM**

Perbandingan di antara TDR dan TKOM secara signifikannya ditunjukkan oleh beberapa faktor penentu. Antaranya adalah faktor pengurusan, aspek pengasuhan dan pendidikan, polisi/ peraturan TASKA, kolaborasi, perkongsian maklumat, yuran, keselamatan, kebersihan dan makanan. Aras persetujuan perkhidmatan yang lebih tinggi diperolehi daripada pengasuh/pendidik TKOM berbanding TDR. Hal ini diterjemahkan daripada nilai perbezaan min yang negatif bagi kesemua faktor penentu. Kesimpulannya

perbandingan ini menunjukkan pengasuh/pendidik dari TKOM adalah lebih baik daripada TDR dari segi sembilan faktor di atas.

Perincian seterusnya ditumpukan kepada perbezaan aras persetujuan pengasuh/pendidik mengikut agensi pemilikan. Perbandingan pertama diperolehi daripada Taska Institusi (TIN) yang mewakili swasta dengan Taska Permata (PAPN) daripada sektor kerajaan. Terdapat dua faktor penentu yang membezakan aras persetujuan perkhidmatan yang disediakan. Jadual 5.2.4.5 di bawah adalah dirujuk.

Levene's Test		Perbezaan min	Perbezaan sisihan piawai	F	df	Sig (2tailed)
Swasta vs PAPN	(F) Yuran	-1.168	0.248	34.017	321	0.000
	(H) Kurikulum	-1.187	0.286	23.899	321	0.000

**Jadual 5.2.4.5 : Analisis ujian berpasangan t di antara TIN dan PAPN**

Perbandingan di antara TIN dan TASKA Permata (PAPN) secara signifikannya dibezakan oleh dua faktor penentu. Antaranya adalah faktor yuran dan kurikulum. Aras persetujuan perkhidmatan yang lebih tinggi diperolehi daripada pengasuh/pendidik TASKA PAPN berbanding TIN. Hal ini diterjemahkan daripada nilai perbezaan min yang negatif bagi kesemua faktor penentu. Huraian daripada keputusan ini, pengasuh/pendidik dari sektor kerajaan secara khususnya bersetuju dengan perkhidmatan yang diberi berdasarkan faktor yuran dan kurikulum sedia ada.

Seterusnya, perbandingan aras persetujuan perkhidmatan di antara pengasuh/pendidik TIN dan TASKA Perpaduan (JPNIN) menunjukkan perbezaan yang ketara dari dua aspek iaitu kolaborasi dan keselamatan. Hal ini menunjukkan bahawa wujud perbezaan yang signifikan di mata pengasuh/pendidik di mana perkhidmatan yang

ditawarkan oleh TASKA JPNIN adalah lebih baik daripada Swasta dari aspek kolaborasi dan keselamatan.

Namun begitu, keputusan perbandingan di antara Taska Institusi dan TASKA OKU serta TASKA YPKT tidak menunjukkan perbezaan yang ketara dari semua aspek perkhidmatan yang disediakan.

Perbandingan yang berikut merupakan aras persetujuan pengasuh dari TASKA persendirian dan TASKA KEMAS yang hanya beroperasi dalam satu negeri sahaja di Malaysia ini iaitu Terengganu. Terdapat enam faktor penentu yang membezakan aras persetujuan perkhidmatan yang ditawarkan oleh pengasuh/pendidik. Jadual 5.2.4.6 di bawah adalah dirujuk.

Levene's Test		Perbezaan min	Perbezaan sisihan piawai	F	df	Sig (2tailed)
TINvs YPKT	(A) Pengurusan	-1.692	0.227	4.460	237	0.002
	(C) Polisi dan peraturan	-1.726	0.271	5.067	237	0.002
	(D) Kolaborasi	-1.632	0.264	10.603	237	0.000
	(H) Kurikulum	-0.169	0.335	19.258	237	0.001
	(I) Keselamatan	-0.632	0.234	5.718	237	0.010
	(J) Kebersihan	-0.675	0.273	6.862	237	0.008

**Jadual 5.2.4.6 : Analisis ujian berpasangan t di antara TIN dan YPKT**

Berikut adalah keputusan lain yang menunjukkan aras persetujuan pengasuh/pendidik dari pelbagai jenis TASKA di Malaysia:

- a) TKOM adalah lebih baik berbanding TASKA persendirian di mana nilai signifikannya adalah 0.0012 dan nilai perbezaan min 0.512. Perbezaan yang ketara ini ditunjukkan oleh satu faktor penentu iaitu kurikulum.

- b) Faktor penentu kos operasi ini juga menjadi pembolehubah penting dalam perbandingan aras persetujuan perkhidmatan pengasuh/pendidik di antara TASKA PAPN dan TASKA KEMAS. Perbezaan min yang negatif (-1.169) menunjukkan perkhidmatan TASKA KEMAS adalah lebih baik berbanding TASKA PAPN dari segi pengurusan pentadbiran dan aspek pengasuhan.
- c) TASKA Perpaduan (JPNIN) adalah lebih baik berbanding TASKA PAPN di mana nilai signifikannya adalah 0.001 dan nilai perbezaan min 1.287. Perbezaan yang ketara ini ditunjukkan oleh satu faktor penentu iaitu faktor yuran.
- d) Faktor penentu perkongsian maklumat dan kolaborasi menjadi faktor perbezaan yang ketara di antara TASKA JPNIN dan TASKA OKU di mana nilai perbezaan min positif (0.812) terhasil bagi menggambarkan aras persetujuan perkhidmatan yang ditawarkan oleh TASKA OKU adalah lebih berkesan berbanding TASKA JPNIN.
- e) Pihak pengasuh/pendidik dari TKOM bersetuju dengan perkhidmatan yang ditawarkan dari segi aspek pengasuhan dan kolaborasi di mana perbandingan dibuat menunjukkan wujud perbezaan yang ketara positif terhadap TASKA JPNIN. Keputusan ini menjelaskan bahawa aspek pengasuhan dan kolaborasi yang diamalkan oleh pihak TKOM adalah lebih berkesan daripada TASKA JPNIN.
- f) Perbandingan aras persetujuan diteruskan bagi melihat perbezaan yang signifikan bagi kesemua jenis TASKA tetapi maklumbalas yang diterima dari perspektif pengasuh/pendidik meniadakan keputusan kajian ini. Perbandingan TASKA tersebut dapat dilihat dalam jadual 5.2.4.7 di bawah:

Levene's Test	df	Sig (2tailed)
PAPN vs OKU	207	> 0.05
KEMAS vs JPNIN	196	> 0.05
JPNIN vs YPKT	110	> 0.05
TASKOM vs OKU	22	> 0.05

**Jadual 5.2.4.7 : Analisis perbandingan pandangan pengasuh/pendidik terhadap kualiti perkhidmatan mengikut jenis TASKA**

### 5.2.5 Kedudukan Terbaik TASKA Mengikut Faktor Penentu Pengasuh/Pendidik

Berikut adalah senarai TASKA mengikut kedudukan terbaik berdasarkan faktor penentu perkhidmatan yang disediakan melalui perspektif pengasuh/pendidik.

Faktor Penentu	TASKA
(A) Pengurusan	TKOM
	KEMAS
	PAPN
	TIN
(D) Kolaborasi	TKOM
	PAPN
	KEMAS
	TDR
(E) Perkongsian Maklumat	TIN
	TKOM
	OKU
(H) Kurikulum	PAPN
	TKOM
	YPKT
(J) Keselamatan	PAPN
	TTKS
	TDR

**Jadual 5.2.5 : Senarai TASKA mengikut kedudukan terbaik berdasarkan faktor penentu perkhidmatan**

## 5.2.6 Perbandingan Perkhidmatan Berdasarkan Aras Persetujuan Melalui Perspektif Pengasuh/Pendidik

Jadual 5.2.6 menunjukkan nilai min bagi pembolehubah aras persetujuan keseluruhan bagi TASKA di seluruh Malaysia melalui perspektif pengasuh/pendidik.

Pembolehubah penentu	Pencapaian tertinggi TASKA berdasarkan aras persetujuan Pengasuh/Pendidik
a) Pengurusan	(INSTITUSI, $\mu=4.34$ , $\sigma=1.32$ )
b) Aspek pengasuhan	(TKOM, $\mu=4.23$ , $\sigma=1.46$ )
c) Polisi/peraturan	(TKOM, $\mu=4.16$ , $\sigma=1.91$ )
d) Kolaborasi	(TKOM, $\mu=4.42$ , $\sigma=1.21$ )
e) Perkongsian maklumat	(JPNIN, $\mu=4.39$ , $\sigma=1.56$ )
f) Logistik	(TIDAK BERDAFTAR, $\mu=4.09$ , $\sigma=1.37$ )
g) Yuran	(TIDAK BERDAFTAR, $\mu=4.01$ , $\sigma=1.23$ )
h) Kos operasi	(TTK AWAM, $\mu=4.21$ , $\sigma=0.77$ )
i) Kurikulum	(TKOM, $\mu=4.37$ , $\sigma=1.27$ )
j) Keselamatan	(TKOM, $\mu=4.44$ , $\sigma=1.37$ )
k) Kebersihan	(TKOM, $\mu=4.26$ , $\sigma=0.87$ )
l) Makanan	(TKOM, $\mu=4.29$ , $\sigma=1.97$ )
m) Pentaksiran	(TKOM, $\mu=4.31$ , $\sigma=0.54$ )
n) Persepsi	(TKOM, $\mu=4.33$ , $\sigma=0.67$ )

**Jadual 5.2.6: Pencapaian tertinggi perkhidmatan TASKA secara keseluruhan berdasarkan aras persetujuan Pengasuh/Pendidik mengikut pembolehubah penentu**

Daripada 534 data pengasuh/pendidik yang dianalisis berdasarkan maklum balas, 73.7% memiliki aras persetujuan yang tinggi kepada kepuasan perkhidmatan yang ditawarkan, 13.4% pada aras sederhana, 19.2% memiliki aras ketidakpuasan dan 5.7% dikecualikan kerana tidak memberi maklumbalas yang dikehendaki. Secara praktikalnya dalam kajian ini, aras persetujuan pengasuh/pendidik dinilai pada pembolehubah tidak bersandar iaitu faktor pengurusan, aspek pengasuhan dan pendidikan, polisi/ peraturan TASKA, kolaborasi, perkongsian maklumat, logistik, yuran, kos operasi/ bayaran gaji, kurikulum, keselamatan, kebersihan, makanan, pentaksiran dan persepsi. Taburan silang bagi aras persetujuan mengikut jenis agensi TASKA dianalisis secara statistik menggunakan

ujian persampelan t tidak bersandar (*independent sample t test*). Analisis menunjukkan, perbezaan aras persetujuan yang signifikan di antara semua aspek perkhidmatan dan pencapaian tertinggi setiap TASKA adalah wujud dan dinilai. Bagi pengasuh/pendidik dari TKOM, faktor penentu yang memberikan aras persetujuan yang tinggi adalah pada faktor aspek pengasuhan dan pendidikan, polisi/ peraturan TASKA, kolaborasi, kurikulum, keselamatan, kebersihan, makanan, pentaksiran dan persepsi. TASKA insitutsi dan TTK Awam pula masing-masing memberi tumpuan kepada aras persetujuan yang tinggi terhadap faktor pengurusan dan kos operasi. TASKA JPNIN juga menyumbang kepada aras persetujuan yang tinggi terhadap satu faktor penentu sahaja iaitu perkongsian maklumat. Tidak ketinggalan juga faktor penentu logistik dan yuran di mana kumpulan pengasuh/pendidik dari TASKA tidak berdaftar memberikan maklum balas yang amat tinggi dari segi aras persetujuannya.

### 5.3 KEPUTUSAN MELALUI PERSPEKTIF IBU/BAPA/PENJAGA

Construct	Item	Factor Loading	KMO and Bartlett's Test	
Demographic factor	EduF	0.852	Kaiser-Meyer-Olkin Measure of Sampling Adequacy. Approx. Chi-Square df Sig.	0.475 1800.674 551 0.000
	EduM	0.896		
	EduG	0.515		
	OccF	0.647		
	OccM	0.887		
	Distance	0.784		
	Location	0.821		
	Language	0.808		
	Fees	0.844		
	Kid Age1	0.830		
	Kid Age2	0.729		
Reason	R1	0.884	Kaiser-Meyer-Olkin Measure of Sampling Adequacy. Approx. Chi-Square df Sig.	0.693 491.624 34 0.000
	R2	0.871		
	R4	0.693		
Safety	S10	0.889	Kaiser-Meyer-Olkin Measure of Sampling Adequacy. Approx. Chi-Square df Sig.	0.778 2274.067 104 0.000
	S12	0.883		
	S14	0.906		
	S16	0.934		
	S17	0.931		



Cleanliness	C1	0.986	Kaiser-Meyer-Olkin Measure of Sampling Adequacy. Approx. Chi-Square df Sig.	0.824 2656.243 68 0.000
	C2	0.984		
	C4	0.949		
	C5	0.982		
Facilities	F1	0.897	Kaiser-Meyer-Olkin Measure of Sampling Adequacy. Approx. Chi-Square df Sig.	0.808 2722.445 156 0.000
	F3	0.902		
	F6	0.909		
	F7	0.873		
	F8	0.904		
	F9	0.889		

**Jadual 5.3.1**

Jadual 5.3.1 menunjukkan bebanan faktor, ukuran Kaiser-Meyer-Olkin bagi kecukupan persampelan, penganggaran chi kuasa dua, darjah kebebasan dan nilai ketara bagi model persamaan berstruktur kepuasan ibu/bapa/penjaga terhadap perkhidmatan TASKA di Malaysia

Construct				Incremental		Parsimonious	Absolute
	Chisq	df	P value	TLI	CFI	Chisq/df	RMSEA
Facilities	70.372	19	0.000	0.780	0.868	3.704	0.084
Safety	22.986	5	0.000	0.766	0.883	4.797	0.043
Cleanliness	5.104	2	0.000	0.946	0.982	2.551	0.097
Reason	8.539	2	0.000	0.848	0.949	4.270	0.021

**Jadual 5.3.2 : Indeks kebaikan penyuaiian bagi semua konstruk laten di dalam model.**

Konstruktiv kemudahan, keselamatan, kebersihan dan sebab utama (*facilities, Safety, cleanliness and reason*) mempunyai nilai ChiSq / df yang kurang daripada 5.0, oleh itu kebaikan penyuaiian Parsimonious telah dicapai bagi perantara tersebut. Model konstruk ini juga mempunyai nilai TLI dan CFI yang lebih tinggi daripada 0.7 dan nilai RMSEA kurang dari 0.10. Oleh itu, kecergasan tambahan dan mutlak juga telah dicapai.

**Rajah 5.3.1 : Kekuatan hubungan di antara konstruk di dalam model**

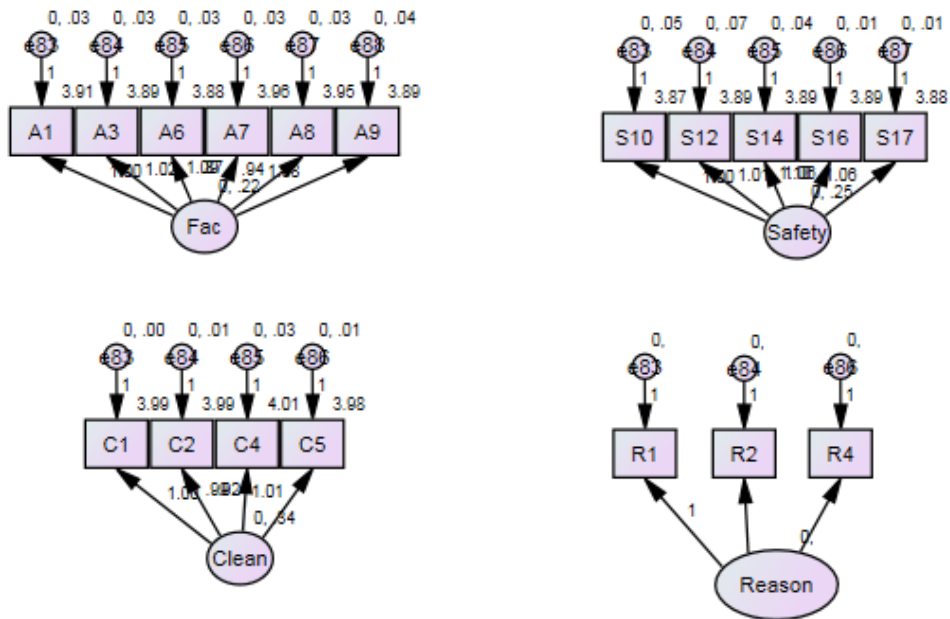

Rajah 5.3.1 menunjukkan kekuatan hubungan di antara konstruk di dalam model. Kesemua konstruk memiliki nilai korelasi yang melebihi 0.80. Adalah diringkaskan bahawa kebaikan penyuaiian model persamaan berstruktur ini dipenuhi.

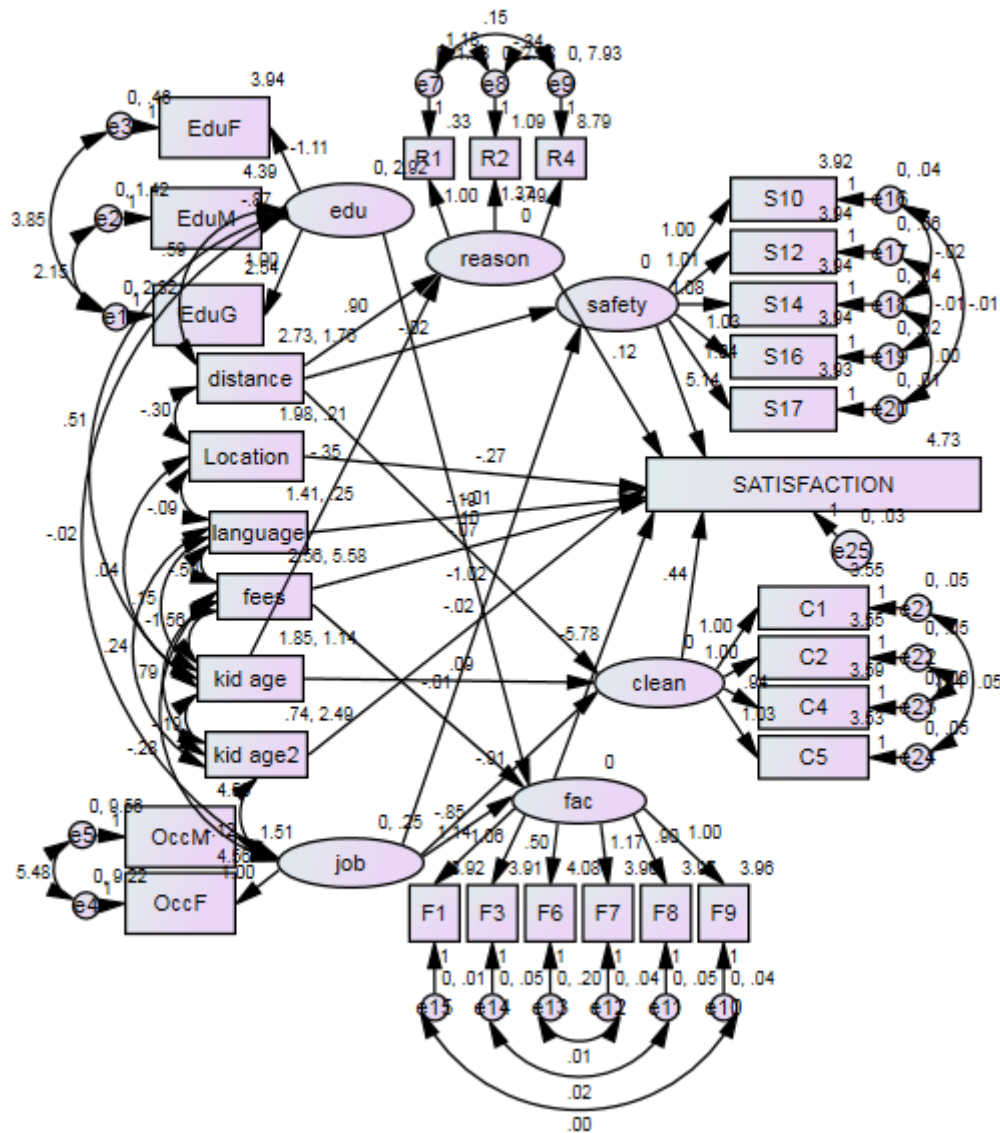

Model	CMIN	DF	CMIN/DF	CFI	TLI	RMSEA
Default model	888.761	369	2.409	0.823	0.895	0.055

Berdasarkan hasil yang diperoleh melalui pendekatan analisis luan dan SEM, keputusan yang lebih menarik dapat dilihat daripada hasil kebaikan penyuaian melalui nilai chi-square / df yang memenuhi kehendak perantara dengan dibantu oleh indeks CFI dan TLI, juga nilai signifikan yang berjaya dan aras ketepatan RMSEA.

Melalui pendekatan SEM, tidak semua faktor penentu dalam pemboleh ubah laten diambil kira. Bagi faktor penentu *facility*, item bernombor F1, F3, F6, F7, F8 dan F9 yang memiliki nilai bebanan melebihi 0.5 dilanjutkan dalam pembentukan model terbaik. Ibubapa/penjaga mendapati bahawa aras kepuasan perkhidmatan TASKA dari segi kemudahan adalah bergantung kepada ruang aktiviti anak-anak semasa berada di TASKA (F1), ruang persalinan (F3), ruang permainan (F6), ruang tidur (F7), ruang penyusuan (F8), dan ruang pengasingan bagi tujuan kuarantin penyakit berjangkit (F9). Ini menunjukkan ibu bapa/penjaga mengambil berat tentang kemudahan ruang-ruang yang terdapat di TASKA. Menurut Zahyah dan Siti Noor (2014) kebanyakan ibu bapa mengutamakan ciri-ciri keselamatan dari segi reka bentuk ruang di TASKA untuk keselesaan dan mengelakkan kecederaan terhadap anak-anak mereka ketika melakukan aktiviti pembelajaran.

Ibu bapa/penjaga juga menitikberatkan hal-hal keselamatan sepanjang anak-anak mereka berada di TASKA. Antara faktor penentu kepada aras kepuasan mereka adalah kesediaan pertolongan cemas yang dimiliki oleh TASKA (S10), kewujudan pintu penghadang yang membataskan anak-anak ke dapur (S12), alatan permainan luar (S14) dan ruang permainan di luar (S16). Keselamatan kanak-kanak akan terjamin sekiranya penekanan terhadap faktor-faktor di atas disediakan oleh pihak TASKA. Penyediaan peti kecemasan dan pengetahuan pengasuh/pendidik dalam pertolongan kecemasan (First Aid) dan CPR membantu terutamanya dalam kes tersedak susu (Berita Harian, 2017). Menurut Farhanah et al. (2015), TASKA perlu mengambil faktor keselamatan alatan permainan luar dan ruang permainan luar di TASKA bagi membolehkan kanak-kanak menjalankan aktiviti dengan penuh selesa dan selamat.

Selain daripada itu, faktor kebersihan yang diamalkan oleh petugas-petugas TASKA menjadi alasan utama kepada pemilihan sesuatu TASKA itu dari perspektif ibubapa/penjaga. Antara alasannya adalah kebersihan sekitar TASKA sebelum operasi (C1), keadaan persekitaran fizikal (C2), kepekaan akan kesihatan semasa anak-anak TASKA (C4)

dan amalan kebersihan fizikal yang diterapkan oleh petugas TASKA (C5). Ini menunjukkan ibu bapa/penjaga peka tentang kebersihan persekitaran dan peralatan TASKA mereka serta kaitan kebersihan dengan kesihatan kanak-kanak. Menurut Sharmen (2014) dan Chen (2013), ibu bapa menekankan aspek persekitaran fizikal dalam pemilihan TASKA kerana mereka beranggapan tahap kebersihan TASKA akan mempengaruhi tahap kesihatan anak-anak mereka.

Ibu bapa/ penjaga mempunyai alasan yang tersendiri dalam pemilihan sesebuah TASKA. Faktor utama yang menjadi pendorong kepada pemilihan TASKA ini adalah bergantung kepada jarak TASKA ke rumah, bahasa perantara, yuran yang dikenakan, kurikulum yang disediakan dan usia anak-anak mereka. Aras kepuasan yang signifikan bagi ibu bapa/penjaga ini juga dapat dilihat secara terus atau tidak langsung di mana *total effect* terbaik bagi laluan ini adalah 0.108 (0.9 x 0.12). Faktor-faktor pemilihan sesebuah TASKA oleh ibu bapa menurut Weaver dan Grace (2010) adalah berdasarkan keperluan keluarga yang dipenuhi dan berdasarkan apa yang keluarga mampu. Kurikulum juga penting dalam pemilihan TASKA oleh ibu bapa kerana mereka sedar akan kepentingan kurikulum dan kesannya ke atas anak-anak mereka. Menurut Li (2013), pemilihan kurikulum yang sesuai dengan kanak-kanak akan memberi manfaat kepada mereka.

Selain daripada faktor pemilihan TASKA, indikasi yuran juga menjadi penyebab kepada kemudahan yang ditawarkan oleh sesebuah TASKA. Yuran yang dikenakan juga mencerminkan kemudahan yang ditawarkan. Kesan langsung dan tidak langsung yang signifikan menggambarkan aras kepuasan perkhidmatan yang ditawarkan secara keseluruhan. Aras kepuasan ini juga secara tidak langsung dipengaruhi oleh tahap pendidikan dan jenis pekerjaan ibu bapa/ penjaga di mana kebergantungan keputusan yang signifikan ini dibantu oleh tiga mediator iaitu kemudahan, kebersihan dan keselamatan.

Secara kesimpulannya, gabungan tiga mediator ini membentuk satu rantai aras kepuasan pengguna (ibu bapa/ penjaga) yang kuat untuk menganggarkan model persamaan berstruktur lengkap sambil didokong oleh faktor demografik seperti aras pendidikan, pekerjaan, lokasi, jarak, bahasa perantaraan, yuran dan umur kanak-kanak bagi mengukuhkan faktor pemilihan sesebuah TASKA itu.

Berikut adalah keputusan lain yang menunjukkan aras persetujuan ibu/bapa/penjaga dari pelbagai jenis TASKA di Malaysia:

- a) TKOM adalah lebih baik berbanding TASKA persendirian di mana nilai signifikannya adalah 0.002 dan nilai perbezaan min 0.822. Perbezaan yang ketara ini ditunjukkan oleh satu faktor penentu iaitu aspek pengasuhan.
- b) Faktor penentu keselamatan juga menjadi pembolehubah penting dalam perbandingan aras persetujuan perkhidmatan pengasuh di antara TTK dan TKOM. Perbezaan min yang negatif (-1.169) menunjukkan perkhidmatan TASKA Komuniti adalah lebih baik berbanding TTK dari segi keselamatan.
- c) TASKA Perpaduan (JPNIN) adalah lebih baik berbanding TASKA PAPN di mana nilai signifikannya adalah 0.001 dan nilai perbezaan min 1.287. Perbezaan yang ketara ini ditunjukkan oleh satu faktor penentu iaitu faktor makanan dan penyediaan makanan.
- d) Faktor penentu perkongsian maklumat dan kolaborasi menjadi faktor perbezaan yang ketara di antara TASKA YPKT dan TASKA OKU di mana nilai perbezaan min positif (0.512) terhasil bagi menggambarkan aras persetujuan perkhidmatan yang ditawarkan oleh TASKA YPKT adalah lebih berkesan berbanding TASKA OKU.
- e) Pihak ibu/bapa/penjaga dari TKOM bersetuju dengan perkhidmatan yang ditawarkan dari segi aspek pengasuhan dan kolaborasi di mana perbandingan dibuat menunjukkan wujud perbezaan yang ketara positif terhadap TASKA PAPN. Keputusan ini menjelaskan bahawa aspek pengasuhan dan kolaborasi yang diamalkan oleh pihak TKOM adalah lebih berkesan berbanding TASKA PAPN.

### 5.3.1 Kedudukan Terbaik TASKA Mengikut Faktor Penentu

Berikut adalah senarai TASKA mengikut kedudukan terbaik berdasarkan faktor penentu perkhidmatan yang disediakan melalui perspektif ibu/bapa/penjaga.

Faktor Penentu	Kedudukan terbaik TASKA
(B Pengasuhan)	TKOM
	OKU
	YPKT
(G) Keselamatan	TTKS
	OKU
	KEMAS
	TDR
(I) Makanan	KEMAS
	PAPN
	JPNIN
	TTK
	TDR

**Jadual 5.3.1 : Senarai TASKA mengikut kedudukan terbaik berdasarkan faktor penentu perkhidmatan**

### 5.3.2 Perbandingan Perkhidmatan Berdasarkan Aras Persetujuan Melalui Perspektif Ibumama/Penjaga

Jadual 5.3.2 menunjukkan nilai min bagi pembolehubah aras persetujuan keseluruhan bagi TASKA di seluruh Malaysia melalui perspektif ibumama/penjaga.

Pembolehubah penentu	Pencapaian tertinggi TASKA berdasarkan aras persetujuan Ibumama/penjaga
a) Kemudahan fizikal	(PAPN, $\mu=4.145$ , $\sigma=0.87$ )
b) Aspek pengasuhan	(OKU, $\mu=4.51$ , $\sigma=1.54$ )
c) Polisi/peraturan	(TTK AWAM, $\mu=4.33$ , $\sigma=1.38$ )
d) Kolaborasi	(OKU, $\mu=4.37$ , $\sigma=1.30$ )
e) Perkongsian maklumat	(JPNIN, $\mu=4.39$ , $\sigma=0.70$ )

f) Yuran	(YPKT, $\mu=4.06$ , $\sigma=0.29$ )
g) Keselamatan	(PAPN, $\mu=4.34$ , $\sigma=0.87$ )
h) Kebersihan	(JPNIN, $\mu=4.50$ , $\sigma=0.52$ )
i) Makanan	(JPNIN, $\mu=4.47$ , $\sigma=0.67$ )

**Jadual 5.3.2 : Pencapaian tertinggi perkhidmatan TASKA secara keseluruhan**

**berdasarkan aras persetujuan ibubapa/penjaga mengikut pembolehubah penentu**

Daripada 1127 data ibubapa/penjaga yang dianalisis berdasarkan maklum balas, 70.1% memiliki aras persetujuan yang tinggi kepada kepuasan perkhidmatan yang ditawarkan, 14.3% pada aras sederhana, 10.8% memiliki aras ketidakpuasan dan 4.8% dikecualikan kerana tidak memberi maklumbalas yang dikehendaki.

Secara praktikalnya dalam kajian ini, aras persetujuan ibubapa/penjaga dinilai pada pembolehubah tidak bersandar iaitu faktor kemudahan fizikal, aspek pengasuhan dan pendidikan, polisi/ peraturan TASKA, kolaborasi, perkongsian maklumat, yuran, keselamatan, kebersihan dan makanan. Taburan silang bagi aras persetujuan mengikut jenis agensi TASKA dianalisis secara statistik menggunakan ujian persampelan t tidak bersandar (*independent sample t test*). Analisis menunjukkan, perbezaan aras persetujuan yang ketara di antara semua aspek perkhidmatan dan pencapaian tertinggi setiap TASKA adalah wujud dan dinilai.

Bagi ibubapa/penjaga dari TASKA JPNIN, faktor penentu yang memberikan aras persetujuan yang tinggi adalah pada faktor perkongsian maklumat, kebersihan dan makanan. TASKA YPKT dan TTK Awam pula masing-masing memberi tumpuan kepada aras persetujuan yang tinggi terhadap faktor yuran dan polisi/peraturan. TASKA PAPN juga menyumbang kepada aras persetujuan yang tinggi terhadap dua faktor penentu iaitu kemudahan fizikal dan keselamatan. Tidak ketinggalan juga faktor penentu kolaborasi dan aspek pengasuhan di mana kumpulan ibubapa/penjaga dari TASKA OKU memberikan maklum balas yang amat tinggi dari segi aras persetujuannya.



## **5.4 PERSOALAN KAJIAN MENGENAI PENILAIAN PEMATUHAN**

Dalam merumuskan perbincangan sebelum ini, beberapa persoalan boleh diutarakan dalam menilai tahap pematuhan pengambilan kanak-kanak berdasarkan umur yang ditetapkan oleh akta berkaitan terhadap institusi pendidikan awal kanak-kanak seperti TADIKA, pusat perkembangan kanak-kanak dan pusat jagaan kanak-kanak di Malaysia. Berikut adalah persoalan-persoalannya,

- a) Adakah kanak-kanak yang berada di TASKA mematuhi peringkat umur yang ditetapkan iaitu di bawah umur 4 tahun mengikut tahun persekolahan (P1)?
- b) Adakah pusat jagaan kanak-kanak yang berkediaman yang mengambil kanak-kanak bawah umur 4 tahun ke bawah telah mengikut akta dan peraturan yang ditetapkan di bawah Akta Taman Asuhan Kanak-Kanak 1984 (P2)?

### **5.4.1 Kepentingan Kajian Pematuhan**

Kajian ini dapat memberi gambaran sebenar tentang pelaksanaan program perkhidmatan TASKA di Malaysia. Hasil kajian dapat menyumbangkan maklumat kepada Jabatan Kebajikan Masyarakat sebagai badan yang bertanggungjawab kepada perjalanan program ini. Maklumat yang diperolehi juga dapat membantu agensi-agensi lain terutama Kementerian Pendidikan dan Kementerian Kesihatan untuk merangka dan mempertingkatkan kualiti pengasuhan dan pendidikan kanak-kanak yang berumur 0 - 4 tahun. UNITAR International University akan menjadi sumber rujukan dalam menentukan satu panduan yang piawai dalam penubuhan TASKA yang sesuai di Malaysia.

## 5.4.2 Keputusan Kajian Pematuhan

Dapatan kajian ini memberi implikasi besar kepada pemegang berkepentingan, khususnya Jabatan Kebajikan Masyarakat dalam menilai tahap pematuhan pengambilan kanak-kanak berdasarkan umur yang ditetapkan oleh akta berkaitan terhadap institusi pendidikan awal kanak-kanak. Terdapat dua kenyataan hipotesis bagi menguji kewujudan perbezaan yang signifikan berdasarkan jenis TASKA yang terlibat:

- H<sub>1</sub>: Terdapat perbezaan yang signifikan di antara jenis TASKA dan pengambilan kanak-kanak di bawah umur 4 tahun mengikut tahun persekolahan (P1).
- H<sub>2</sub>: Terdapat perbezaan yang signifikan di antara jenis TASKA dan pematuhan akta serta peraturan yang ditetapkan di bawah Akta Taman Asuhan Kanak-Kanak 1984 (P2).

Jadual 5.4.2.1 di bawah adalah dirujuk bagi menguji kewujudan perbezaan pembolehubah terlibat melalui ujian analisis varians (ANOVA).

		ANOVA				
		Sum of Squares	df	Mean Square	F	Sig.
P1	Between Groups	34.818	10	3.482	17.489	.000
	Within Groups	87.001	437	.199		
	Total	121.819	447			
P2	Between Groups	1.089	10	.109	1.619	.098
	Within Groups	29.402	437	.067		
	Total	30.491	447			

**Jadual 5.4.2.1: Keputusan analisis varians terhadap perbandingan min bagi penilaian pematuhan P1 dan P2 mengikut agensi yang berbeza**

Keputusan menunjukkan terdapat perbezaan yang ketara di antara jenis TASKA dan pengambilan kanak-kanak di bawah umur 4 tahun mengikut tahun persekolahan ( $p < 0.05$ ). Namun begitu, keputusan sebaliknya berlaku kepada perbezaan yang tidak signifikan di antara jenis TASKA dan pematuhan akta serta peraturan yang ditetapkan di bawah Akta Taman Asuhan Kanak-Kanak 1984 ( $P > 0.05$ ). Hal ini menunjukkan bahawa perbandingan hanya boleh dibuat berdasarkan satu pembolehubah sahaja iaitu faktor pengambilan kanak-kanak di bawah umur 4 tahun mengikut tahun persekolahan. Keputusan yang lebih terperinci dilaporkan di dalam jadual 5.4.2.2 berikut dan tumpuan keputusan hanya melaporkan perbandingan yang signifikan sahaja.

Jenis TASKA	Perbezaan min	Sisihan piawai	Nilai p
TIN vs PAPN	-0.625	0.107	0.000
TIN vs JPNIN	-0.625	0.103	0.000
TIN vs KEMAS	-0.625	0.098	0.000
TIN vs YPKT	-0.625	0.105	0.000
TIN vs TKOM	-0.580	0.100	0.000
TDR vs TTKS	0.450	0.127	0.023
TDR vs PAPN	-0.444	0.127	0.027
TDR vs JPNIN	-0.444	0.123	0.018
TDR vs KEMAS	-0.444	0.119	0.012
TDR vs YPKT	-0.444	0.124	0.022
TTKS vs PAPN	-0.895	0.145	0.000
TTKS vs JPNIN	-0.895	0.141	0.000
TTKS vs KEMAS	-0.895	0.138	0.000
TTKS vs OKU	-0.895	0.245	0.016
TTKS vs YPKT	-0.895	0.143	0.000
TTKS vs TKOM	-0.895	0.140	0.000
TTKA vs PAPN	-0.833	0.209	0.004
TTKA vs JPNIN	-0.833	0.207	0.004
TTKA vs KEMAS	-0.833	0.205	0.003
TTKA vs YPKT	-0.833	0.208	0.004
TTKA vs TKOM	-0.788	0.206	0.008
PAPN VS TIDAK BERDAFTAR	0.651	0.113	0.000
JPNIN VS TIDAK BERDAFTAR	0.651	0.109	0.000
KEMAS VS TIDAK BERDAFTAR	0.651	0.105	0.000
YPKT VS TIDAK BERDAFTAR	0.651	0.111	0.000
TKOM VS TIDAK BERDAFTAR	0.606	0.107	0.000

**Jadual 5.4.2.2: Keputusan terperinci perbandingan min ketara bagi penilaian pematuhan P1 mengikut agensi terpilih**

Keputusan perbandingan pematuhan (P1) di dalam jadual di atas dapat disimpulkan melalui lima kumpulan. Kumpulan pertama melibatkan perbandingan TASKA Institusi (TIN) dengan TASKA lain (PAPN, JPNIN, KEMAS, YPKT dan TKOM). Nilai perbezaan min yang negatif menunjukkan tahap penilaian pematuhan TASKA lain adalah lebih baik berbanding TIN. Begitu juga yang berlaku pada kumpulan kedua melibatkan TASKA di rumah (TDR) di mana TASKA lain (PAPN, JPNIN, KEMAS dan YPKT) memiliki tahap pematuhan yang lebih baik kecuali TASKA tempat kerja swasta (TTKS). Nilai perbezaan min yang positif menunjukkan tahap pematuhan TDR adalah lebih baik berbanding TTKS. Ironinya berlaku pada perbandingan kumpulan ketiga di antara TTKS dengan TASKA kerajaan yang lain seperti PAPN, JPNIN, KEMAS, OKU, YPKT dan TKOM di mana keputusan perbandingan menunjukkan nilai perbezaan min yang negatif. Seterusnya perbandingan dilanjutkan bagi kumpulan keempat melibatkan TASKA yang menerima bantuan kerajaan. Kewujudan perbezaan yang signifikan dapat dilihat di antara TTKA, PAPN, JPNIN, KEMAS, YPKT dan TKOM. Namun begitu, seperti keputusan sebelum ini, nilai perbandingan min yang negatif menunjukkan TTKA memiliki tahap pematuhan yang lebih rendah berbanding TASKA kerajaan yang lain. Kumpulan terakhir iaitu kumpulan kelima melibatkan perbandingan TASKA dengan bantuan kerajaan dan TASKA berstatus tidak berdaftar. Sejalan dengan keputusan sebelum ini, TASKA tidak berdaftar memiliki tahap pematuhan yang lebih rendah berbanding PAPN, JPNIN, KEMAS, YPKT dan TKOM. Hal ini dapat dibuktikan melalui nilai perbandingan min yang positif.

#### **5.4.3 Perbincangan Keputusan Pematuhan**

Kajian ini telah membuktikan bahawa TASKA seperti PAPN, JPNIN, KEMAS, YPKT dan TKOM memiliki aras pematuhan pengambilan kanak-kanak yang sangat baik. Namun begitu, aras pematuhan yang rendah oleh TASKA tidak berdaftar menggambarkan bahawa perlaksanaan penilaian pematuhan ini seharusnya diberi tumpuan yang lebih kerana ianya

melibatkan akta sedia ada. Sehubungan itu, antara cadangan yang boleh dilaksanakan untuk mencapai tahap pematuhan pengambilan kanak-kanak di bawah umur 4 tahun mengikut tahun persekolahan adalah:

- (i) Menubuhkan satu Jawatankuasa Pelaksana untuk menyelaras usaha memantau pengambilan kanak-kanak berdasarkan umur yang ditetapkan oleh akta berkaitan
- (ii) Usaha melaksanakan penilaian pematuhan pengambilan kanak-kanak ini mestilah berterusan dan bukan hanya sekali pelaksanaan sahaja
- (iii) Tumpuan harus diberikan kepada TASKA yang memiliki nilai pematuhan yang rendah agar pelaksanaan pematuhan pengambilan kanak-kanak ini dipandang serius

Kriteria pematuhan pengambilan kanak-kanak mematuhi peringkat umur yang ditetapkan iaitu di bawah umur 4 tahun mengikut tahun persekolahan. Dapatan kajian menunjukkan TASKA yang pernah menerima bantuan atau dana daripada kerajaan seperti PAPN, JPNIN, KEMAS, YPKT dan TKOM memenuhi tahap pematuhan pengambilan kanak-kanak diantara umur 4 tahun ke bawah. Dimana dapat dilihat peratusan untuk TASKA kerajaan sebanyak 99.9% manakala TASKA swasta hanya 51.3% sahaja. Begitu juga tahap pematuhan pengambilan kanak-kanak yang tinggi (94.5%) di TADIKA, pusat perkembangan kanak-kanak dan pusat jagaan harian secara keseluruhan. Tahap pematuhan yang tinggi (98.9%) juga ditunjukkan oleh pusat-pusat jagaan kanak-kanak berkediaman yang hanya mengambil kanak-kanak berumur di bawah 4 tahun, seperti yang ditetapkan oleh Akta Asuhan Kanak-kanak 1984.

#### **5.4.4 Persoalan Kajian Mengenai Penilaian Pematuhan Berdasarkan Perbandingan Mengikut Negeri**

Jadual 5.4.4 menunjukkan perbandingan di antara negeri oleh keseluruhan faktor penentu pematuhan. Analisis menunjukkan, perbezaan aras pematuhan yang ketara di

antara semua negeri dan pencapaian pematuhan tertinggi setiap TASKA adalah wujud dan dinilai menggunakan skala 0 – tidak patuh, 1 – kurang patuh dan 2 – patuh.

Aras pematuhan perkhidmatan yang lebih tinggi diperolehi daripada TASKA dari Kelantan ( $\mu=1.83$ ,  $\sigma=1.19$ ,  $N = 21$ ), Melaka ( $\mu=1.81$ ,  $\sigma=1.21$ ,  $N = 10$ ), Negeri Sembilan ( $\mu=1.7$ ,  $\sigma=1.53$ ,  $N = 23$ ), Perlis ( $\mu=1.69$ ,  $\sigma=1.93$ ,  $N = 7$ ) dan Pulau Pinang ( $\mu=1.54$ ,  $\sigma=2.13$ ,  $N = 18$ ) berbanding negeri-negeri lain. Hal ini diterjemahkan daripada nilai purata aras pematuhan keseluruhan yang ketara bagi kesemua faktor penentu. Kesimpulannya perbandingan ini menunjukkan TASKA dari Kelantan dan Melaka adalah lebih baik berbanding negeri-negeri lain di Malaysia dari segi pematuhan perkhidmatan TASKA yang ditawarkan secara keseluruhan.

Faktor Penentu	Kedudukan	Mean Score	Parameter
Pematuhan	Kelantan	309.857	$\mu=1.83$ , $\sigma=1.19$ , $N = 21$
	Melaka	309.80	$\mu=1.81$ , $\sigma=1.21$ , $N = 10$
	Negeri Sembilan	296.78	$\mu=1.7$ , $\sigma=1.53$ , $N = 23$
	Perlis	287.33	$\mu=1.69$ , $\sigma=1.93$ , $N = 7$
	Pulau Pinang	285.389	$\mu=1.54$ , $\sigma=2.13$ , $N = 18$

**Jadual 5.4.4: Keputusan perbandingan aras pematuhan perkhidmatan TASKA mengikut kedudukan tertinggi negeri**

## **5.5 PERSOALAN KAJIAN MENGENAI PENILAIAN PERKEMBANGAN KANAK-KANAK MENGIKUT USIA**

Secara praktikalnya dalam kajian ini, aras penguasaan perkembangan kanak-kanak TASKA berumur 12 hingga 48 bulan dinilai pada pembolehubah tidak bersandar iaitu faktor perkembangan fizikal (Fizikal), perkembangan sahsiah, sosio-emosi dan kerohanian (SSK), perkembangan kemahiran bahasa, komunikasi dan literasi awal (KKL), perkembangan deria dan pemahaman dunia persekitaran (Deria), perkembangan kreativiti dan estetika (Kreativiti)

dan perkembangan awal matematik dan pemikiran logik (Matematik). Penilaian ini diklusterkan kepada tiga peringkat umur yang berbeza iaitu:

- a) 12 hingga 24 bulan,
- b) 24 hingga 36 bulan dan
- c) 36 hingga 48 bulan.

Namun begitu, ujian statistik perbandingan menunjukkan tiada perbezaan yang signifikan dilaporkan bagi kumpulan kanak-kanak yang berumur:

- a) 0 hingga 6 bulan,
- b) 6 hingga 12 bulan dan
- c) 12 hingga 24 bulan.

Taburan silang bagi aras persetujuan mengikut jenis agensi TASKA dianalisis secara statistik menggunakan ujian persampelan t tidak bersandar (*independent sample t test*). Analisis menunjukkan, perbezaan aras penguasaan yang ketara di antara semua faktor penentu dan pencapaian tertinggi setiap TASKA adalah wujud dan dinilai menggunakan skala:

- a) 1 – tidak menguasai,
- b) 2 – kadang-kadang dan
- c) 3 – sudah menguasai.

Pernyataan yang tidak lengkap atau tidak memenuhi syarat pengkodan data akan diklasifikasikan sebagai data 0 – tidak relevan atau item yang dinilai tidak terdapat di TASKA tersebut.

### 5.5.1 Keputusan Kajian Penilaian Perkembangan Kanak-Kanak Berumur 12 Hingga 24 Bulan

Jadual 5.5.1 menunjukkan nilai min bagi pembolehubah aras penguasaan untuk menilai perkembangan kanak-kanak TASKA di seluruh Malaysia berumur 12 hingga 24 bulan.

Pembolehubah penentu	Penilaian perkembangan kanak-kanak TASKA berumur 12 hingga 24 bulan
a) Fizikal	(KEMAS, $\mu=2.62$ , $\sigma=1.11$ )
b) SSK	(JPNIN, $\mu=2.41$ , $\sigma=1.79$ )
c) KKL	(PAPN, $\mu=2.33$ , $\sigma=1.67$ )
d) Deria	(TKOM, $\mu=2.19$ , $\sigma=1.66$ )
e) Kreativiti	(KEMAS, $\mu=2.21$ , $\sigma=1.43$ )
f) Matematik	(TTK AWAM, $\mu=2.34$ , $\sigma=1.25$ )

**Jadual 5.5.1: Penilaian perkembangan kanak-kanak TASKA berumur 12 hingga 24 bulan mengikut aras penguasaan berdasarkan pembolehubah penentu**

Bagi kanak-kanak berumur 12 hingga 24 bulan dari TASKA KEMAS, faktor penentu yang memberikan aras penguasaan yang tinggi adalah pada faktor fizikal dan kreativiti. TASKA JPNIN dan TASKA PAPN pula masing-masing memberi tumpuan kepada aras penguasaan yang tinggi terhadap faktor SSK dan KKL. TKOM juga menyumbang kepada aras penguasaan yang tinggi terhadap faktor penentu deria. Tidak ketinggalan juga faktor penentu matematik di mana kumpulan kanak-kanak 12-24 bulan dari TASKA TTK awam memberikan maklum balas yang amat tinggi dari segi aras penguasaannya.



## 5.5.2 Keputusan Kajian Penilaian Perkembangan Kanak-Kanak Berumur 24 Hingga 36 Bulan

Jadual 5.5.2 menunjukkan nilai min bagi pembolehubah aras penguasaan untuk menilai perkembangan kanak-kanak TASKA di seluruh Malaysia berumur 24 hingga 36 bulan.

Pembolehubah penentu	Penilaian perkembangan kanak-kanak TASKA berumur 24 hingga 36 bulan
a) Fizikal	(KEMAS, $\mu=2.35$ , $\sigma=1.67$ )
b) SSK	(PAPN, $\mu=2.32$ , $\sigma=1.38$ )
c) KKL	(KEMAS, $\mu=2.54$ , $\sigma=0.99$ )
d) Deria	(TKOM, $\mu=2.18$ , $\sigma=1.67$ )
e) Kreativiti	(KEMAS, $\mu=2.77$ , $\sigma=0.94$ )
f) Matematik	(TKOM, $\mu=2.69$ , $\sigma=1.45$ )

**Jadual 5.5.2: Penilaian perkembangan kanak-kanak TASKA berumur 24 hingga 36 bulan mengikut aras penguasaan berdasarkan pembolehubah penentu**

Bagi kanak-kanak berumur 24 hingga 36 bulan dari TASKA KEMAS, faktor penentu yang memberikan aras penguasaan yang tinggi adalah pada faktor fizikal, KKL dan kreativiti. TKOM juga menyumbang kepada aras penguasaan yang tinggi terhadap faktor penentu deria dan matematik. Tidak ketinggalan juga faktor penentu SSK di mana kumpulan kanak-kanak 12-24 bulan dari TASKA PAPN memberikan maklum balas yang amat tinggi dari segi aras penguasaannya.

### 5.5.3 Keputusan Kajian Penilaian Perkembangan Kanak-Kanak Berumur 36 Hingga 48 Bulan

Jadual 5.5.3 menunjukkan nilai min bagi pembolehubah aras penguasaan untuk menilai perkembangan kanak-kanak TASKA di seluruh Malaysia berumur 36 hingga 48 bulan.

Pembolehubah penentu	Penilaian perkembangan kanak-kanak TASKA berumur 36 hingga 48 bulan
a) Fizikal	(JPNIN, $\mu=2.42$ , $\sigma=0.82$ )
b) SSK	(PAPN, $\mu=2.51$ , $\sigma=1.56$ )
c) KKL	(KEMAS, $\mu=2.78$ , $\sigma=1.45$ )
d) Deria	(JPNIN, $\mu=2.79$ , $\sigma=1.83$ )
e) Kreativiti	(TKOM, $\mu=2.34$ , $\sigma=0.70$ )
f) Matematik	(KEMAS, $\mu=2.51$ , $\sigma=1.61$ )

**Jadual 5.5.3: Penilaian perkembangan kanak-kanak TASKA berumur 36 hingga 48 bulan mengikut aras penguasaan berdasarkan pembolehubah penentu**

Bagi kumpulan terakhir penilaian perkembangan, kanak-kanak berumur 36 hingga 48 bulan dari TASKA JPNIN, faktor penentu yang memberikan aras penguasaan yang tinggi adalah pada faktor fizikal dan deria. TKOM dan TASKA PAPN pula masing-masing memberi tumpuan kepada aras penguasaan yang tinggi terhadap faktor SSK dan kreativiti. TASKA KEMAS juga menyumbang kepada aras penguasaan yang tinggi terhadap dua faktor penentu iaitu KKL dan matematik.

### 5.6 PERSOALAN KAJIAN MENGENAI PENILAIAN BERDASARKAN PERBANDINGAN MENGIKUT NEGERI

Jadual 5.6 menunjukkan perbandingan di antara negeri secara signifikannya ditunjukkan oleh beberapa faktor penentu secara keseluruhan yang melibatkan pihak

berkepentingan seperti pengusaha, pengasuh dan ibubapa/penjaga. Aras persetujuan perkhidmatan yang lebih tinggi diperolehi daripada pengusaha TASKA dari Kedah ( $\mu=3.96$ ,  $\sigma=1.09$ ,  $N = 19$ ), Kelantan ( $\mu=3.81$ ,  $\sigma=2.11$ ,  $N = 20$ ) dan Melaka ( $\mu=3.78$ ,  $\sigma=2.53$ ,  $N = 8$ ) berbanding negeri lain. Hal ini diterjemahkan daripada nilai purata aras persetujuan keseluruhan yang ketara bagi kesemua faktor penentu. Kesimpulannya perbandingan ini menunjukkan pengusaha dari Kedah, Kelantan dan Melaka adalah lebih baik berbanding negeri lain dari segi perkhidmatan TASKA yang ditawarkan secara keseluruhan.

Faktor Penentu	Kedudukan	Parameter
Pengusaha	Kedah	$\mu=3.96$ , $\sigma=1.09$ , $N = 19$
	Kelantan	$\mu=3.81$ , $\sigma=2.11$ , $N = 20$
	Melaka	$\mu=3.78$ , $\sigma=2.53$ , $N = 8$
Pengasuh	Perlis	$\mu=4.51$ , $\sigma=0.98$ , $N = 9$
	Kedah	$\mu=4.34$ , $\sigma=1.49$ , $N = 36$
	Negeri Sembilan	$\mu=4.12$ , $\sigma=1.78$ , $N = 19$
Ibu/bapa/penjaga	Perlis	$\mu=4.64$ , $\sigma=1.32$ , $N = 22$
	Kedah	$\mu=4.50$ , $\sigma=1.98$ , $N = 90$
	Sarawak	$\mu=4.12$ , $\sigma=2.53$ , $N = 50$

**Jadual 5.6: Keputusan perbandingan aras kepuasan perkhidmatan TASKA mengikut kedudukan tertinggi negeri**

Seterusnya, keputusan menunjukkan wujud perbezaan ketara ( $P < 0.05$ ) bagi aras persetujuan perkhidmatan di antara pengasuh berlainan negeri. Faktor penentu tersebut adalah aras persetujuan keseluruhan melalui perspektif pengasuh berlainan negeri. Perbezaan min yang positif menunjukkan aras persetujuan kesemua pengasuh dari negeri Perlis ( $\mu=4.51$ ,  $\sigma=0.98$ ,  $N = 9$ ), Kedah ( $\mu=4.34$ ,  $\sigma=1.49$ ,  $N = 36$ ) dan Negeri Sembilan ( $\mu=4.12$ ,  $\sigma=1.78$ ,  $N = 19$ ) adalah yang tinggi berbanding pengasuh dari negeri lain.

Perbandingan negeri dari segi aras persetujuan keseluruhan perkhidmatan TASKA yang terakhir adalah ditumpukan kepada perbezaan purata di antara ibubapa/penjaga. Aras

persetujuan perkhidmatan yang lebih tinggi diperolehi daripada maklumbalas ibubapa/penjaga dari Perlis ( $\mu=4.64$ ,  $\sigma=1.32$ ,  $N = 22$ ), Kedah ( $\mu=4.50$ ,  $\sigma=1.98$ ,  $N = 90$ ) dan Sarawak ( $\mu=4.12$ ,  $\sigma=2.53$ ,  $N = 50$ ) berbanding negeri lain. Hal ini diputuskan daripada nilai purata aras persetujuan keseluruhan yang ketara bagi kesemua faktor penentu. Kesimpulan daripada perbandingan ini menunjukkan ibubapa/penjaga dari Perlis, Kedah, dan Sarawak adalah lebih baik berbanding negeri lain dari segi perkhidmatan TASKA yang diterima secara keseluruhan.

## **5.7 PERSOALAN KAJIAN MENGENAI PENILAIAN PEMATUHAN BERDASARKAN PERBANDINGAN AGENSI**

Berikut adalah keputusan yang menunjukkan aras pematuhan mengikut faktor penentu dari pelbagai jenis TASKA di Malaysia secara keseluruhan:

- a) TASKA PAPN adalah lebih patuh berbanding TASKA lain di mana nilai pematuhan minnya adalah 1.31. Perbezaan yang ketara ini ditunjukkan oleh satu faktor penentu iaitu pengurusan.
- b) Faktor penentu kos operasi ini juga menjadi pembolehubah penting dalam perbandingan aras pematuhan perkhidmatan TASKA OKU. Secara puratanya, nilai pematuhan TASKA OKU adalah 1.52.
- c) TASKA tempat kerja awam (TTK Awam) adalah lebih baik berbanding TASKA lain di mana nilai pematuhannya adalah 1.78 dan sisihan piawai 0.59. Perbezaan yang ketara ini ditunjukkan oleh faktor penentu yuran.
- d) Faktor penentu aktiviti menjadi faktor perbezaan yang ketara di antara TASKA PAPN dan TASKA YPKT dengan TASKA lain di mana nilai purata min adalah 1.98 bagi menggambarkan aras pematuhan perkhidmatan yang ditawarkan oleh TASKA ini adalah lebih baik berbanding yang lain.

- e) Pihak berkepentingan dari TASKA YPKT bersetuju dengan perkhidmatan yang ditawarkan dari segi aspek pematuhan dari segi kursus yang dihadiri di mana perbandingan dibuat menunjukkan wujud perbezaan yang ketara. Keputusan ini menjelaskan bahawa aspek pematuhan yang diamalkan oleh pihak TASKA YPKT adalah lebih baik berbanding TASKA lain.
- f) Perbandingan aras pematuhan diteruskan bagi melihat perbezaan yang signifikan bagi kesemua jenis TASKA. Perbandingan aras pematuhan TASKA tersebut dapat dilihat dalam jadual 5.7 di bawah:

Pembolehkan penentu	Pencapaian tertinggi TASKA berdasarkan aras persetujuan Ibubapa/penjaga
a) Pengurusan	(PAPN, $\mu=1.31$ , $\sigma=0.42$ )
b) Kos	(OKU, $\mu=1.52$ , $\sigma=0.86$ )
c) Yuran	(TTK AWAM, $\mu=1.78$ , $\sigma=0.59$ )
d) Aktiviti	(PAPN/YPKT, $\mu=1.98$ , $\sigma=0.12$ )
e) Kursus	(YPKT, $\mu=1.73$ , $\sigma=0.74$ )
f) Kurikulum	(TKOM, $\mu=1.88$ , $\sigma=0.92$ )
g) Sahsiah	(YPKT, $\mu=1.61$ , $\sigma=1.19$ )
h) Bahasa	(PAPN/JPNIN, $\mu=1.69$ , $\sigma=1.21$ )
i) Fizikal	(PAPN/JPNIN/YPKT, $\mu=1.83$ , $\sigma=1.02$ )
j) Deria	(PAPN, $\mu=1.71$ , $\sigma=0.91$ )
k) Kreatiti	(PAPN, $\mu=1.74$ , $\sigma=0.78$ )
l) Matematik	(PAPN, $\mu=1.64$ , $\sigma=0.69$ )
m) Pemakanan	(KEMAS, $\mu=1.58$ , $\sigma=0.48$ )
n) 3K	(PAPN/JPNIN/YPKT, $\mu=1.80$ , $\sigma=1.19$ )
o) Lokasi	(TTK AWAM, $\mu=1.91$ , $\sigma=0.77$ )
p) Kelengkapan	(KEMAS, $\mu=1.56$ , $\sigma=0.43$ )
q) Pemantauan	(OKU, $\mu=1.93$ , $\sigma=0.79$ )
r) Agensi	(OKU, $\mu=1.66$ , $\sigma=1.11$ )
s) Pengambilan	(PAPN/JPNIN/YPKT/KEMAS/OKU, $\mu=2.0$ , $\sigma=0.34$ )
t) Keperluan	(TTK SWASTA/KEMAS/OKU/PAPN/JPNIN/YPKT/TKOM/TIDAK BERDAFTAR, $\mu=2.0$ , $\sigma=0.66$ )
u) Penambahbaikan	(TTK SWASTA/KEMAS/OKU/PAPN/JPNIN/YPKT, $\mu=1.90$ , $\sigma=1.01$ )

**Jadual 5.7: Keputusan perbandingan aras pematuhan perkhidmatan TASKA mengikut faktor penentu**

Daripada 448 data pematuhan yang dianalisis berdasarkan maklum balas, 43.4% memiliki aras pematuhan yang tinggi kepada perkhidmatan yang ditawarkan, 21.2% pada aras kurang patuh, 31.8% memiliki aras ketidakpatuhan dan 3.6% dikecualikan kerana tidak memberi maklumbalas yang dikehendaki. Secara praktikalnya dalam kajian ini, aras pematuhan TASKA dinilai pada 21 pembolehubah tidak bersandar seperti yang dilaporkan dalam jadual 4.7. Taburan silang bagi aras persetujuan mengikut jenis agensi TASKA dianalisis secara statistik menggunakan ujian persampelan t tidak bersandar (*independent sample t test*). Analisis menunjukkan, perbezaan aras pematuhan yang signifikan di antara semua aspek perkhidmatan dan pencapaian tertinggi setiap TASKA adalah wujud dan dinilai. Bagi TASKA PAPN, faktor penentu yang memberikan aras pematuhan yang tinggi adalah pada faktor Pengurusan, Aktiviti, Bahasa, Fizikal, Deria, Kreatiti, Matematik, 3K, Pengambilan, Keperluan dan Penambahbaikan. TASKA JPNIN pula memberi tumpuan kepada aras pematuhan yang tinggi terhadap faktor bahasa, fizikal, 3K, Pengambilan, Keperluan dan Penambahbaikan. TASKA YPKT juga menyumbang kepada aras pematuhan yang tinggi terhadap faktor penentu aktiviti, kursus, sahsiah, fizikal, 3K, Pengambilan, Keperluan dan Penambahbaikan. Tidak ketinggalan juga faktor penentu pemantauan dan agensi di mana TASKA OKU memberikan maklum balas yang amat tinggi dari segi aras pematuhannya.

## **BAB 6:**

### **KEPUTUSAN DAN PERBINCANGAN (KUALITATIF)**

#### **6.1 PENGENALAN**

Bahagian ini menjawab persoalan kajian secara kualitatif. Data kualitatif terdiri daripada 4 kelompok peserta iaitu perspektif dari pengusaha, ibu bapa, pengasuh/pendidik, dan pihak berkepentingan. Memandangkan data kualitatif ini adalah luas, bagi kepentingan kajian sejumlah 20 peserta dari 3 kategori TASKA iaitu PK, PS, dan PNGO. PK adalah TASKA yang mendapat peruntukan daripada kerajaan dan TASKA-TASKA ini terdiri daripada KEMAS, PERMATA, JPNIN, dan YPKT. Manakala PS adalah TASKA yang tidak mendapat peruntukan daripada kerajaan. TASKA-TASKA PS terdiri daripada TASKA institusi, TASKA di rumah, dan TASKA di tempat kerja. PNGO pula terdiri daripada TASKA OKU.

Data-data ini telah ditriangulasikan mewakili Semenanjung Malaysia, Sabah, dan Sarawak. Berdasarkan format-format ini, persoalan kajian telah dijawab. Terdapat 4 soalan kajian yang perlu dianalisis bagi tiap kategori. Persoalan pertama adalah berkenaan kualiti TASKA. Persoalan kedua adalah berkenaan tahap perkhidmatan TASKA dan pengaruhnya terhadap pembangunan insaniah kanak-kanak. Persoalan ketiga adalah berkaitan dengan pematuhan terhadap peraturan-peraturan perkhidmatan TASKA. Persoalan keempat adalah berkenaan keperluan satu agensi yang menerajui bidang pengasuhan dan pendidikan awal kanak-kanak di Malaysia.

## **6.2 TAHAP KUALITI TASKA DAN DIDIKAN DI EMPAT JENIS TASKA**

Soalan 1 mengandungi jawapan daripada 3 kelompok peserta iaitu pengusaha, pengasuh/pendidik dan ibu bapa berkenaan tahap kualiti TASKA. Terdapat 20 skrip daripada setiap kelompok yang menjelaskan tentang kualiti TASKA. Contoh-contoh skrip disediakan pada setiap bahagian subtopik.

### **6.2.1 Analisis Kualiti TASKA Mengikut Perspektif Pengusaha**

Bahagian ini mengandungi lima subtopik berkaitan kualiti TASKA mengikut perspektif pengusaha. Lima aspek utama iaitu sebab utama menjadi pengusaha TASKA, pemantauan kualiti penjagaan kanak-kanak, langkah-langkah keselamatan di TASKA, kualiti makanan dan kebersihan di TASKA, dan bagaimana kemudahan TASKA menyokong perkembangan kanak-kanak. Berikut ialah skrip bagi menjawab aspek pertama iaitu sebab utama menjadi pengusaha TASKA.

#### **6.2.1.1 Sebab utama menjadi pengusaha TASKA**

Pada keseluruhannya, para pengusaha dapat mengenalpasti sebab utama menjadi pengusaha TASKA. Kebanyakan daripada mereka mengutarakan faktor yang hampir sama iaitu minat terhadap kanak-kanak, melakukan kebajikan kepada ibu bapa yang bekerja, TASKA adalah satu bentuk perniagaan, dan ada juga yang memberi sebab bahawa TASKA adalah satu sumbangan kepada negara bangsa. Antara contoh-contoh skrip yang dikemukakan adalah seperti berikut:

*“Berminat dengan kanak-kanak. Prihatin terhadap permasalahan kanak-kanak. Membantu menambahkan pendapatan keluarga.” (Pengusaha PK1)*



*“Minat dan sayang pada anak-anak. Memenuhi masa lapang.  
Pendapatan.” (Pengusaha PS1)*

*“Interest. Own children. Business.” (Pengusaha PS2)*

*“Membantu menjaga anak-anak semasa ibu bapa bekerja.  
Memberikan didikan/ajaran yang baik pada anak-anak jagaan.  
Membantu wanita/ibu yang memerlukan pekerjaan yang  
berhampiran dengan rumah/tempat tinggal.” (Pengusaha PK2)*

*“Membantu ibu bapa. Minat. Membantu masyarakat dalam  
peluang pekerjaan” (Pengusaha PS3)*

*“Ingin membuat perniagaan berbentuk kebajikan. Suka kepada  
kanak-kanak. Membuat masyarakat supaya memilih tempat  
yang betul untuk meninggalkan anak-anak dan yang lebih  
penting mendapat ilmu seawal usia.” (Pengusaha PS4)*

*“Tambah pendapatan dan beri peluang pekerjaan. Pendidikan  
awal kanak-kanak.” (Pengusaha PS5)*

*“Untuk membantu negara menghasilkan kanak-kanak  
cemerlang (PERMATA Negara).” (Pengusaha PK3)*

Skrip memaparkan faktor utama pengusaha membuka TASKA ialah kerana minat/suka kepada kanak-kanak. Niat murni perniagaan dikaitkan dengan hasrat membantu ibu bapa yang bekerja, membantu wanita yang memerlukan pekerjaan, menambah pendapatan keluarga, dan memenuhi masa lapang dengan berfaedah. Bagi pengusaha swasta mereka mengemukakan sesuatu yang berbeza berbanding pengusaha kerajaan iaitu TASKA adalah satu bentuk perniagaan. Ini mungkin disebabkan mereka tidak menerima sebarang subsidi daripada kerajaan.

### 6.2.1.2 Pemantauan kualiti penjagaan kanak-kanak di TASKA

Para pengusaha juga memahami tanggungjawab mereka sebagai pengusaha TASKA. Terdapat 7 aspek yang telah dikenalpasti iaitu sentiasa berada di TASKA, memasang CCTV, berbincang dengan pengasuh/pendidik dan ibu bapa, kebersihan, memeriksa kesihatan kanak-kanak, mengawasi aktiviti yang dijalankan dan penyediaan makanan. Aspek-aspek dititikberatkan oleh mereka bagi membantu dalam pemantauan kualiti penjagaan kanak-kanak di TASKA. Berikut adalah antara contoh-contoh skrip tersebut:

*“Sentiasa berada di TASKA dan memasang CCTV.”*

*(Pengusaha PS1)*

*“Full time di TASKA bekerjasama dengan pendidik-pendidik.”*

*(Pengusaha PS2)*

*“Daily checking, CCTV, and log book/record book.”*

*(Pengusaha PS3)*

*“Buku log harian dan laporan mesyuarat kakitangan TASKA sekali sebulan. Laporan perkembangan separuh tahun kanak-kanak dan memberi latihan berterusan kepada pengasuh dan kakitangan yang lain.” (Pengusaha PK1)*

*“Mengadakan perjumpaan dengan pengasuh untuk membincangkan masalah/program yang akan diadakan. Bertanyakan/bermesra dengan parents jika mempunyai masalah/ cadangan.” (Pengusaha PK2)*

*“Pemeriksaan secara berkala dan mengejut. Penyelia.”*

*(PengusahaPS4)*

*“Pemerhatian dari aspek kebersihan dan aktiviti dari pengasuh.”*

*(Pengusaha PK3)*

*“Sentiasa membuat pemeriksaan anggota badan kanak-kanak serta mengawasi setiap aktiviti yang dilakukan. Penyediaan makanan seimbang amat dititik beratkan.” (Pengusaha PK4)*

Pada keseluruhannya, pengusaha amat mementingkan penjagaan kanak-kanak bagi menjamin kualiti perkhidmatan TASKA. Antaranya adalah mereka sentiasa berada di TASKA, memasang CCTV, berbincang dengan pengasuh/pendidik dan ibu bapa, kebersihan, memeriksa kesihatan kanak-kanak, mengawasi aktiviti yang dijalankan dan penyediaan makanan.

#### **6.2.1.3 Langkah-langkah keselamatan yang dijalankan oleh TASKA**

Selain dari penjagaan kanak-kanak yang berkualiti, pengusaha juga menitikberatkan aspek keselamatan bagi memberi jaminan kepada ibu bapa tentang keselamatan anak mereka ketika berada di TASKA. Antara langkah-langkah keselamatan ialah pihak TASKA mengunci pagar, mengawasi pergerakan kanak-kanak, memasang CCTV dan pagar dapur, menutup pintu bilik air, mempunyai alat pemadam api dan peti pertolongan cemas, dan mengasing kanak-kanak mengikut umur. Contoh-contoh skrip adalah seperti berikut:

*“Sentiasa memastikan TASKA dalam keadaan selamat seperti mengunci TASKA, menutup pintu. Anak-anak tak dibenarkan bermain diluar tanpa pengawasan” (Pengusaha PK1)*

*“Pagar sentiasa tertutup selepas waktu jam 9.50 pagi. Orang luar tidak dibenarkan masuk melainkan ada urusan tertentu”*

*(Pengusaha PS1)*

*“Pagar dan pintu utama sentiasa berkunci. Sentiasa mengawasi segala aktiviti yang dilakukan. Pagar sentiasa ditutup agar kanak-kanak tidak melakukan aktiviti di dapur. Pintu bilik air dan tandas sentiasa ditutup.” (Pengusaha PK2)*

*“Memastikan kawasan persekitaran selamat daripada kemalangan dan kecederaan.” (Pengusaha PS2)*

*“Kanak-kanak tidak dibenarkan ke tempat masak dapur. Sentiasa mengawasi gerak geri kanak-kanak.”  
(Pengusaha PS3)*

*“CCTV, lock gate, visitor log.” (Pengusaha PS4)*

*“Mempunyai alat pemadam api, peti pertolongan cemas, CCTV.” (Pengusaha PS5)*

*“Alat pemadam api mencukupi. Pengudaraan dan pintu mengikut kelulusan bomba (tidak membenarkan kanak-kanak di tingkat atas).” (Pengusaha PK3)*

*“Mengasingkan kanak-kanak ikut tahap umur. Sentiasa mengunci grill utama.” (Pengusaha PK4)*

*“Pengasingan kanak-kanak mengikut umur. Penyediaan alat pemadam api.” (Pengusaha PS6)*

Skrip memaparkan pengusaha sangat menitikberatkan aspek keselamatan dengan memastikan TASKA mengunci pagar, sentiasa mengawai pergerakan kanak-kanak, memasang CCTV dan pagar dapur, menutup pintu bilik air, mempunyai alat pemadam api dan peti pertolongan cemas, dan mengasing kanak-kanak mengikut umur. Pernyataan

tertinggi adalah berkaitan dengan mengunci pagar dan memasang CCTV yang mempunyai hubung kait dengan kualiti penjagaan kanak-kanak.

#### **6.2.1.4 Kualiti Makanan dan Kebersihan di TASKA**

Berkaitan dengan isu kualiti makanan dan kebersihan pula, para pengusaha menekankan tentang penyediaan makanan yang berkhasiat di TASKA masing-masing. Selain daripada itu, aspek berkaitan kualiti ialah langkah-langkah mengekalkan kebersihan di TASKA juga dititikberatkan. Pengusaha mementingkan kualiti makanan dan kebersihan di TASKA mereka. Antara contoh-contoh skrip yang menghuraikannya adalah seperti berikut:

*“Bersih, baru dan bertutup.” (Pengusaha PS1)*

*“Child size food. Healthy home cook.” (Pengusaha PS2)*

*“Saya membeli barang basah di kedai setiap hari dan tidak menyimpan stok makanan di dalam peti ais” (Pengusaha PS3)*

*“Menyediakan tesktur makanan mengikut peringkat umur.  
Mengikut keseimbangan makanan dan pelbagaikan sayuran.”  
(Pengusaha PS4)*

*“Menyediakan menu yang seimbang, mempunyai zat makanan yang diperlukan untuk pertumbuhan kanak-kanak. Menu merangkumi karbohidrat, protein, zat besi, kalsium, vitamin selain mendapatkan kelulusan dari pakar pemakanan.”  
(Pengusaha PK1)*

*“Melakukan pembersihan setiap hari. Pembersihan yang menyeluruh setiap hari Sabtu.” (Pengusaha PK1)*

*“Daily mop at 2pm/6pm, spray Dettol, and use sanitizer.”*

*(Pengusaha PS1)*

*“Membersihkan semula dan mengemop selepas melakukan aktiviti. Membuang sampah dan lampin pakai buang.*

*Membasuh tong sampah.” (Pengusaha PS2)*

*Jadual bertugas di setiap kawasan. Rutin pembuangan sampah ditetapkan.” (Pengusaha PK2)*

*“Kawasan dalam TASKA setiap hari dua kali mop lantai.*

*Seminggu sekali buat kebersihan di semua sudut sama ada luar atau dalam. Bersihkan alat mainan. Jemur semua alas tidur dua kali sebulan. Mesin rumput dan guna penapis air.”*

*(Pengusaha PK3)*

Berdasarkan skrip di atas, pengusaha bersikap prihatin, memahami menu dan mementingkan kualiti dalam penyediaan makanan. Pengusaha memastikan menu yang disediakan seimbang, berkhasiat, baru, dan mengikut peringkat umur. Dari segi kebersihan, pada keseluruhannya, pengusaha akan memastikan TASKA mereka sentiasa bersih dan dibersihkan mengikut jadual yang ditetapkan dengan lantai disapu dan dimop, serta sampah dan lampin pakai buang dibuang setiap hari. Pengusaha juga melakukan pembersihan menyeluruh pada setiap hari Sabtu. Di samping itu mereka juga akan membersihkan alat maianan, alas tidur dan memotong rumput.

#### **6.2.1.5 Kemudahan TASKA menyokong perkembangan kanak-kanak**

Pengusaha juga memahami tentang kemudahan yang digunapakai di TASKA dan perkembangan yang dilalui oleh kanak-kanak semasa berada di TASKA. Antara aspek yang

dikenalpasti ialah peralatan bersaiz kanak-kanak yang bersesuaian dengan keupayaan dan perkembangan mereka. Menerusi kemudahan yang sesuai, suasana pembelajaran didapati lebih mudah dan menyeronokkan bagi kanak-kanak dan juga pengasuh/pendidik. Berikut merupakan contoh-contoh skrip berkaitan:

*“Dapat mengawal kanak-kanak bermain dan belajar dengan suasana selesa dan harmoni.” (Pengusaha PS1)*

*“Child size furniture. Learning material.” (Pengusaha PS2)*

*“Mengadakan aktiviti-aktiviti yang mudah dan simple dan menyediakan alat bantu mengajar yang mudah didapati mengikut peringkat umur.” (Pengusaha PK1)*

*“Memastikan bahan pembelajaran mencukupi dan mengikuti perkembangan semasa.” (Pengusaha PK2)*

*“Kemudahan yang sesuai untuk OKU pendengaran seperti smart board, lampu sign, kemahiran bahasa isyarat Bahasa Malaysia.” (Pengusaha PNGO1)*

*“Alatan sensori (yang) boleh menolong kanak-kanak fokus dan kurangkan sensitif terhadap benda berpusing dan ABA dapat menolong kanak-kanak mengenali abjad dan nombor” (Pengusaha PNGO2)*

*“Kolam mandi (emosi, fizikal, konsep sains/logikal). Main pasir (kreatif, sentuhan). Pondok (role play, kekeluargaan)” (Pengusaha PK3)*

*“Boleh menguruskan diri sendiri.” (Pengusaha PS3)*

*“Menggalakkan kanak-kanak meneroka, berani mencuba, berkeyakinan. Membantu guru-guru/pengasuh sebagai bahan bantu mengajar yang berkesan.” (Pengusaha PS4)*

Berdasarkan skrip di atas, secara keseluruhannya, pengusaha memahami bahawa penyediaan kemudahan di TASKA penting dalam membantu perkembangan kanak-kanak, terutamanya daripada segi kognitif, sosio-emosi dan pembentukan sahsiah. Kepentingan ini dilihat menerusi peralatan bersaiz kanak-kanak yang bersesuaian dengan keupayaan dan perkembangan mereka. Melalui kemudahan yang disediakan dapat menarik minat kanak-kanak untuk mempelajari sesuatu yang baru.

#### **6.2.1.6 Rumusan**

Berdasarkan huraian pengusaha tentang aspek yang berkaitan dengan keberkesanan perkhidmatan TASKA, jelaslah bahawa pengusaha atau peserta memberikan maklum balas positif dengan jelas tentang TASKA masing-masing. Kesemua TASKA yang terlibat dalam pengumpulan data ini adalah berkualiti dari aspek keselamatan, pengasuhan, dan pemakanan yang dapat dilihat daripada kemajuan perkembangan kanak-kanak.

#### **6.2.2 Analisis Kualiti TASKA Mengikut Perspektif Pengasuh/Pendidik**

Bahagian ini mengandungi tujuh subtopik berkaitan kualiti TASKA mengikut perspektif pengasuh/pendidik. Tujuh aspek utama iaitu sebab utama menjadi pengasuh/pendidik TASKA, pendekatan jagaan kanak-kanak, keterangan secara menyeluruh dan kelebihan TASKA, langkah-langkah keselamatan di TASKA, kualiti makanan yang disediakan di TASKA, bagaimana kemudahan TASKA menyokong perkembangan kanak-kanak dan kepentingan buku log dalam menjalankan tugas harian.



### 6.2.2.1 Sebab utama pengasuh/pendidik bertugas Di TASKA

Empat aspek utama dikenalpasti sebagai sebab utama menjadi pengasuh/pendidik TASKA iaitu minat terhadap kanak-kanak, kemudahan yang diperolehi, gaji yang memuaskan, lokasi yang berdekatan, persekitaran kerja yang kondusif, mempunyai hubungan yang baik dengan majikan, dan kurikulum yang bersesuaian dengan kepakaran. Contoh-contoh skrip yang dikemukakan oleh peserta adalah seperti berikut:

*“Suka kanak-kanak. Tempat tinggal disediakan.”*

*(Pengasuh/Pendidik PS1)*

*“Minat yang mendalam dengan kanak-kanak. Kurikulum yang bersesuaian dengan kepakaran saya. Gaji yang berpatutan.”*

*(Pengasuh/Pendidik PK1)*

*“Mendidik anak-anak. Suka kanak-kanak. Waktu operasi yang sesua.” (Pengasuh/Pendidik PS2)*

*“Kerana TASKA ini menyediakan kemudahan. Contoh kenderaan motor untuk staff yang tinggal di TASKA. Kerana gaji yang berpatutan. Kerana layanan majikan yang peramah dan mesra.” (Pengasuh/Pendidik PS3)*

*“Cari rezeki. Mengisi masa lapang. Tempat dekat dengan rumah.” (Pengasuh/Pendidik PS3)*

*“Kedudukan TASKA yang berdekatan dengan rumah. Menjalankan tanggungjawab yang telah diamanahkan. Rakan sejawat yang sangat sporting.” (Pengasuh/Pendidik PK2)*

*“Berdekatan dengan tempat tinggal sendiri, persekitaran tempat kerja yang baik, pengusaha TASKA dan staf-staf yang mesra dan baik.” (Pengasuh/Pendidik PK3)*

*“Dengan kelayakan yang ada untuk bekerja di TASKA OKU, ingin membantu golongan kurang kemampuan untuk berdikari dalam kehidupan harian, dapat memberi terapi pembelajaran yang bersesuaian untuk anak-anak di TASKA ini.”*

*(Pengasuh/Pendidik PNGO1)*

*“Menjadi wakil kepada ibu bapa kanak-kanak untuk mendidik dan mengasuh di saat mereka bekerja.”*

*(Pengasuh/Pendidik PS4)*

*“Meningkatkan pengetahuan mengenai pendidikan awal kanak-kanak, pekerjaan yang berkualiti, mencari pengalaman.”*

*(Pengasuh/Pendidik PS5)*

Secara keseluruhannya, pengasuh/pendidik memberikan faktor terpenting dalam menceburi kerjaya sebagai pendidik TASKA iaitu suka dan minat terhadap kanak-kanak. Selain itu, antara faktor lain ialah lokasi TASKA yang berdekatan dengan rumah, gaji yang ditawarkan berpatutan, persekitaran kerja yang kondusif, kurikulum yang bersesuaian dengan kepakaran, mempunyai hubungan yang baik dengan majikan serta rakan sejawat dan kemudahan yang diperolehi daripada majikan.

#### **6.2.2.2 Pendekatan jagaan kanak-kanak yang TASKA gunakan**

Berdasarkan skrip yang dikemukakan, pengasuh/pendidik memahami pendekatan jagaan kanak-kanak yang dijalankan oleh TASKA. Terdapat enam aspek yang telah

dikenal pasti iaitu pendekatan bermain sambil belajar, kasih sayang, komunikasi yang baik, kerohanian, penggunaan peralatan terapi yang bersesuaian, dan layanan seperti kanak-kanak biasa. Berikut merupakan contoh-contoh skrip yang dinyatakan oleh peserta:

*“Pendekatan bermain sambil belajar, nyanyian muzik, dan pergerakan digunakan sebagai jagaan kanak-kanak yang TASKA ini gunakan bagi membolehkan kanak-kanak suka dan mahu datang ke TASKA ini disamping dapat belajar walaupun dengan bermain dan menyanyi.” (Pengasuh/Pendidik PS1)*

*“Kami menggunakan pendekatan belajar melalui bermain dan projek untuk sesi pembelajaran serta asuhan.”  
(Pengasuh/Pendidik PK1)*

*“TASKA ini menggunakan pendekatan bermain sambil belajar. Aktiviti ini dijalankan secara spontan yang membawa kepada pembelajaran.” (Pengasuh/Pendidik PS2)*

*“Pendekatan jagaan kanak-kanak biasa dengan perhatian, tumpuan seperti hubungan kasih sayang supaya kanak-kanak dapat merasa kemesraan yang erat dan menerima didikan.”  
(Pengasuh/Pendidik PS3)*

*“Pendekatan kasih sayang. Guru sebagai role model. Menganggap seperti anak sendiri.” (Pengasuh/Pendidik PK2)*

*“Memberi layanan yang baik kepada kanak-kanak. Berkomunikasi dengan keadaan yang bersesuaian. Melatih kanak-kanak dengan mendisiplinkan diri apabila di TASKA”.  
(Pengasuh/Pendidik PK3)*

*“Berkomunikasi dengan baik dengan kanak-kanak. Bermain, bernyanyi bersama kanak-kanak.” (Pengasuh/Pendidik PS4)*

*“Menyanyi bersama-sama. Belajar sambil bermain.*

*Berkomunikasi manja dengan kanak-kanak”*

*(Pengasuh/Pendidik PK4)*

*“Penjagaan emosi dan rohani. Penjagaan kesihatan.*

*Penjagaan aktiviti demi perkembangan kanak-kanak”*

*(Pengasuh/Pendidik PS5)*

*“Sosio-emosi, bermain sambil belajar, sahsiah dan kerohanian,*

*awal matematik, bahasa dan literasi awal.”*

*(Pengasuh/Pendidik PK5)*

*“Dengan cara ajaran Islam seperti cara Nabi Muhammad*

*S.A.W.” (Pengasuh/Pendidik PS6)*

*“Mengikut sunnah. Pengasuh mendidik kanak-kanak di TASKA*

*membaca doa sebelum makan dan mengajar cara doa ketika*

*masuk tandas.” (Pengasuh/Pendidik PS7)*

*“Menggunakan 3E: explore, experience, dan experiment.*

*Asuhan dan didik.” (Pengasuh/Pendidik PK6)*

*“Pendekatan yang digunakan di TASKA adalah seperti*

*peralatan terapi yang mencukupi, cara pembelajaran yang*

*kondusif dan dapat menarik minat kanak-kanak.”*

*(Pengasuh/Pendidik PNGO1)*

*“One to one. Guru sudah boleh bagi arahan sebab kanak-kanak sudah dapat memahami. Guru bagi pujian jika bagus.”*

*(Pengasuh/Pendidik PNGO2)*

Kesemua skrip di atas menjelaskan bahawa pengasuh/pendidik memahami pendekatan pengasuhan yang dijalankan oleh TASKA. Kebanyakan peserta menekankan pendekatan pengasuhan yang digunakan iaitu belajar sambil bermain. Mereka juga menerapkan nilai-nilai murni dalam pengasuhan seperti memberi layanan yang baik, kasih sayang, menjaga dengan penuh kesabaran, dan menggunakan pendekatan belajar sambil bermain serta menerapkan komunikasi yang berkesan dengan kanak-kanak.

### **6.2.2.3 Keterangan secara menyeluruh tentang TASKA dan kelebihan TASKA**

Para pengasuh/pendidik juga ditanya mengenai pemahaman secara menyeluruh tentang TASKA dan kelebihan TASKA. Kebanyakan daripada mereka menyatakan bahawa aspek kemudahan, keselamatan, aktiviti yang bersesuaian dengan kanak-kanak, guru yang berkecuali dan berpengalaman, TASKA yang berdaftar dengan JKM, suasana persekitaran yang kondusif, dan bayaran yang berpatutan. Contoh-contoh skrip seperti berikut menghuraikan perkara-perkara ini:

*“TASKA ini bertujuan untuk mendidik kanak-kanak agar mereka mampu untuk bersosial dan berinteraksi di antara satu sama lain sama ada dengan kawan-kawannya atau yang lebih tua.*

*Kelebihan TASKA ini adalah kanak-kanak dapat belajar menyesuaikan diri dengan persekitaran yang ramai, kanak-kanak juga belajar berdikari. Selain itu, kanak-kanak bermain dalam masa sama membantu perkembangan mental dan*

*emosinya.” (Pengasuh/Pendidik PS1)*

*“TASKA kami cantik dan TASKA kami mempunyai cikgu-cikgu yang prihatin serta mempunyai ciri keselamatan yang baik.”*

*(Pengasuh/Pendidik PK1)*

*“Lokasi TASKA yang memudahkan ibu bapa serta penjagaan yang dipercayai.” (Pengasuh/Pendidik PK2)*

*“Selesa. Ada supervisor dan rakan sekerja yang bagus. Menggunakan ABA teaching aids, menggunakan social story sebagai penerangan sebelum membuat aktiviti.”*

*(Pengasuh/Pendidik PNGO1)*

*“TASKA mempunyai kemudahan yang diperlukan oleh kanak-kanak dan mementingkan aspek pendidikan yang berkualiti.”*

*(Pengasuh/Pendidik PS2)*

*“TASKA mempunyai pelbagai kemudahan yang terbaik. Kedudukan TASKA yang strategik di tepi jalan. Menjaga anak-anak TASKA dengan rasa tanggungjawab.”*

*(Pengasuh/Pendidik PK3)*

*“TASKA menawarkan pendidik yang mencukupi untuk menjaga kanak-kanak iaitu mengikut nisbah satu pendidik : lima kanak-kanak. Segala aspek keselamatan dan kebersihan diutamakan oleh 4 pengasuh dan 2 pembantu pengasuh. (TASKA ini) juga daapt kerjasama dari ibu bapa.” (Pengasuh/Pendidik PK4)*

*“Waktu operasi TASKA yang sistematik. Pendidik telah dilatih dengan kursus-kursus seperti KAP, KAAK.”*

*(Pengasuh/Pendidik PK5)*

*“Memunyai 24 jam sistem CCTV dan beroperasi. Pembelajaran dalam musik dan pergerakan. Keseronokan, kasih sayang dan persekitaran Islam.”*

*(Pengasuh/Pendidik PS3)*

*“TASKA ini berada di persekitaran yang selamat kerana mempunyai CCTV, TASKA yang berdaftar dengan JKM, mempunyai pekerja yang mempunyai pengalaman.”*

*(Pengasuh/Pendidik PS4)*

*“Kami menyediakan aktiviti merangkumi seni, melatih diri mereka dalam penulisan abjad awal, memasak dan sebagainya. Kami juga menggunakan peranan media musik dan video dalam pengajaran.” (Pengasuh/Pendidik PS5)*

*“TASKA merupakan tempat untuk menjaga kanak-kanak di antara 0-4 tahun. TASKA ini juga mengguna pakai kurikulum PERMATA di setiap peringkat umur, Jadual pembelajaran secara bertema bagi setiap bulan. Kelebihan TASKA ini menitik beratkan enam bidang pembelajaran iaitu perkembangan emosi, rohani bersosial, komunikasi berliterasi awal, matematik dan pemikiran logik, perkembangan deria dan pemahaman dunia persekitaran dan daya kreativiti berestetika.”*

*(Pengasuh/Pendidik PS6)*

*“Superb. Kerana tiada yuran yang dikenakan untuk isi rumah RM4001 ke bawah, hanya duit sumbangan.”*

*(Pengasuh/Pendidik PK6)*

*“Menawarkan bayaran yang sangat murah.”*

*(Pengasuh/Pendidik PK7)*

*“TASKA ini dikendalikan mengikut prosedur yang diberi oleh pihak JKM. Namun ia diolah mengikut persekitaran dan anak-anak yang ada. Ada aktiviti untuk anak-anak TASKA mengikut umur. Keselamatan yang terjamin.” (Pengasuh/Pendidik PS8)*

Pada keseluruhannya, pengasuh/pendidik menghuraikan bahawa aspek lokasi TASKA yang bersesuaian, keselamatan, suasana kerja yang kondusif kokurikulum, bayaran yang berpatutan, dan kerjasama yang baik di antara ibu bapa adalah ciri-ciri kelebihan sesebuah TASKA.

#### **6.2.2.4 Langkah-langkah keselamatan yang dijalankan oleh TASKA**

Satu lagi aspek berkaitan keberkesanan perkhidmatan TASKA ialah langkah-langkah keselamatan di TASKA iaitu pintu pagar berkunci, pemasangan CCTV, penyediaan alat pemadam api, peti kecemasan, dan laluan kecemasan yang diberi gerak balas oleh semua peserta. Contoh-contoh skrip yang dikemukakan oleh para pengasuh/pendidik adalah seperti berikut :

*“Pintu sentiasa tertutup. Ada CCTV. Susunan perabot yang sesuai.” (Pengasuh/Pendidik PS1)*

*“Pintu dikunci 24 jam. Jika orang yang tidak dikenali mengambil kanak-kanak, pengasuh akan telefon ibu bapa dulu.”  
(Pengasuh/Pendidik PS2)*

*“Sentiasa menutup pagar. Mengelakkan kanak-kanak bermain di luar” (Pengasuh/Pendidik PK1)*



*“Pasang pagar di bahagian tangga” (Pengasuh/Pendidik PS3)*

*“Alat pemadam api disediakan, kotak keselamatan (first aid kit) disediakan, memasang pagar bagi mengelakan kanak-kanak memasuki ruangan dapur, grill sentiasa berkunci, plug yang selamat (kanak-kanak tidak boleh capai).”*

*(Pengasuh/Pendidik PS4)*

*“Kit kecemasan yang lengkap. Mengunci pagar. Menyediakan tangga kecemasan” (Pengasuh/Pendidik PS5)*

*“Saringan kesihatan sebelum kanak-kanak masuk ke TASKA, fire drill training yang dijalankan setiap bulan dan peti pertolongan kecemasan yang lengkap. Ruang belajar yang selamat dan memastikan kakitangan mengikuti prosedur keselamatan yang telah disediakan.”*

*(Pengasuh/Pendidik PNGO1)*

*“Menutup suis plug yang dalam bilik tidur kanak-kanak”*

*(Pengasuh/Pendidik PS6)*

*“Laluan kecemasan” (Pengasuh/Pendidik PK2)*

*“Latihan kebakaran” (Pengasuh/Pendidik PK3)*

Keseluruhannya, skrip memaparkan pengasuh/pendidik sangat menitik beratkan aspek keselamatan dan faham bagaimana keselamatan dijaga terutama memastikan pintu pagar sentiasa berkunci. Antara langkah keselamatan lain ialah memasang pagar di bahagian tangga, menutup suis plug di bilik tidur kanak-kanak, dan menyediakan alat pemadam api dan kit kecemasan yang lengkap.

### 6.2.2.5 Kualiti makanan yang disediakan oleh TASKA

Berkaitan dengan isu kualiti makanan pula, pada keseluruhannya pengasuh/pendidik sangat menitik beratkan kualiti makanan yang disediakan untuk kanak-kanak. Mereka menyatakan bahawa kualiti makanan disediakan berdasarkan menu yang disahkan oleh Kementerian Kesihatan Malaysia, makanan yang berkhasiat dan sesuai mengikut umur kanak-kanak, dan makanan disimpan dan ditutup di tempat simpanan makanan serta sentiasa memeriksa tarikh luput makanan. Contoh-contoh skrip adalah seperti berikut:

*“Makanan disediakan mengikut menu KKM. Makanan yang disediakan berkhasiat dan tidak berminyak.”*

*(Pengasuh/Pendidik PK1)*

*“Menu KKM. Antara menu yang diberi dan pelajar suka. Ikan, ayam, telur. No fast food. Roti, lempeng.”*

*(Pengasuh/Pendidik PK2)*

*“Baik. Makanan mengikut menu yang disahkan oleh pegawai Kementerian Kesihatan dan pegawai JKM.”*

*(Pengasuh/Pendidik PS1)*

*“Mengikut khasiat makanan. Berkualiti dan bersih.”*

*(Pengasuh/Pendidik PS2)*

*“TASKA ini menyediakan makanan kepada kanak-kanak mengikut peringkat umur. Menu yang disediakan berbeza setiap minggu” (Pengasuh/Pendidik PK3)*

*“Kualiti makanan seimbang dan peringkat piramid makanan, bersesuaian dengan peringkat umur kanak-kanak dan disahkan oleh pegawai diefektif kanak-kanak.” (Pengasuh/Pendidik PS3)*

*“Mengikut piramid makanan” (Pengasuh/Pendidik PS4)*

*“Makanan barang basah disimpan di dalam peti sejuk dan bertutup. Manakala makanan barang kering disimpan dan disusun di dalam rak almari. Barang basah akan dibasuh dahulu sebelum dimasak dengan menggunakan barang-barang dapur yang bersih. Makanan untuk kanak-kanak dimasak tanpa menggunakan MSG dan barang-barang yang tidak dibenarkan.”*

*(Pengasuh/Pendidik PS5)*

*“Selalu tukar menu. Sayur yang segar. Tengok tarikh luput makanan.” (Pengasuh/Pendidik PNGO1)*

*“Sentiasa membeli barangan basah yang segar dan mengikut menu yang telah disediakan oleh jabatan.”*

*(Pengasuh/Pendidik PK4)*

Secara keseluruhannya, kebanyakan pengasuh/pendidik jelasnya memahami kesesuaian pemakanan bagi kanak-kanak di TASKA. Mereka menekankan bahawa pengasingan makanan menurut usia kanak-kanak, penyediaan bahan dan menu yang bersesuaian dapat menjaga kualiti pemakanan di TASKA. Di samping itu, antara aspek lain yang dititikberatkan iaitu kelulusan menu dari KKM dan cara penyimpanan makanan yang betul.

#### **6.2.2.6 Kemudahan TASKA menyokong perkembangan kanak-kanak**

Berkaitan dengan isu kemudahan di TASKA, pengasuh/pendidik memberikan pernyataan yang berkaitan dengan alat bantu mengajar dan fungsinya. Mereka menyatakan bahawa alat bantu mengajar membantu kanak-kanak untuk berdikari, membina keyakinan

diri kanak-kanak dan merangsang pengalaman pembelajaran kanak-kanak secara formal atau tidak. Contoh-contoh skrip yang menerangkan aspek ini adalah seperti berikut:

*“Kad tebuk A-Z. Boleh mempercepatkan untuk mengenal A-Z. Mainan yang berbeza boleh mengajar kanak-kanak untuk mengklasifikasi objek.” (Pengasuh/Pendidik PS1)*

*“Kemudahan seperti peralatan serta bahan bantu mengajar yang disediakan oleh pihak TASKA banyak membantu kanak-kanak dari segi enam perkembangan serta mengajar kanak-kanak untuk lebih berdikari.” (Pengasuh/Pendidik PK1)*

*“Perkembangan kanak-kanak dapat dilihat dari segi pergaulan iaitu berkongsi mainan di TASKA dan bermain di taman permainan. Ianya juga dapat dilihat perkembangan fizikal, sahsiah, bahasa dibentuk semasa di taman.”  
(Pengasuh/Pendidik PK2)*

*“Peralatan yang diberikan seiring dengan perkembangan kanak-kanak. Buku cerita yang disediakan berunsurkan nasihat, permainan banyak menggunakan kreativiti dan imaginasi.”  
(Pengasuh/Pendidik PK3)*

*“Dengan adanya kemudahan fizikal dan persekitaran pembelajaran yang berkualiti dan memenuhi kehendak kanak-kanak serta kurikulum dan kaedah pembelajaran dapat menyumbang kepada pembinaan keyakinan, keselamatan dan kesejahteraan kanak-kanak.” (Pengasuh/Pendidik PS2)*

*“Menggalakan dan merangsang pengalaman pembelajaran kanak-kanak yang bersesuaian dan memuaskan.”*

*(Pengasuh/Pendidik PK4)*

*“Dapat membantu merangsang perkembangan kanak-kanak sepanjang sesi pembelajaran dan pengajaran sama ada secara formal atau tidak.” (Pengasuh/Pendidik PK5)*

*“Penyediaan ABM di TASKA dapat membantu perkembangan kanak-kanak dengan mrenyebut, mengeja, menyanyi dan mengira.” (Pengasuh/Pendidik PK6)*

*“Alat sensori boleh membantu kanak-kanak menjadi fokus selepas beberapa bulan.” (Pengasuh/Pendidik PNGO1)*

*“Kanak-kanak boleh berkomunikasi menggunakan PECS. Dengan menggunakan ABA kanak-kanak boleh kenal abjad.” (Pengasuh/Pendidik PNGO2)*

*“Kemudahan di TASKA ini membantu perkembangan kanak-kanak dengan adanya siaran tv yang dipasang oleh pendidik dengan kebiasaan siaran (yang dipasang) dari segi pelajaran. Adanya aktiviti minda di luar TASKA seperti bersukan dan pelbagai (aktiviti) kokurikulum.” (Pengasuh/Pendidik PS3)*

Pada keseluruhannya, pengasuh/pendidik menerangkan contoh-contoh kemudahan yang digunakan di TASKA seperti buku, flash card, tv, ruang luar yang sesuai untuk aktiviti kanak-kanak, dan kemudahan yang disediakan bersesuaian dengan umur kanak-kanak telah dapat meningkatkan keyakinan diri kanak-kanak, mengajar mereka berdikari dan merangsang pembelajaran secara formal atau informal.

### 6.2.2.7 Kepentingan buku log dalam menjalankan tugas harian sebagai

#### Pengasuh/Pendidik

Perkembangan kanak-kanak direkodkan melalui buku log seperti yang dimaktubkan dalam peraturan TASKA. Pengasuh/pendidik menjelaskan peri pentingnya buku log dalam menjalankan tugas harian seorang pengasuh/pendidik sebagai sumber rujukan, rekod harian perkembangan kanak-kanak dan bahan perantaraan antara pengasuh/pendidik dan ibu bapa. Antara contoh-contoh skrip yang dikemukakan adalah seperti berikut:

*“Memastikan tugas harian mengikut buku log supaya tiada tugas yang tercicir” (Pengasuh/Pendidik PK1)*

*“Kepentingan buku log dijalankan pada setiap hari bagi pendidik merujuk semula hari-hari yang berlalu juga boleh dilihat oleh ibu bapa kanak-kanak sebagai rekod harian anak-anak mereka.”  
(Pengasuh/Pendidik PS1)*

*“Untuk ada perancangan dan untuk melihat semula ada yang tinggal atau tidak.” (Pengasuh/Pendidik PS2)*

*“Sebagai bahan bukti bagi membuktikan tugas yang diamanahkan dilaksanakan dengan baik.”  
(Pengasuh/Pendidik PK2)*

*“Buku log penting untuk rujukan pengusaha supaya lebih mengetahui segala tugas yang telah dijalankan oleh pengasuh/pendidik.” (Pengasuh/Pendidik PS3)*

*“Ibu bapa boleh memberi pesanan melalui buku tersebut contohnya memberi anak ubat pada jam berapa atau memberi anak makan makanan.” (Pengasuh/Pendidik PS4)*

*“Berkomunikasi secara dua hala dengan ibu bapa dari anak-anak di rumah, TASKA, (sehingga) pulang ke rumah.”*

*(Pengasuh/Pendidik PS5)*

*“Untuk mewujudkan interaksi pendidik dan ibu bapa.”*

*(Pengasuh/Pendidik PNGO1)*

*“Bagi melibatkan ibu bapa dalam konteks mengambil tahu perkara yang berlaku kepada kanak-kanak mereka sepanjang berada di TASKA.” (Pengasuh/Pendidik PK3)*

*“Penting untuk mengetahui perkembangan kanak-kanak seharian (sesetengah ibu bapa tak mengambil peduli).”*

*(Pengasuh/Pendidik PK4)*

Skrip memaparkan pentingnya buku log kepada pengasuh/pendidik sebagai rujukan untuk memastikan tugas harian mengikut yang ditetapkan. Mereka juga menyatakan buku log dapat memudahkan untuk merekod aktiviti harian kanak-kanak harian dan membantu berkomunikasi dengan ibu bapa berkenaan perkembangan kanak-kanak di TASKA.

#### **6.2.2.8 Rumusan**

Berdasarkan huraian pengasuh/pendidik tentang aspek yang berkaitan dengan kualiti menjelaskan pengasuh/pendidik atau peserta memberikan maklum balas positif tentang TASKA yang sekaligus menjelaskan kesemua TASKA yang terlibat dalam pengumpulan data ini adalah berkualiti dari aspek keselamatan, pengasuhan, dan pemakanan yang dapat dilihat melalui kemajuan perkembangan kanak-kanak.

## 6.2.3 Analisis Kualiti TASKA Mengikut Perspektif Ibu Bapa

### 6.2.3.1 Pendekatan jagaan kanak-kanak yang TASKA ini gunakan

Berdasarkan skrip yang dikemukakan, ibu bapa sebagai peserta yang terlibat di dalam kajian ini menyatakan bahawa terdapat tujuh aspek yang telah dikenalpasti iaitu pendekatan belajar sambil bermain, kasih sayang, komunikasi yang baik, kekreatifan guru, melaksanakan pelbagai aktiviti kognitif dan sosial serta layanan seperti kanak-kanak biasa. Berikut adalah contoh-contoh skrip yang telah dikemukakan:

*“Belajar sambil bermain” (Ibu bapa PS1)*

*“Mengikut tahap umur kanak-kanak. Diasingkan kepada 3 kumpulan mengikut umur. Didik, hiburan, permainan”  
(Ibu bapa PS2)*

*“Setiap anak adalah PERMATA NEGARA. Setiap anak begitu berharga dan setiap anak modal insan bangsa” (Ibu bapa PK1)*

*“TASKA memberi pendekatan psikologi dengan memberi peluang kanak-kanak kebebasan untuk mengenali keadaan sekeliling”. (Ibu bapa PK2)*

*“Mendidik kanak-kanak agar mereka mampu untuk bersosial dan berinteraksi di antara satu sama lain” (Ibu bapa PK3)*

*“Mengajar kanak-kanak di awal usia untuk berdikari, bermain sambil belajar” (Ibu bapa PK5)*

*“Tidak menganggap kanak-kanak sebagai pelajar tetapi menganggap mereka anak-anak mereka sendiri.”  
(Ibu bapa PK2)*



*“Pendekatan mesra kanak-kanak” (Ibu bapa PS4)*

*“Pendekatan secara “kenapa dan akibat” bagi sesuatu perkara”  
(Ibu bapa PK4)*

*“Pada pandangan saya TASKA ini menggunakan pendekatan teknik kreativiti guru dalam merealisasikan idea untuk proses pembelajaran awal kanak-kanak” (Ibu bapa PS3)*

*“Pendekatan secara menyeluruh dari segi senaman (untuk kekuatan otot-otot fizikal), mengajar secara berulang-ulang”  
(Ibu bapa PNGO1)*

Kebanyakan daripada ibu bapa menyatakan bahawa pendekatan TASKA adalah kepada belajar sambil bermain dan mesra dengan kanak-kanak. TASKA juga menerapkan aspek sikap ambil tahu, penerimaan kanak-kanak ibarat anak sendiri, menjalankan pelbagai aktiviti bersesuaian dengan perkembangan kanak-kanak dan konsep kekeluargaan yang diamalkan oleh pihak TASKA.

#### **6.2.3.2 Menghantar anak ke TASKA ini**

Berdasarkan pengetahuan ini, ibu bapa menyatakan beberapa faktor yang dititik beratkan dalam pemilihan TASKA untuk anak-anak mereka. Faktor-faktor tersebut iaitu lokasi, pengasuh/pendidik yang berkelayakan dan berpengalaman, TASKA yang berdaftar, testimoni TASKA yang bagus, kurikulum permata yang sesuai dengan peringkat umur, bayaran berpatutan dan sebagai tempat penggantian sementara ibu bapa bekerja. Dibawah berikut adalah contoh-contoh skrip yang telah dikemukakan:

*“Dekat dengan tempat kerja. Guru-guru disukai kanak-kanak.  
Banyak aktiviti dijalankan oleh TASKA untuk anak-anak.”*

*(Ibu bapa PS1)*

*“Dekat, mudah dan boleh dipercayai” (Ibu bapa PK1)*

*“Laluan ke tempat kerja. Mudah. Terbaik berbanding TASKA lain.” (Ibu bapa PS2)*

*“Masa beroperasi yang bersesuaian dengan jadual kerja.”  
(Ibu bapa PK2)*

*“Reputasi pengasuh yang meyakinkan seperti kesabaran,  
menjaga aspek keselamatan, selain lokasi dan yuran  
berpatutan” (Ibu bapa PS3)*

*“Mudah. Review bagus” (Ibu bapa PS4)*

*“Kerana saya percaya dengan pengurusan dan kebolehan  
pengasuh untuk menjaga anak saya” (Ibu bapa PS5)*

*“Friendly Teacher” (Ibu bapa PS6)*

*“Sebagai ibu bapa, kami menginginkan TASKA yang berlesen,  
dan kami juga peka dengan peraturan dari JKM tentang  
penjagaan anak-anak dan bayaran yang berpatutan mengikut  
peringkat umur” (Ibu bapa PK3)*

*TASKA PERMATA menyediakan program pendidikan yang  
dibentuk khusus bersesuaian dengan keperluan pembangunan  
intelektual dan fizikal kanak-kanak mengikut kesesuaian umur (2- 4  
tahun).” (Ibu bapa PK5)*

*“Supaya anak-anak dapat peluang bersama-sama rakan sebaya dan belajar berdikari hidup diusia muda tanpa ibu bapa seketika” (Ibu bapa PK4)*

*“Menyediakan penjagaan dan aktiviti intervensi bagi kanak-kanak kepelbagaian keistimewaan” (Ibu bapa PPNGO1)*

Melalui skrip-skrip jawapan yang telah diberikan, kebanyakan ibu bapa menghantar anak ke sesebuah TASKA adalah melibatkan faktor lokasi. Faktor lain adalah reputasi pengasuh yang meyakinkan, reputasi pengurusan, bayaran yang berpatutan dan TASKA memberi peluang kanak-kanak belajar bersama rakan-rakan sebaya.

#### **6.2.3.3 Faktor ibu bapa suka atau berminat dengan TASKA**

Berdasarkan skrip yang telah dikemukakan oleh ibu bapa, pemilihan TASKA dikalangan ibu bapa turut dipengaruhi oleh minat terhadap TASKA itu sendiri. Diantara aspek tersebut iaitu penempatan kelas kanak-kanak, sikap pengasuh/pendidik penyayang, isu keselamatan dan kesihatan yang terjamin, kualiti pengurusan TASKA, jarak, yuran yang berpatutan dan penyediaan perkhidmatan yang menarik. Berikut adalah contoh-contoh skrip tersebut:

*“TASKA ini menempatkan kanak-kanak yang berlainan umur bagi tujuan perkembangan kognitif dan psikomotor.”*  
*(Ibu bapa PK1)*

*“Secara keseluruhannya TASKA ini mengasuh anak saya dengan sangat baik, disamping sentiasa menjaga keselamatan dan mengambil berat kesihatan anak jagaan. Mudah berinteraksi dan berurusan dengan pemilik TASKA.”*

*(Ibu bapa PS1)*

*“Salah satu TASKA yang menarik dan kreatif dari segi aktiviti dan penjagaan membuatkan anak saya gembira dan suka ke TASKA.” (Ibu bapa PS2)*

*“Pengurusan TASKA sangat baik, kualiti dari segi pengasuh, pengusaha, konteks pemakanan sangat bagus. Saya berminat dengan TASKA ini sebab pengurusannya berkualiti, menguruskan anak-anak saya dengan baik, menguruskan susu ibu dengan baik. Yang penting anak-anak saya sangat suka berada di TASKA ini.” (Ibu.bapa PK2)*

*“TASKA ini berdekatan dengan rumah, yuran berpatutan, masa operasi bersesuaian, ada kemudahan pengangkutan ke tadika-tadika. Yuran perkhidmatan tambahan yang sesuai apabila saya menghantar awal ambil lewat anak saya.” (Ibu bapa PK3)*

Berdasarkan analisis jawapan skrip yang diberikan oleh ibu bapa, purata besar ibu bapa kebanyakannya menyukai TASKA yang mereka pilih dipengaruhi oleh aspek pengasuh yang penyayang, bayaran berpatutan, aktiviti penjagaan yang menarik, keselamatan TASKA, pengurusan yang berkualiti, bersih, selamat dan sekali lagi dekat dengan rumah.

#### **6.2.3.4 Faktor ibubapa tidak suka tentang TASKA**

Melalui skrip yang telah dikemukakan, terdapat beberapa faktor yang menyebabkan ibu bapa tidak suka terhadap sesebuah TASKA. Berdasarkan skrip jawapan yang diperoleh, terdapat 10 faktor mempengaruhi kepuasan ibu bapa terhadap sesebuah TASKA iaitu jumlah pengasuh/pendidik yang terhad, peralatan aktiviti tidak mencukupi, kelemahan aktiviti

berasaskan kemahiran/praktikal, pengurusan taman kanak-kanak, hiasan dalaman dan susun atur kelas, isu kesihatan yang terdedah, kurang interaksi dan kolaborasi diantara pihak TASKA dan ibu bapa, pengenaan yuran yang mahal, penguatkuasaan peraturan/denda dan pengurusan pengambilan kanak-kanak TASKA. Dibawah adalah contoh-contoh skrip yang telah dikemukakan:

*“Kurang aktiviti luaran dan dalaman untuk anak-anak di bawah*

*5 tahun kerana bilangan pengasuh yang terhad.”*

*(Ibu bapa PK1)*

*“Perlu tambah lagi cikgu.” (Ibu bapa PNGO1)*

*“Permainan anak-anak tidak memuaskan. Perlu perbanyakkan*

*bahan mainan.” (Ibu bapa PS1)*

*“Kurang aktiviti hands on seperti melukis, bermain warna,*

*mungkin juga boleh lebihkan/tambah aktiviti untuk*

*perkembangan sensori anak-anak kecil.” (Ibu bapa PS2)*

*“Kemudahan pembelajaran dan pengajaran perlu*

*dipelbagaikan.” (Ibu bapa PS3)*

*“Taman permainan tidak dimaintain.” (Ibu bapa PS4)*

*“Reka bentuk dan susunan perabot.” (Ibu bapa PS5)*

*“Struktur / keadaan kelas kurang memuaskan kerana tidak*

*mempunyai sistem udara keluar dan masuk.”*

*(Ibu bapa PNGO3)*

*“Kehidupan di TASKA meningkatkan kecenderungan anak-*

*anak untuk terdedah kepada jangkitan.” (Ibu bapa PS6)*

*“Komunikasi pihak TASKA (owner) kepada ibu-bapa perlu dipertingkatkan.” (Ibu bapa PS7)*

*“Kurang kolaborasi ibu bapa dengan pengasuh.”  
(Ibu bapa PS8)*

*“Hanya bulanan yang agak mahal (RM480).” (Ibu bapa PS9)*

*“Denda yang dikenakan- contoh 5.31 dah kena bayar.  
Pandangan - boleh tak letak kan masa. Contoh lewat 5 minit baru kena bayar.” (Ibu bapa PK2)*

*“Waktu untuk ambil anak ketika pulang terlalu terhad.”  
(Ibu bapa PS10)*

*“Peraturan TASKA yang tak jelas.” (Ibu bapa PS11)*

*“Tidak mengambil dua atau lebih anak dari keluarga yang sama pada sesuatu masa yang sama.” (Ibu bapa PK3)*

Berdasarkan penelitian terhadap skrip-skrip diatas, faktor-faktor ibu bapa tidak meminati sesebuah TASKA lebih cenderung kepada kekurangan kakitangan pengasuh/pendidik, pengaplikasian aktiviti/modul yang tidak bersesuaian, penyediaan peralatan dan kemudahan aktiviti tidak lengkap dan pelaksanaan peraturan dan denda yang dikenakan.

### 6.2.3.5 Langkah-langkah keselamatan yang dijalankan oleh TASKA ini

Satu lagi aspek berkaitan kualiti iaitu langkah-langkah keselamatan yang diberi gerak balas oleh semua peserta. Antara contoh-contoh skrip tersebut adalah seperti dihuraikan berikut:

*“Pintu sentiasa ditutup. CCTV. Pintu di setiap bilik mempunyai pagar. TASKA sentiasa dibersihkan setelah kanak-kanak datang” (Ibu bapa PS1)*

*“Pintu berkunci. Laluan ke dapur dan tangga bertutup”  
(Ibu bapa PS2)*

*“Ruangan kanak-kanak diasingkan mengikut usia”  
(Ibu bapa PK1)*

*“Memastikan hanya ibu atau bapa yang datang mengambil anak. Menghubungi ibu atau bapa dengan cepat sekiranya anak tidak sihat secara tiba-tiba”  
(Ibu bapa PK2)*

*“TASKA ada memasang CCTV untuk memantau anak-anak dan pengasuh” (Ibu bapa PK3)*

*“Menyediakan peti pertolongan cemas. Menyediakan alat pemadam api. Kawasan berpagar.” (Ibu bapa PK4)*

*“Menyediakan alat pemadam api. Tiada buaian disediakan.  
Semua longkang ditutup dengan besi”  
(Ibu bapa PK5)*

*“Terdapat pemadam api” (Ibu bapa PS3)*

*Melakukan pengawasan setiap aktiviti yang dilakukan.*

*(Ibu bapa PS4)*

*“Memanggil pihak yang bertanggungjawab untuk menyembur nyamuk, untuk mengelakkan kanak-kanak dijangkiti demam denggi.” (Ibu bapa PK6)*

*“Triple lock door dan pintu sentiasa berkunci” (Ibu bapa PS5)*

*“Memagar sekeliling kawasan TASKA.” (Ibu bapa PS6)*

*“Penggunaan no. pin keselamatan apabila ingin masuk ke dalam TASKA” (Ibu bapa PK7)*

*“Setiap minggu guru-guru akan memberi latihan fire drill kepada kanak-kanak.” (Ibu bapa PPNGO1)*

*“Tidak benarkan anak berkeliaran dan keluar dari bangunan”  
(Ibu bapa PPNGO2)*

Skrip memaparkan ibu bapa sangat menitik beratkan aspek keselamatan dan faham bagaimana keselamatan kanak-kanak dilaksanakan terutama memasang pintu pagar dan berkunci, penggunaan no. pin keselamatan, memasang CCTV, menyediakan alat pemadam api dan peti pertolongan cemas, memeriksa ibu bapa dan orang lain yang keluar masuk ke TASKA dan memberi latihan *fire drill* kepada kanak-kanak.



### 6.2.3.6 Kualiti makanan yang disediakan oleh TASKA

Berdasarkan skrip yang dikemukakan, sebilangan besar ibu bapa mempercayai bahawa TASKA menyediakan makanan berkualiti dan berkhasiat. Namun begitu, terdapat juga segelintir ibu bapa yang menyatakan bahawa mereka membekalkan makanan kepada anak mereka dan ada juga peserta kaji selidik ini yang tidak mengambil tahu tentang makanan yang disediakan kepada anak mereka. Contoh-contoh skrip adalah berikut:

*“Makanan disediakan mengikut keperluan anak-anak asuhan”*

*(Ibu bapa PK1)*

*Bersesuaian dengan selera dan nutrisi yang dibenarkan oleh pihak pengurusan.” (Ibu bapa PK2)*

*“Kualiti makanan amat baik dan sangat-sangat berpuas hati”*

*(Ibu bapa PS1)*

*“Seperti yang diterapkan oleh pengusaha/penjaga kanak-kanak, menu yang disediakan oleh mereka untuk anak saya yang berusia 2 hingga 3 tahun amat dititikberatkan khasiatnya. Dan kanak-kanak gembira dengan makanan tersebut”*

*(Ibu bapa PK3)*

*“Kualiti baik. Makanan disediakan mengikut menu yang telah dibincangkan di peringkat atasan.” (Ibu bapa PK4)*

*Makanan yang disediakan mengikut gizi makanan seimbang yang sesuai untuk pertumbuhan dan pembesaran anak-anak.”*

*(Ibu bapa PS2)*

*“Menyediakan makanan yang bersesuaian dengan kanak-kanak.” (Ibu bapa PS3)*

*“Sihat dan berkhasiat dan seimbang.” (Ibu bapa PS4)*

*“Tak pasti, tak pernah nak pi check kat dapur TASKA.”  
(Ibu bapa PS5)*

*“Setakat ini, saya menyediakan makanan anak sendiri.”  
(Ibu bapa PS6)*

Berdasarkan skrip yang telah dikemukakan, kebanyakan ibu bapa sangat berpuas hati dengan isu penyediaan makanan anak-anak mereka semasa di TASKA. Walaubagaimanapun terdapat ibu bapa yang masih lagi memilih untuk menyediakan makanan untuk anak-anak mereka. Tambahan itu, terdapat juga di kalangan ibu bapa yang tidak mengambil kisah tentang isu penyediaan makanan anak-anak mereka semasa berada di TASKA.

#### **6.2.3.7 Kemajuan/progress yang kanak-kanak alami semenjak berada di TASKA**

Ibu bapa menghantar anak-anak mereka ke TASKA salah satunya bertujuan bagi memastikan anak-anak mereka tidak terlepas daripada melalui proses pembelajaran dan kemajuan di dalam kehidupan mereka. Berdasarkan kajian soal selidik yang telah dijalankan, ibu bapa memberikan tindak balas yang positif terhadap kemajuan anak-anak mereka sama ada dari segi kemahiran praktikal mahupun intelektual. Dibawah berikut adalah contoh-contoh skrip yang menerangkan perkara ini.

*“Perkembangan yang bersesuaian mengikut usia serta pandai dalam pergaulan dengan orang lain.” (Ibu bapa PS1)*

*“Boleh hafal ABC, 123, Alif Ba Ta. Diaper free selepas 1 bulan di TASKA.” (Ibu bapa PS2)*

*“Semakin pandai bercakap. Semakin boleh jaga diri (contoh pakai baju).” (Ibu bapa PS3)*

*“Anak saya berumur 3 tahun telah pandai membaca doa dengan lancar. Sudah pandai kira dari nombor 1 - 10. Sudah pandai memberi salam dan menjawab salam. Sangat fasih bercakap.” (Ibu bapa PS4)*

*“Anak saya baru 2 bulan berada di PAPN. Tapi apa yang dapat saya lihat, anak saya sudah pandai bergaul, boleh berdikari, mudah mesra, mendengar cakap, faham arahan, pandai kemas barang-barang mainan selepas bermain di rumah.”  
(Ibu bapa PK1)*

*“Anak saya dapat menguasai doa-doa ringkas yang tidak diajar di TASKA.” (Ibu bapa PK2)*

*“Anak saya telah pandai bercakap dengan menggunakan isyaratnya sendiri, dapat mengenal huruf, cuba untuk membuat sesuatu perkara sendiri dan mudah mengikut arahan.”  
(Ibu bapa PNGO1)*

*“Boleh menggunakan bahasa Inggeris untuk berkomunikasi dengan ibu bapa.” (Ibu bapa PS5)*

Pada keseluruhannya, ibu bapa faham bagaimana anak mereka diasuh di TASKA dan dapat meneliti perubahan tingkah laku anak mereka yang positif. Melalui skrip diatas, kebanyakan para ibu bapa berpendapat bahawa anak-anak mereka mengalami proses

transisi dimana anak-anak mereka mempelajari banyak perkara yang baharu sama ada dari komunikasi, ilmu pengetahuan mengenai keagamaan dan penerapan nilai-nilai murni dalam kehidupan mereka seharian.

#### **6.2.3.8 Kepentingan penglibatan ibu bapa dalam aktiviti TASKA**

Berdasarkan skrip soal selidik yang dikemukakan, ibu bapa menyedari tentang kepentingan penglibatan mereka di dalam setiap aktiviti yang dijalankan di TASKA. Ibu bapa banyak menyatakan bahawa kepentingan tersebut dapat memastikan mereka tidak terlepas pandang dengan perkembangan anak mereka di TASKA. Berikut adalah contoh-contoh skrip:

*“Sangat penting kerana dapat mengetahui perkembangan aktiviti TASKA.” (Ibu bapa PS1)*

*“Amat penting untuk tumbesaran dan aktiviti anak-anak. Boleh mengetahui perkembangan anak-anak dan langkah mengatasi / mengesan anak-anak bermasalah (e.g: dislexia, autism, etc).”  
(Ibu bapa PK1)*

*“Penglibatan ibu bapa sangat penting kerana dari situ ibu bapa dan pendidik TASKA dapat berbincang / bertukar pendapat, sama-sama membantu dalam proses perkembangan anak-anak serta ibu bapa dapat maklumat yang diperlukan mengenai anak-anak.” (Ibu bapa PK2)*

*“Sangat penting dalam perkembangan anak-anak. Supaya ibu bapa / penjaga tahu akan apa yang anak-anak permata buat di sekolah. Ibu bapa / penjaga lebih ambil berat tentang anak-anak di Permata. Ibu bapa / penjaga sentiasa peka dengan aktiviti-aktiviti yang dilakukan di permata.” (Ibu bapa PK3)*

*“Ibu bapa akan lebih peka terhadap anak-anak. Dapat memupuk ikatan kasih sayang di antara anak yang kurang upaya. Dapat memberikan peluang kepada anak-anak betapa mereka juga tidak dipinggirkan. Dapat memberi ibu bapa kesedaran terhadap anak-anak OKU (mental dan fizikal).”*

*(Ibu bapa PNGO1)*

*“Agar ibu bapa dan semua pendidik lebih rapat seperti satu keluarga secara tidak langsung dapat sama-sama membantu dalam perkembangan anak” (Ibu bapa PK3)*

Ibu bapa berpendapat mereka perlu melibatkan diri dengan aktiviti TASKA supaya faham dengan aktiviti anak, mendapat maklum balas dari pengasuh/pendidik, mengetahui masalah perkembangan kanak-kanak, mempunyai harapan yang tinggi dan perlibatan boleh mengeratkan silaturrahim dengan semua pihak.

#### **6.2.3.9 Rumusan**

Berdasarkan huraian ibu bapa tentang aspek yang berkaitan dengan keberkesanan perkhidmatan TASKA, ibu bapa atau peserta memberikan maklum balas positif tentang TASKA yang sekaligus menjelaskan keseluruhan TASKA yang dilibatkan dalam pengumpulan data ini adalah berkualiti dari aspek keselamatan, pengasuhan, pemakanan, aktiviti pengasuhan/pendidikan yang dihuraikan melalui kemajuan perkembangan kanak-kanak sebagai output perkhidmatan TASKA.

#### 6.2.4 Kesimpulan

Dapatan data kualitatif bagi kajian ini menunjukkan satu huraian yang konsisten dari segi pernyataan ibu bapa, pengasuh/pendidik dan pengusaha TASKA tentang keberkesanan perkhidmatan TASKA di kesemua TASKA. Data yang dikumpul adalah gabungan tiga sumber utama iaitu temuduga berstruktur, temuduga terbuka, catatan jurnal dan dokumen.

Terdapat tujuh unsur utama yang berkaitan dengan keberkesanan perkhidmatan iaitu kefahaman peserta tentang pendekatan asuhan di TASKA iaitu belajar sambil bermain, langkah-langkah keselamatan, penyediaan makanan, kebersihan kawasan TASKA, pandangan keseluruhan tentang TASKA dan perkembangan kanak-kanak sebagai output menyeluruh khidmat yang ditawarkan oleh TASKA. Semua peserta dari tiga kelompok yang dipilih memberikan gerak balas positif terhadap semua isu yang dikemuka menunjukkan bahawa pada keseluruhannya perkhidmatan TASKA dalam ruang lingkup kajian rintis ini ada berkesan serta mencapai kualiti yang dijangkakan oleh ibu bapa.

Kualiti penjagaan awal mempunyai kedua-dua kesan jangka pendek dan jangka panjang kepada pembangunan dan perkembangan kanak-kanak (Fenech, Sweller, & Harrison, 2010) termasuklah pendekatan asuhan di TASKA, langkah-langkah keselamatan, penyediaan makanan, dan kebersihan TASKA. Menurut Bredekamp dan Copple (2009) yang disokong oleh Wildenger & McIntyre (2010) dan Handler & Nakelski (2008), kurikulum dan kaedah pengajaran yang berkesan dapat membantu kanak-kanak untuk keperluan mereka seperti berdikari, bersosial dan juga perkembangan sensori. Tahap keselamatan dan kebersihan TASKA adalah antara faktor utama yang dilihat oleh ibu bapa semasa pemilihan TASKA (Zahyah dan Siti Noor, 2014) selain daripada kemudahan fizikal (Gubbels, Van Kann, dan Jansen, 2012). Oleh itu, adalah penting bagi pihak TASKA menjaga kualiti perkhidmatan mereka untuk mendapatkan ibu bapa menghantar anak-anak ke TASKA mereka.

### **6.3 ANALISIS KESAN TAHAP PERKHIDMATAN TASKA KE ATAS PEMBANGUNAN INSANIAH KANAK-KANAK**

Soalan 2 mengandungi lima subtopik yang berkaitan kesan perkhidmatan TASKA terhadap komunikasi dan perkembangan insaniah kanak-kanak. Subtopik ini menyentuh mengenai pemahaman, kepentingan, dan pengaruh nilai-nilai murni dalam diri kanak-kanak, selain kaedah pihak TASKA dalam mengawal emosi dan meningkatkan kemahiran komunikasi kanak-kanak.

Bahagian ini menghuraikan analisis tiga pihak berkaitan dengan perkhidmatan TASKA iaitu seramai 20 pengusaha, pengasuh/pendidik dan ibu bapa.

#### **6.3.1 Analisis Kesan Tahap Perkhidmatan TASKA Ke Atas Pembangunan Insaniah Kanak-Kanak Mengikut Perspektif Pengusaha**

##### **6.3.1.1 Kepentingan nilai-nilai murni untuk diterapkan kepada kanak-kanak**

Pada keseluruhannya, para pengusaha memahami kepentingan nilai-nilai murni diterapkan ke dalam diri kanak-kanak dari kecil menerusi kemahiran-kemahiran sosial yang ditunjukkan. Selain daripada itu, kepentingannya dilihat menerusi pengekal nilai-nilai murni tersebut sehingga dewasa. Berikut merupakan contoh-contoh skrip berkaitan:

*“Kemahiran dalam menunjukkan, menyampaikan, menerapkan sifat-sifat baik dan terpuji di dalam diri kanak-kanak sedari awal lagi. Supaya menjadi kebiasaan atau tabiat baik/positif yang akan dibawa sehingga dewasa. Menggalakkan kanak-kanak memahami baik dan buruk dari awal.” (Pengusaha PS1)*

*“Adab-adab. Untuk mendapat nilai-nilai murni yang baik. Anak yang beradab dan soleh dan solehah.” (Pengusaha PK1)*

*“Mengajar kanak-kanak berani. Supaya kanak-kanak tidak gementar bila melakukan sesuatu tanpa bergantung dengan orang lain.” (Pengusaha PS 2)*

*“Kanak-kanak menjadi lebih berdisiplin. Kanak-kanak pandai membaca doa-doa harian. Kanak-kanak lebih berdikari dalam penjagaan. Supaya anak-anak membesar lebih disiplin. Supaya anak-anak dapat menjalankan aktiviti seharian yang lebih teratur.” (Pengusaha PS3)*

*“Jangan gaduh, main sama-sama. Berkongsi, lap hidung dengan tisu. Kebersihan, elok-elok dengan kawan, jangan menjerit. Adab.” (Pengusaha PK2)*

*“Kemahiran berkaitan dengan nilai-nilai murni boleh dilihat melalui perbuatan, aktiviti dan tindakan. Kanak-kanak belajar melalui pemerhatian. Melihat perbuatan orang tua. Nilai-nilai murni perlu diterapkan kepada kanak-kanak supaya mereka akan menjadi insan yang berguna.” (Pengusaha PS4)*

*“Greetings dan salam bagi Melayu. Jadi seorang yang berdisiplin dan bersopan santun.” (Pengusaha PNGO1)*

*“Kita adalah guru kepada kanak-kanak dan apa yang berlaku disekeliling mereka akan mempengaruhi mereka dalam pembelajaran dan dengan ini adalah sangat penting nilai-nilai murni contohnya seperti kasih sayang, bertanggungjawab,*



*mengambil giliran dan sebagainya diterapkan semasa mereka  
masih kanak-kanak lagi.” (Pengusaha PNGO2)*

Skrip-skrip di atas menjelaskan pengusaha menyokong kemahiran berkaitan nilai-nilai murni perlu diterapkan di TASKA kerana mereka percaya nilai ini dapat membentuk akhlak dan budi pekerti kanak-kanak di masa hadapan.

### **6.3.1.2 Kemahiran tentang nilai-nilai murni di TASKA mempengaruhi sahsiah kanak-kanak**

Majoriti pengusaha boleh menjelaskan bagaimana nilai-nilai murni mempengaruhi sahsiah kanak-kanak. Ini dapat dilihat menerusi kemahiran-kemahiran sosial yang dimiliki oleh kanak-kanak dan amalan nilai-nilai murni dalam kehidupan seharian. Contoh-contoh skrip adalah seperti berikut:

*“Kanak-kanak lebih berdisiplin dan mengamalkannya sejak kecil.” (Pengusaha PS1)*

*“Kanak-kanak menerapkan apa yang diajar kepada mereka setiap hari.” (Pengusaha PS2)*

*“Kanak-kanak lebih sopan, lebih lemah lembut, hormat orang tua dan menghormati rakan sebaya.” (Pengusaha PS3)*

*“Menjadi kanak-kanak yang mempunyai emosi yang baik dan boleh berkawan dengan baik.” (Pengusaha PK1)*

*“Kanak-kanak lebih tenang dan dapat membezakan perkara baik dan buruk.” (Pengusaha PK2)*

*“Hormat ibu bapa/pendidik. Rajin membantu. Dah dibiasakan akan jadi sebati dalam diri.” (Pengusaha PK3)*

*“Nilai-nilai murni yang diterapkan akan membentuk keperibadian kanak-kanak itu untuk membesar dengan sihat dan selamat. Pembentukan diri terutamanya bagi kanak-kanak berkeperluan khas di awal umur mereka adalah kritikal dan amat perlu dalam pembentukan keperibadian mereka apabila mereka membesar. Walaupun milestone mereka mungkin kebelakang tetapi mereka amatlah sensitif dengan perubahan persekitaran mereka.” (Pengusaha PNGO1)*

*“Kanak-kanak lebih menghormati orang yang lebih tua seperti bersalaman dengan guru, bersalaman dengan rakan sebaya. Kasih sayang di antara satu sama lain.” (Pengusaha PS4)*

Pada keseluruhannya, para pengusaha mengaitkan nilai-nilai murni dengan kemahiran sosial seperti hormat dan sopan apabila berhadapan dengan khalayak, merangkumi rakan, guru, ibu bapa dan orang tua. Sahsiah kanak-kanak menjadi positif apabila mereka mengamalkan apa yang diterapkan di TASKA dalam kehidupan seharian.

### **6.3.1.3 Kemahiran tentang nilai-nilai murni di TASKA mempengaruhi kemahiran komunikasi kanak-kanak**

Majoriti pengusaha mendapati kanak-kanak membentuk kemahiran komunikasi yang baik di mana ia dipengaruhi oleh nilai-nilai murni yang diamalkan. Mereka menggunakan bahasa yang sopan, bersifat jujur semasa berkata-kata dan menggunakan nada suara yang sesuai.

*“Bertutur dengan sopan pada kawan-kawan dan dengan orang yang lebih dewasa.” (Pengusaha PS1)*

*“Kanak-kanak dibiasakan dengan adab-adab bercakap. Kanak-kanak berkomunikasi dengan sopan, menggunakan kata-kata yang elok, bergaul dengan baik dan sopan.” (Pengusaha PS2)*

*“Kanak-kanak akan berkomunikasi menggunakan bahasa yang baik dan bersesuaian dalam aktiviti seharian di TASKA. Keadaan ini juga akan menjadi contoh dan ikutan kepada kanak-kanak lain.” (Pengusaha PK1)*

*“Melalui percakapan, penggunaan 'saya', 'awak'. Selalu meminta maaf dan mengetahui kesalahan apabila ada perkara yang menimbulkan ketegangan.” (Pengusaha PS3)*

*“Kanak-kanak lebih menghormati orang yang lebih dewasa. Lebih beradab.” (Pengusaha PS4)*

*“Bahasa komunikasi yang lebih tersusun dan beradab. Tidak berbohong atau bercakap kasar.” (Pengusaha PS5)*

*“Menjadikan kanak-kanak tersebut bercakap jujur, sentiasa berterima kasih.” (Pengusaha PK2)*

*“Bercakap dengan kanak-kanak, guru-guru serta orang tua dengan nada yang sesuai. Tolong-menolong melakukan aktiviti berkumpulan.” (Pengusaha PS6)*

*“Boleh berkomunikasi dengan baik dan tidak kasar dengan kawan-kawan.” (Pengusaha PK3)*

*“Bila bercakap tidak akan meninggikan suara. Akan guna bahasa yang enak didengar.” (Pengusaha PK4)*

Secara keseluruhannya, para pengusaha mengakui bahawa nilai-nilai murni yang diterapkan kepada kanak-kanak mempengaruhi cara mereka berkomunikasi. Bahasa yang digunakan lebih lembut, tersusun, dan bersifat jujur bagi menyampaikan maksud. Kanak-kanak juga dilihat mengetahui cara berkomunikasi berdasarkan kategori individu, iaitu rakan sebaya, guru dan orang yang lebih tua.

#### **6.3.1.4 Cara pengasuh/pendidik TASKA melazimkan kanak-kanak supaya boleh mengawal emosi**

Kebanyakan pengusaha mengenalpasti beberapa cara pengasuh/pendidik TASKA melazimkan atau membiasakan kanak-kanak untuk mengawal emosi. Terdapat empat cara utama yang diamalkan, iaitu melalui komunikasi bermakna, pujukan, sentuhan dan terapi. Berikut merupakan contoh-contoh skrip berkaitan:

*“Bercakap tentang perkara yang menggembirakan. Memujuk dengan pelbagai kaedah.” (Pengusaha PS1)*

*“Berkomunikasi dua hala.” (Pengusaha PK1)*

*“Menggunakan teknik psikologi (tanya, memuji, mengalih perhatian).” (Pengusaha PS2)*

*“Sentiasa bersikap tenang. Alihkan perhatian mereka. Memujuk dan menerangkan hal-hal berkaitan.” (Pengusaha PS3)*

*“Melalui pujukan dan pelukan untuk menenangkan. Melakukan aktiviti bersama-sama supaya kanak-kanak dapat berinteraksi antara satu sama lain.” (Pengusaha PS4)*

*“Menenangkan mereka. Bersabarkan mereka. Terangkan mana yang salah dan betul.” (Pengusaha PS5)*

*“Pujuk. Asingkan dan pujuk jika terus menangis.”  
(Pengusaha PK2)*

*“Memujuk. Interaksi yang efektif.” (Pengusaha PK3)*

*“Melalui sentuhan dan pelukan.” (Pengusaha PK4)*

*“Mengalakkan kanak-kanak berzikir. Mengasingkan kanak-kanak (tempoh bertenang).” (Pengusaha PK5)*

*“Dengan menggunakan pendekatan terapi-terapi yang dikenalpasti dan 'behaviour modifications.’”  
(Pengusaha PNGO1)*

Skrip memaparkan pengusaha sangat peka dan memahami tentang cara pengasuh/pendidik mereka melazimkan/membiasakan kanak-kanak supaya boleh mengawal emosi. Pendekatan yang digunakan lebih bersifat psikologi iaitu dengan mendekati kanak-kanak secara lembut dan mendengar suara kanak-kanak. Terdapat juga pengusaha yang menyatakan, cara yang digunakan berasaskan keagamaan.

### 6.3.1.5 Strategi yang digunakan di TASKA bagi meningkat kemahiran berkomunikasi

Terdapat pelbagai strategi yang digunakan di TASKA para pengusaha bagi meningkatkan kemahiran berkomunikasi kanak-kanak. Strategi utama yang dikenalpasti adalah rutin TASKA, melalui lagu, aktiviti bercerita dan interaksi positif dengan kanak-kanak.

*“Dengan menggunakan pendekatan terapi-terapi yang dikenalpasti dan 'behaviour modifications.’”*

*(Pengusaha PNGO1)*

*“Morning circle. Nyanyian. Role play. Berlakon.”*

*(Pengusaha PK1)*

*“Kaedah bermain, menyanyi, bercerita.” (Pengusaha PS1)*

*“Lagu. Anak-anak digalakkan bercakap. Aktiviti santai menggalakkan mereka bersembang (semasa sikat rambut, pakai baju. Untuk anak-anak express diri).” (Pengusaha PK2)*

*“Kami menjalankan aktiviti harian seperti menyanyi dan sebagainya dan juga ada terapi muzik dan terapi pertuturan.”*

*(Pengusaha PNGO1)*

*“Perbanyakkan aktiviti bercerita tentang hal keluarga, kawan-kawan sehari hari. Menyentuh mereka, belai dengan penuh rasa kasih sayang semasa bercerita agar mereka berasa selesa untuk berborak. Pastikan suasana tidak bising agar komunikasi sampai antara satu sama lain. Kanak-kanak paling suka bercerita apabila dalam kumpulan. Menggunakan bahasa yang baik dan mudah difahami. Menggalakkan mereka bercerita memberi idea dan pandangan. Melukis dan meneka.*

*Main peranan dengan memberikan mereka tugas yang perlu mereka buat dan habiskan.” (Pengusaha PS2)*

*“Menggalakkan kanak-kanak bercerita mengenai pengalaman. Menggalakkan kanak-kanak menyertai pertandingan contoh story telling.” (Pengusaha PK3)*

*“Bercerita bersama kanak-kanak. Menonton. Berbual. Menggalakkan kanak-kanak bermain dan bercerita mengenai perkara tersebut.” (Pengusaha PK4)*

*“Melalui penceritaan yang dialami, galakkan bercerita sehingga kanak-kanak tertarik dan teruja untuk bercerita dan membandingkan antara satu sama lain.” (Pengusaha PS3)*

*“Sentiasa memberi peluang untuk mereka bercakap.”  
(Pengusaha PS4)*

*“Selalu berinteraksi, menggalakkan kanak-kanak bercerita, menyebut perkataan dengan jelas.” (Pengusaha PK5)*

Secara keseluruhannya, didapati strategi berbentuk santai dan menyeronokkan merupakan pendekatan yang digunakan di TASKA para pengusaha bagi meningkatkan kemahiran berkomunikasi kanak-kanak. Melalui lagu dan bercerita, kanak-kanak lebih berani mengekspresikan kebolehan bercakap mereka dengan baik.

#### **6.3.1.6 Rumusan**

Berdasarkan skrip-skrip daripada para pengusaha TASKA, didapati mereka bersetuju bahawa perkhidmatan TASKA mempengaruhi pembangunan insaniah kanak-kanak secara

menyeluruh. Majoriti daripada pengusaha menyatakan secara jelas kepentingan memupuk nilai-nilai murni daripada kecil menerusi rutin dan aktiviti bermakna di TASKA. Pengusaha juga bersikap mengambil berat apa yang berlaku di TASKA berkaitan dengan langkah-langkah penerapan, kawalan emosi dan faham akan kepentingan dan kesan penerapan nilai insaniah.

### **6.3.2 Analisis Kesan Tahap Perkhidmatan TASKA Ke Atas Pembangunan Insaniah Kanak-Kanak Mengikut Perspektif Pengasuh/Pendidik**

#### **6.3.2.1 Kepentingan nilai-nilai murni untuk diterapkan kepada kanak-kanak**

Skrip memaparkan bahawa pengasuh/pendidik merasa penting untuk menerapkan aspek nilai-nilai murni kepada kanak-kanak di TASKA. Terdapat 20 skrip yang menerangkan tentang perkara ini di mana nilai-nilai murni boleh melahirkan insan yang berakhlak mulia dan berdisiplin, membolehkan kanak-kanak membesar secara beradab, memupuk rasa hormat menghormati, memupuk rasa kasih sayang, dan meningkatkan daya kreativiti. Contoh-contoh skrip adalah seperti berikut:

*“Berkawan. Perasaan bertolak ansur. Perasaan sayang menyayangi. Berdikari. Untuk menjadi contoh dan ikutan”  
(Pengasuh/Pendidik PK1)*

*“Bersalam. Berdoa. Nanti bila besar dia akan menjadi orang yang sopan santun” (Pengasuh/Pendidik PK2)*

*“Bercakap lemah lembut dengan kanak-kanak. Menggunakan perkataan yang baik. Semestinya nilai-nilai murni penting untuk mendisiplinkan kanak-kanak menjadi kanak-kanak yang berakhlak.” (Pengasuh/Pendidik PS1)*



*“Bertanggungjawab. Tolong-menolong. Berdedikasi. Kerana sahsiah mereka perlu diterapkan dari kecil supaya mereka tahu untuk menjaga kelakuan” (Pengasuh/Pendidik PK3)*

*“Normal the simple things like wash hand before and after eating, go to toilet by themself, beratur, respect with friend, teacher and family member. Ini akan menyebabkan perangai mereka walaupun sudah dewasa dan besar nanti. Nilai-nilai murni ini membantu mereka tidak kira di tempat mana-mana dan when facing anyone.” (Pengasuh/Pendidik PS2)*

*“Membolehkan mereka berfikir baik dan buruk tentang sesuatu perkara atau perbuatan yang mereka lakukan. Membolehkan mereka menjadi lebih kreatif dan dapat berdaya saing untuk menjadi lebih cemerlang.” (Pengasuh/Pendidik PS3)*

*“Agar kanak-kanak membesar dengan lebih beradab dan boleh saling membantu, sabar dan penyayang.”  
(Pengasuh/Pendidik PS4)*

*“Sebab menjadikan kanak-kanak itu insan.Kalau ada kognitif tak ada adab?” (Pengasuh/Pendidik PK4)*

*“Untuk menggalakan kanak-kanak menjaga hati orang lain.”  
(Pengasuh/Pendidik PNGO1)*

*“Menjadikan mereka peka dengan persekitaran dan suasana sekeliling. Untuk membentuk mereka menjadi insan yang lebih prihatin.” (Pengasuh/Pendidik PS5)*

Pada keseluruhannya, pengasuh/pendidik menghubungkan kaitkan nilai-nilai murni dengan nilai-nilai positif yang diterapkan ke dalam diri kanak-kanak. Antaranya ialah bertolak ansur, berdikari, bersalam, berdoa, bercakap lemah lembut, bertanggungjawab, tolong-menolong, berdedikasi, hormat-menghormati, dan mencuci tangan sebelum dan selepas makan. Pengasuh/pendidik juga memberi huraian berkenaan kepentingan menerapkan nilai-nilai murni pada kanak-kanak seperti untuk dijadikan contoh dan ikutan sehingga dewasa, menjaga kelakuan dan akhlak.

### **6.3.2.2 Kemahiran tentang nilai nilai murni di TASKA mempengaruhi sahsiah kanak-kanak**

Berkaitan pengetahuan ini, pengasuh/pendidik memaparkan huraian mengenai kemahiran tentang nilai-nilai murni mempengaruhi sahsiah kanak-kanak melalui pergaulan yang sihat, bermain bersama, tunjuk ajar dari pengasuh/pendidik dan hormat menghormati antara satu sama lain. Terdapat 20 buah skrip tentang perkara ini. Contoh-contoh skrip adalah seperti berikut:

*“Bermain dalam satu kumpulan. Dapat melahirkan sikap hormat menghormati satu sama lain” (Pengasuh/Pendidik PK1)*

*“Menjadi kanak-kanak yang dengar nasihat, baik dan berdisiplin” (Pengasuh/Pendidik PK2)*

*“Pergaulan dengan kanak-kanak lain di luar TASKA dapat diperbaiki” (Pengasuh/Pendidik PS1)*

*“Anak-anak akan menghormati kawan, guru”  
(Pengasuh/Pendidik PS2)*

*“Belajar ucap terima kasih dan meminta maaf.”*

*(Pengasuh/Pendidik PK3)*

*“Melalui tunjuk ajar dari pendidik dan kanak-kanak dilatih untuk menerapkan nilai murni dalam diri.”*

*(Pengasuh/Pendidik PNGO1)*

*“Kanak-kanak lebih cenderung untuk mematuhi peraturan di dalam TASKA.” (Pengasuh/Pendidik PS3)*

Kesemua skrip di atas menjelaskan bahawa pengasuh/pendidik menyokong nilai-nilai murni mampu mempengaruhi sahsiah kanak-kanak seperti melahirkan sikap hormat menghormati, kanak-kanak berdisiplin dan mendengar nasihat, pergaulan yang baik dan keharmonian yang terjaga.

### **6.3.2.3 Kemahiran tentang nilai-nilai murni di TASKA mempengaruhi kemahiran komunikasi kanak-kanak**

Pengasuh/pendidik juga memberi huraian mengenai kemahiran tentang nilai-nilai murni telah mempengaruhi komunikasi kanak-kanak. Sebanyak 20 buah skrip menyatakan bahawa nilai-nilai murni mempengaruhi interaksi kanak-kanak dengan orang lain melalui nasihat, komunikasi yang baik daripada pengasuh/pendidik, video yang memberi tunjuk ajar yang baik, aktiviti berkumpulan dan pengaruh yang baik dari rakan sebaya. Contoh-contoh skrip adalah seperti berikut:

*“Bercakap dengan lemah lembut. Tidak menggunakan dengan perkataan yang kasar.” (Pengasuh/Pendidik PK1)*

*“Melalui aktiviti berkumpulan.” (Pengasuh/Pendidik PS1)*

*“Berinteraksi dengan baik terhadap mereka.”*

*(Pengasuh/Pendidik PS2)*

*“Menasihati kanak-kanak supaya tidak bergaduh. Menunjukkan sikap yang baik di hadapan mereka.” (Pengasuh/Pendidik PS3)*

*“Penggunaan bahasa yang betul di TASKA akan diamalkan/diikuti oleh kanak-kanak.” (Pengasuh/Pendidik PK2)*

*“Kemahiran nilai-nilai murni yang mempengaruhi komunikasi kanak-kanak adalah dengan cara pendidik berinteraksi melalui video yang boleh memberi tunjuk ajar kepada kanak-kanak.”*

*(Pengasuh/Pendidik PNGO1)*

*“Komunikasi kanak-kanak dipengaruhi oleh rakan.”*

*(Pengasuh/Pendidik PS4)*

*“Guru as role model- kesantunan berbahasa, sorry, thank you.”*

*(Pengasuh/Pendidik PK3)*

Pada keseluruhannya, pengasuh/pendidik memberi huraian tentang bagaimana nilai-nilai murni boleh mempengaruhi kemahiran komunikasi kanak-kanak. Ia merangkumi aspek kesantunan berbahasa, memberi nasihat, penggunaan bahasa yang betul dari pengasuh/pendidik.

#### **6.3.2.4 Cara pengasuh/pendidik TASKA melazimkan kanak-kanak supaya boleh mengawal emosi**

Satu lagi aspek berkaitan kaedah menerapkan nilai-nilai murni oleh pengasuh/pendidik ialah melazimkan kanak-kanak bagi mengawal emosi. Terdapat 20 skrip

berkenaan dengan isu ini. Kebanyakannya menerangkan bahawa aspek pujukan, pujian, teguran, pelukan, nasihat penggunaan video, dan memberi ganjaran. Contoh-contoh skrip tersebut adalah seperti dihuraikan berikut:

*“Memujuk kanak-kanak dengan mencari minat yang disukai.”*

*(Pengasuh/Pendidik PK1)*

*“Menyanyikan lagu Didi untuk menenangkan kanak-kanak.”*

*(Pengasuh/Pendidik PK2)*

*“Memujuk menggunakan barang kanak-kanak.”*

*(Pengasuh/Pendidik PS1)*

*“Sentiasa bercakap lemah lembut. Pujuk mereka.”*

*(Pengasuh/Pendidik PS2)*

*“Memberi ganjaran yang boleh diberi. Memujuk dan menasihati dengan lemah lembut.” (Pengasuh/Pendidik PS3)*

*“Kalau kanak-kanak nak marah cakap sabar, istighfar.”*

*(Pengasuh/Pendidik PK3)*

*“Memberi pujian. Memujuk. Mengadakan anugerah bintang terbaik.” (Pengasuh/Pendidik PS4)*

*“Sekiranya berlaku sifat yang kurang memuaskan, guru-guru mendidik agar minta maaf dengan kawannya dan peluk.”*

*(Pengasuh/Pendidik PS5)*

*“Menunjukkan video berdasarkan nilai murni dan cara-cara emosi yang betul.” (Pengasuh/Pendidik PK4)*

Skrip memaparkan pengasuh/pendidik sangat menitik beratkan dari segi aspek pengawalan emosi kanak-kanak. Antara kaedah yang digunakan ialah memujuk, menyanyikan lagu, bercakap lemah lembut, menasihati dan memberi ganjaran. Pada keseluruhannya, pengasuh/pendidik lebih menggunakan kaedah memujuk bagi membolehkan kanak-kanak mengawal emosi.

#### **6.3.2.5 Strategi yang digunakan di TASKA bagi meningkat kemahiran berkomunikasi kanak-kanak**

Berkaitan dengan strategi yang digunakan bagi meningkat kemahiran berkomunikasi kanak-kanak, terdapat 20 skrip mengenainya dan pada keseluruhannya pengasuh/pendidik menggunakan pendekatan bercerita, berbual, menyanyi, dan melakukan aktiviti berkumpulan. Contoh-contoh skrip adalah seperti berikut:

*“Bercerita. Meminta kanak menceritakan apa yang dilakukan sepanjang hari. Menceritakan apa yang diminati.”*

*(Pengasuh/Pendidik PK1)*

*“Try to let them to listen more, speak more.”*

*(Pengasuh/Pendidik PK2)*

*“Sentiasa bercerita kepada mereka.”*

*(Pengasuh/Pendidik PS1)*

*“Sentiasa bercakap dengan kanak-kanak. Menggalakkan mereka bercerita dan mendengar cerita mereka dan memberi respon yang baik. Kanak-kanak boleh memahami arahan yang diberi.” (Pengasuh/Pendidik PS2)*

*“Bermain secara berkumpulan. Belajar bersama.”*

*(Pengasuh/Pendidik PS3)*

*“Selalu berborak-borak dengan kanak-kanak seperti menanyakan makan apa, buat apa. Selalu mendekatkan diri dengan kanak-kanak untuk kenal mereka dengan lebih rapat.”*

*(Pengasuh/Pendidik PS4)*

*“Menceritakan pengalaman mereka kepada rakan-rakan.”*

*(Pengasuh/Pendidik PK3)*

*“Aktiviti dalam kelas dan permainan luar/padang.”*

*(Pengasuh/Pendidik PS5)*

Pada keseluruhannya, pengasuh/pendidik faham kaedah yang digunakan untuk meningkat kemahiran berkomunikasi kanak-kanak seperti bercerita, menggalak kanak-kanak sentiasa bercakap dan bermain dan belajar secara berkumpulan.

#### **6.3.2.6 Rumusan**

Berdasarkan huraian, pengasuh/pendidik faham tentang aspek yang berkaitan dengan tahap berkaitan dengan nilai-nilai murni kanak-kanak, kepentingan nilai murni, langkah atau teknik penerapan dan hasil atau kesan penerapan kepada perkembangan kanak-kanak terutama dalam aspek sahsiah dan komunikasi.

### **6.3.3 Analisis Kesan Tahap Perkhidmatan TASKA Ke Atas Pembangunan Insaniah Kanak-Kanak Mengikut Perspektif Ibu Bapa**

#### **6.3.3.1 Kepentingan nilai-nilai murni untuk diterapkan kepada kanak-kanak**

Pada keseluruhannya, ibu bapa memahami apakah kemahiran berkaitan nilai-nilai murni. Berdasarkan pemahaman ini, ibu bapa mengemukakan 20 skrip berkaitan kepentingan menerapkan nilai-nilai murni diterapkan kepada kanak-kanak. Kebanyakannya menerangkan bahawa nilai-nilai murni boleh melahirkan insan yang berakhlak mulia dan berdisiplin, membolehkan kanak-kanak membesar secara beradab, memupuk rasa hormat menghormati, dan boleh berdikari. Berikut merupakan contoh-contoh skrip tersebut:

*“Bersalam. Baca doa. Kerana ia menunjukkan keperibadian seseorang.” (Ibu bapa PK1)*

*“Pandai bergaul dan tidak bergaduh dengan kawan-kawan. Berkongsi mainan. Melentur buluh biar dari rebung. Oleh itu kena diajar dari kecil.” (Ibu bapa PK2)*

*“They learn to share, learn to care and love one another. To prepare them toward being responsible and kind persons; able to express or handle their emotions well.” (Ibu bapa PS1)*

*“Bercakap dengan sopan dan perlahan, tidak meninggi suara dan memberontak, bersabar, memberi salam dan menghormati. Penting bagi melahirkan anak-anak yang memiliki sahsiah tinggi.” (Ibu bapa PS2)*

*“Hak peribadi sendiri. Baik hati. Hormat menghormati. Kerjasama. Syukur. Kasih sayang. Seawal usia kanak-kanak di*



*peringkat pra-sekolah amat penting (kerana) ianya akan membentuk proses perkembangan mental dan fizikal kanak-kanak dalam membentuk dan memperolehi keperibadian yang tinggi dalam hidup.” (Ibu bapa PS3)*

*“Boleh baca doa-doa seperti doa makan. Salam pengasuh masa datang dan balik. Menghormati antara rakan sebaya. Supaya mereka menjadi insan yang tinggi budi pekerti dan menghormati sesama insan lain.” (Ibu bapa PK3)*

*“Pandai berterima kasih, makan duduk di meja makan, bertimbang rasa dan main bersama-sama. Supaya tidak berlaku gejala yang kurang sihat di masa hadapan.”  
(Ibu bapa PS4)*

*“Tolong-menolong, bekerjasama, bertolak ansur, menjaga kebersihan. Anak-anak dapat menbezakan baik buruknya akibatnya, dan anak-anak dapat menyesuaikan diri di mana mereka berada.” (Ibu bapa PK4)*

*“Hormat-menghormati, tolong-menolong, berdikari. Supaya dapat mendidik anak-anak dari peringkat kecil seterusnya melahirkan pelajar yang seimbang dari segi akademik dan akhlak/sahsiah yang mulia.” (Ibu bapa PK5)*

*“Memberi salam, menghormati orang tua, membaca doa. Berdisiplin. Untuk mendidik mereka supaya lebih menghormati orang lain. Mengurangkan budaya buli di kalangan kanak-kanak. Belajar berdikari.” (Ibu bapa PK6)*

*“Bertanggungjawab. Kasih sayang. Perihatin. Supaya mereka lebih berdisiplin. Memupuk sikap menghormati.”*

*(Ibu bapa PNG01)*

Kesemua skrip berpendapat nilai-nilai murni dapat melahirkan individu yang berkeperibadian terpuji dan wajar mendedahkan nilai-nilai murni dari peringkat awal lagi.

### **6.3.3.2 Kemahiran tentang nilai-nilai murni di TASKA mempengaruhi sahsiah kanak-kanak**

Berkaitan pengetahuan ini, ibu bapa memaparkan huraian mengenai kemahiran tentang nilai-nilai murni mempengaruhi sahsiah kanak-kanak melalui pergaulan yang sihat, bermain bersama, hormat menghormati dan bertolak ansur antara satu sama lain. Terdapat 20 buah skrip tentang perkara ini. Contoh-contoh skrip adalah seperti berikut:

*“Anak pandai bertolak-ansur.” (Ibu bapa PS1)*

*“They develop self esteem and be more loving and considerate to others. Grows up happy and confident in who they are.”*

*(Ibu bapa PS2)*

*“Dengan kemahiran nilai-nilai murni yang diberi di TASKA anak-anak menjadi lebih berani dan yakin diri.” (Ibu bapa PS3)*

*“Anak-anak membesar dengan baik dan jadi anak-anak yang bersopan santun. Anak-anak mudah mendengar kata ibu bapa.”*

*(Ibu bapa PK1)*

*“Jadi lebih bersabar dan boleh mengikut giliran.” (Ibu bapa PK2)*

*“Agar anak-anak mudah diuruskan terutamanya apabila berada di luar bersama masyarakat luar.” (Ibu bapa PNGO1)*

*“Pergaulan antara rakan sebaya, saling menghormati antara satu sama lain.” (Ibu bapa PS4)*

*“Supaya anak bersikap amanah, bertanggungjawab, hemah tinggi, bertoleransi, dan lain-lain semasa berada di sekolah rendah.” (Ibu bapa PS5)*

*“Mereka lebih berdisiplin. Lebih berdikari. Bergaul dengan rakan sebaya. Kemahiran komunikasi.” (Ibu bapa PK3)*

Pada keseluruhannya, ibu bapa memberi huraian jelas mengenai hasil penerapan nilai-nilai murni di TASKA kepada anak-anak mereka yang merangkumi aspek toleransi, hormat-menghormati, berdisiplin serta yakin diri.

### **6.3.3.3 Kemahiran tentang nilai-nilai murni di TASKA mempengaruhi kemahiran komunikasi kanak-kanak**

Ibu bapa menyedari kepentingan pengaruh nilai-nilai murni terhadap kemahiran komunikasi anak-anak mereka. Terdapat 20 buah skrip menyatakan bahawa nilai-nilai murni mempengaruhi interaksi kanak-kanak dengan orang lain melalui komunikasi yang baik daripada pengasuh/pendidik dan pengaruh yang baik dari rakan sebaya. Contoh-contoh skrip adalah seperti berikut:

*“Semakin pandai berkawan dengan rakan sebaya atau yang lebih besar.” (Ibu bapa PK1)*

*“Petah bercakap dan tidak menggunakan bahasa yang tidak elok.” (Ibu bapa PK2)*

*“Lebih berkeyakinan dan berani.” (Ibu bapa PS1)*

*“They learn to treat or speak with respect and consideration.”  
(Ibu bapa PS2)*

*“Cara percakapan yang baik mempengaruhi kanak-kanak supaya bercakap dengan baik tanpa meninggikan suara.”  
(Ibu bapa PS3)*

*“Good communication teach them how to behave and expressed.” (Ibu bapa PNGO1)*

*“Dengan memulakan komunikasi 2 hala dengan menyebut perkara-perkara yang baik.” (Ibu bapa PK3)*

*“Percakapan menjadi lebih jelas dan setiap aktiviti akan minta izin.” (Ibu bapa PK4)*

*“Mampu berkomunikasi dan bersosial mengikut adab dan tatasusila.” (Ibu bapa PNGO2)*

*“Supaya lebih bertolak ansur dan boleh berkawan / bermain dengan baik.” (Ibu bapa PK5)*

*“Sentiasa bertutur bercakap dengan betul dan baik. Bertutur dengan kanak-kanak dalam bahasa yang betul.” (Ibu bapa PS4)*

Skrip menunjukkan pengaruh nilai-nilai murni terhadap komunikasi kanak-kanak adalah peningkatan kemahiran dengan rakan sebaya, keyakinan untuk berkomunikasi dan timbang rasa serta menghormati orang lain semasa bertutur.

#### **6.3.3.4 Cara pengasuh/pendidik TASKA melazimkan kanak-kanak supaya boleh mengawal emosi**

Ibu bapa juga faham dan mengambil berat bagaimana pengasuh/pendidik melazimkan anak-anak mereka dalam mengawal emosi. Terdapat 20 buah skrip yang menjelaskan aspek berkaitan kaedah pengasuh/pendidik melazimkan kanak-kanak untuk mengawal emosi iaitu aspek pujukan, pujian, teguran, pelukan, mengalihkan perhatian, dan memberi ganjaran. Contoh-contoh skrip adalah seperti berikut:

*“Memujuk, bercakap dengan baik. Tiada marah-marah.”*

*(Ibu bapa PS1)*

*“Teaches them the right manner to respond in situations that trigger extreme emotion (eg. anger).” (Ibu bapa PS2)*

*“Menenangkan kanak-kanak tersebut dengan memujuk.”*

*(Ibu bapa PNGO1)*

*“Mengawal kanak-kanak asuhan apabila mereka mula memberontak.” (Ibu bapa PK1)*

*“Memberikan penghargaan dan memuji anak-anak tersebut.”*

*(Ibu bapa PS3)*

*“Memujuk mereka dan menerangkan kesan baik dan buruk terhadap tindakan mereka.” (Ibu bapa PK2)*

*“Cikgu akan peluk dan pujuk. Basuh muka bagi sejuk.”*

*(Ibu bapa PK3)*

*“Ajak bermain dengan kanak-kanak lain untuk lupakan apa yang berlaku.” (Ibu bapa PK4)*

*“Duduk disebelah pendidik untuk seketika dan apabila sudah tenang bangun dan sambung melakukan aktiviti.”*

*(Ibu bapa PK5)*

*“Semasa ibu bapa hantar ke TASKA, pendidik cuba menenangkan kanak-kanak dengan memberi mainan. Pendidik juga memberitahu kanak-kanak bahawa ibu bapa hendak pergi kerja.” (Ibu bapa PS4)*

Berdasarkan skrip di atas, menjelaskan menunjukkan bahawa ibu bapa menerima baik teknik pelaziman mengawal emosi yang digunakan oleh pengasuh/pendidik tanpa memberi komen negatif.

#### **6.3.3.5 Strategi yang digunakan di TASKA bagi meningkat kemahiran berkomunikasi kanak-kanak**

Ibu bapa juga menerangkan kaedah yang digunakan oleh pengasuh/pendidik dalam meningkatkan kemahiran berkomunikasi anak-anak mereka. Terdapat 20 skrip mengenainya yang merangkumi aktiviti bercerita, berbual, menyanyi, mendengar muzik, penggunaan video pendidikan, main peranan, dan melakukan aktiviti berkumpulan. Contoh-contoh skrip adalah seperti berikut:

*“Melalui program nyanyian beramai-ramai, mendengar muzik, menonton cerita yang mengandungi unsur nilai-nilai teladan.”*

*(Ibu bapa PK1)*

*“Aktiviti luar, seni, makanan, toys, singing, story telling.”*

*(Ibu bapa PS1)*

*“Singing, speaking with the students, and reading (books contain scenarios that can be applied to real life).”*

*(Ibu bapa PS2)*

*“Pengasuh sentiasa berinteraksi dengan anak-anak asuhan.”*

*(Ibu bapa PK2)*

*“Menggunakan cara main peranan. Murid diberi tanggungjawab untuk memegang peranan dan watak. Kemudian, membuat persembahan dengan memainkan watak.” (Ibu bapa PS3)*

*“Sering berinteraksi dengan kanak-kanak. Movie ilmiah seperti Didi and friend, Upin dan Ipin, National Geography.”*

*(Ibu bapa PK3)*

*“Menggunakan perkhidmatan speech therapist memandangkan anak-anak khas mengalami masalah pertuturan.”*

*(Ibu bapa PNGO1)*

*“Mengadakan sesi one to one dan mengikuti musik terapi.”*

*(Ibu bapa PNGO2)*

*“Menggunakan oral motor massage contoh guna buah epal untuk menggalakan otot rahang berfungsi.” (Ibu bapa PNGO3)*

*“Para pendidik akan menggunakan bahasa yang jelas dan mudah difahami oleh kanak-kanak. Sentiasa berkomunikasi dengan kanak-kanak bagi meningkatkan daya keyakinan diri dan tidak takut untuk berkomunikasi dengan orang lain. Bermain sambil belajar serta sentiasa menghidupkan suasana yang ceria ketika belajar.” (Ibu bapa PK4)*

Pada keseluruhannya, ibu bapa faham bagaimana pengasuh/pendidik meningkatkan kemahiran berkomunikasi anak-anak mereka. Kebanyakan ibu bapa menyatakan pengasuh/pendidik berinteraksi secara langsung untuk meningkatkan kemahiran komunikasi kanak-kanak.

#### **6.3.3.6 Rumusan**

Berdasarkan huraian yang diberikan oleh ibu bapa, jelas menunjukkan yang mereka memahami maksud kemahiran berkaitan nilai-nilai murni. Ibu bapa turut memahami kepentingan nilai-nilai murni, bagaimana nilai-nilai ini diterapkan oleh pengasuh/pendidik dan hasil penerapan tersebut kepada perkembangan komunikasi anak-anak mereka.

#### **6.3.4 Kesimpulan**

Huraian data kualitatif dari tiga kelompok peserta kajian tentang kemahiran insaniah menunjukkan pola dapatan yang sama tentang isu yang dibincang bagi ketiga-tiga kelompok peserta iaitu ibu bapa, pengasuh/pendidik dan pengusaha. Masing-masing memberikan gerak balas yang sama terhadap semua soalan yang dikemukakan yang merangkumi pemahaman tentang nilai insaniah, kepentingan nilai, cara penerapan dan kesan atau hasil penerapan kepada perkembangan kanak-kanak. Ini termasuklah mereka percaya bahawa



nilai-nilai murni berkaitan kemahiran sosial dapat membentuk akhlak dan budi pekerti kanak-kanak di masa hadapan dan nilai-nilai murni berkaitan berkomunikasi mempengaruhi cara kanak-kanak berkomunikasi iaitu penggunaan bahasa yang lembut, tersusun, dan jujur dalam menyampaikan maksud. Semua gerak balas peserta adalah positif seluruhnya yang menunjukkan tiada sebarang isu serius yang perlukan perbaikan. Menurut Abdul Halim Tamuri (2010), seorang pengasuh/pendidik hendaklah terlebih dahulu memiliki dan mengamalkan nilai-nilai murni sebelum berusaha menerapkan nilai-nilai tersebut pada kanak-kanak melalui pendidikan. Ini adalah kerana pengasuh/pendidik adalah agen penting dalam pembentukan diri kanak-kanak (Bronfenbrenner, 1999). Manakala menurut De Freitas Bissoli (2014) dan Fredriksen & Rhodes (2004), pengasuh/pendidik adalah orang yang penting dalam menghasilkan insan yang sempurna dalam pendidikan kerana kanak-kanak lazimnya akan meniru tingkahlaku pengasuh/pendidik, mengikut nasihatnya serta bimbingannya. Oleh itu, adalah penting nilai-nilai murni diterapkan pada peringkat awal di TASKA.

## **6.4 PEMATUHAN PIHAK-PIHAK BERKEPENTINGAN TERHADAP PERATURAN- PERATURAN PERKHIDMATAN TASKA**

Soalan 3 membincangkan mengenai peraturan dan tatacara yang berkaitan dengan operasi TASKA. 4 subtopik dalam soalan ini membincangkan beberapa perkara yang merangkumi kepentingan kelulusan, pendaftaran, penyebaran dan pemahaman terhadap peraturan, rekod, serta kebajikan pekerja.

### **6.4.1 Pematuhan Peraturan Dari Perspektif Pengusaha**

#### **6.4.1.1 Kepentingan kelulusan agensi teknikal dan pendaftaran SSM kepada sesebuah TASKA**

Jawapan yang diberikan peserta terhadap soalan ini mengandungi beberapa tema utama seperti faktor keselamatan kanak-kanak, pematuhan undang-undang, keyakinan ibubapa, keseragaman perosedur, daya saing TASKA, peningkatan kualiti TASKA, serta peluang pinjaman. Terdapat 20 skrip yang menerangkan perkara ini. Contoh-contoh skrip adalah seperti berikut:

*“Supaya penyalahgunaan undang-undang dapat dielakkan.  
Memastikan kewujudan sesebuah TASKA.” (Pengusaha PS1)*

*“Supaya aspek keselamatan dan kebolehan TASKA dapat  
dipantau sentiasa.” (Pengusaha PS2)*

*“Dapat membantu TASKA lebih berdaya saing dengan lebih sihat.”  
(Pengusaha PS3)*

*“Follow regulation, control kualiti penubuhan TASKA.”*

*(Pengusaha PS4)*

*“Untuk meningkatkan kualiti sesebuah TASKA.” (Pengusaha PK1)*

*“Untuk memastikan tahap keselamatan terjamin mengikut piawaian yang ditetapkan.” (Pengusaha PK2)*

*“Untuk memastikan kanak-kanak selamat dan diberi pendidikan awal yang sempurna. TASKA menerima yuran dari ibu bapa. Ini merupakan perniagaan jenis perkhidmatan.” (Pengusaha PK3)*

*“Dapat mengurangkan TASKA yang tidak berdaftar, senang dapat maklumat kes dera dan mengikut syarat-syarat penubuhan TASKA.” (Pengusaha PK4)*

*“Supaya dapat mematuhi dan SOP yang seragam dan selaras. Dapat menjaga reputasi syarikat / TASKA dan dilindungi di bawah akta.” (Pengusaha PK5)*

*“Check balance agar keperluan TASKA dipenuhi untuk kesejahteraan semua.” (Pengusaha PNGO)*

*“Menjamin keselamatan sesebuah TASKA daripada sebarang tindakan diluar jangkaan serta dapat meningkatkan kepercayaan ibubapa terhadap sesebuah TASKA.” (Pengusaha PK6)*

*“Dapat meningkatkan keyakinan dan kepercayaan mengenai status perniagaan, dapat tingkatkan kreadibiliti syarikat untuk jangka masa panjang. Berpeluang mendapat geran-geran dan bantuan dari kerajaan.” (Pengusaha PS5)*

*“Memudahkan pengusaha untuk mendapatkan pinjaman bank.”*

*(Pengusaha PS6)*

*“Untuk mengetahui tujuan sesuatu perniagaan.” (Pengusaha PS7)*

*“Untuk rekod perniagaan yang sah dan lesen yang diiktiraf.”*

*(Pengusaha PS8)*

*“Supaya nama syarikat tidak sama dan memudahkan pihak tertentu mengesan rekod syarikat jika bermasalah.”*

*(Pengusaha PS9)*

*“Bagi membolehkan TASKA membuka akaun di bank.”*

*(Pengusaha PS10)*

Secara keseluruhannya peserta memahami keperluan peraturan dan menyokong keperluan pendaftaran TASKA, dimana faktor keselamatan dinyatakan sebagai sebab terutama. Peserta juga menekankan kualiti dan penyelarasan TASKA sebagai satu kepentingan mematuhi peraturan, disamping memberi keyakinan terhadap ibu bapa dan menambahkan daya saing mereka. Kepentingan rekod serta pendaftaran dinyatakan supaya memudahkan rujukan dan semakan oleh ibu bapa dan pihak berkuasa. Kepentingan lain yang dinyatakan adalah bagi tujuan perniagaan iaitu kemudahan pinjaman dan perolehan modal perniagaan.

#### **6.4.1.2 Cara TASKA menyebarkan peraturan TASKA kepada ibu bapa dan pengasuh/pendidik dan apakah kepentingan ibu bapa mengetahui peraturan TASKA**

Pemantapan sesebuah TASKA adalah berkaitan dengan penyebaran peraturan kepada pelanggan atau ibu bapa. Bagi tujuan ini, pengusaha menjelaskan bagaimana

mereka menyebarkan peraturan TASKA kepada ibu bapa dan pengasuh/pendidik serta menjawab mengenai kepentingan ibubapa mengetahui peraturan TASKA. Terdapat 20 skrip berkenaan isu ini seperti dihuraikan berikut:

*“Paparannya pada papan kenyataan di pintu masuk premis.*

*Memberi salinan peraturan semasa pendaftaran. Ibu bapa dapat berdisiplin dan menghormati sistem operasi TASKA.*

*Supaya wujud suasana yang tenang dan teratur supaya proses*

*P&P dapat berjalan dengan sempurna.” (Pengusaha PS1)*

*“Melalui whatsapp. Melalui facebook. Melalui surat. Supaya ibu*

*bapa dapat mengikut dan mematuhi setiap peraturan yang*

*telah ditetapkan.” (Pengusaha PS2)*

*“Memo. Mesyuarat. Taklimat kemasukan anak. Ibu bapa wajib*

*mematuhi segala peraturan supaya PAPAN dapat operasi*

*dengan lancar dan selamat.” (Pengusaha PK1)*

*“Bagi tahu sebelum hantar anak-anak pada awal tahun. Ada*

*sign peraturan. Untuk melindungi guru kerana bila berlaku*

*perkara yang tidak diingini ibubapa akan salahkan guru.”*

*(Pengusaha PNGO1)*

*“Dengan ada kan buku parents hand book (buku untuk ibu*

*bapa). Supaya ibu bapa tahu apa yang pihak TASKA mahu kan*

*dan tidak melanggar syarat-syarat dan peraturan TASKA.”*

*(Pengusaha PS3)*

*“Secara lisan, bertulis dan melalui mesyuarat-mesyuarat yang*

*dijalankan. Ia penting agar mereka faham dan mementingkan*

*TASKA sebagai satu entiti yang penting kepada mereka. Ia*

*secara tidak langsung memberi mereka satu tanggungjawab yang membolehkan mereka memberi kepentingan kepada TASKA anak mereka bersekolah.” (Pengusaha PNGO 2)*

*“Secara cetakan tulisan. Supaya tidak berselisih faham.”  
(Pengusaha PS4)*

Skrip memaparkan pengusaha sangat mementingkan pemahaman peraturan bagi ibu bapa dan pengasuh/pendidik, dengan kesemua peserta memastikan semua pihak terlibat sedia maklum terhadap peraturan TASKA. Mengetahui dan mematuhi peraturan oleh pihak ibu bapa dianggap sangat penting bagi pengusaha bagi mengelak krisis dan salah faham dengan ibu bapa serta sebagai tindakan melindungi perniagaan dari segi undang-undang. Antara kaedah yang diguna pakai oleh pengusaha adalah memberi cetakan lisan atau *hand book* sewaktu pendaftaran anak-anak untuk ditanda tangani. Sebagai langkah berterusan, peraturan juga disampaikan melalui mesyuarat, menampal peraturan, aplikasi Whatsapp dan juga Facebook.

#### **6.4.1.3 Kepentingan merekod segala maklumat kanak-kanak, aspek pengurusan dan maklumat (termasuk rekod kesihatan) pekerja TASKA**

Pematuhan peraturan dan pengurusan TASKA melibatkan penyediaan rekod-rekod yang berkaitan dengan operasi TASKA bagi memenuhi tujuan-tujuan tertentu. Berikut adalah contoh skrip dari pandangan pengusaha:

*“Supaya mudah untuk menjawab jika ditanya, boleh tahu tahu apa yang ada di TASKA dan sebagai rujukan, tahu tentang kesihatan guru, dan untuk menilai sikap guru.”  
(Pengusaha PNGO1)*

*“Untuk rujukan pihak-pihak jabatan dan pihak pengurusan.  
Untuk memastikan pekerja sihat. Untuk mendidik kanak-kanak.  
Untuk memudahkan rujukan pihak-pihak jabatan.”*

*(Pengusaha PS1)*

*“Ia adalah penting kerana melalui rekod-rekod ini kita boleh  
mengenalpasti latar belakang, kebolehan dan bagaimana untuk  
memberi latihan tambahan kepada kakitangan yang ada.  
Rekod kesihatan adalah sangat penting kerana TASKA adalah  
menguruskan kanak-kanak dan setiap kakitangan mestilah  
sihat dan bebas dari penyakit.” (Pengusaha PNGO2)*

*“Seandainya terdapat kecemasan, senang untuk membuat  
rujukan dan dapat melihat perkembangan kanak-kanak.”*

*(Pengusaha PK1)*

*“Memudahkan pengasuh menghubungi ibu bapa apabila  
berlaku kecemasan dan memudahkan proses pengurusan  
TASKA dilaksanakan” (Pengusaha PK2)*

*“To practise continuity and standard operation procedures. For  
reference and tracking purposes” (Pengusaha PNGO3)*

*“Untuk keselamatan. Untuk pegawai JKM menyiasat details  
kanak-kanak. Untuk kesiahtan kanak-kanak. Supaya kalau  
pengurus tak ada di TASKA, kerja-kerja TASKA masih boleh  
dihandle oleh orang lain. Untuk mengelakkan penyakit-penyakit  
jangkitan. Pendidik / pengasuh mesti mempunyai badan yang  
sihat dan "positive thinking." (Pengusaha PS2)*

*“Supaya dapat membantu jika ada masalah tidak diingini berlaku, seperti masalah kesihatan, dapat dirujuk oleh pihak perubatan. Supaya dapat diruruskan secara sistematik dan dijadikan sebagai rujukan masa depan.” (Pengusaha PS3)*

*“Untuk urusan menguruskan berjalan lancar. Lebih sistematik. Untuk memantau reputasi perniagaan kita. Agar semuanya berjalan lancar. Agar kita tahu sejauh mana perniagaan kita boleh pergi - boleh tahu aliran tunai untung rugi. Untuk menjaga kebajikan pekerja. Kita tahu siapa yang sakit. Persiapan jika berlaku kecemasan.” (Pengusaha PS 4)*

Pengusaha secara umumnya bersetuju akan kepentingan rekod dalam menjalankan operasi TASKA. Tema utama yang diperolehi adalah kelancaran operasi seharian TASKA selain membantu dalam kelangsungan dan penambahbaikan TASKA. Rekod juga dinyatakan sebagai membantu bagi mengetahui pergerakan perniagaan TASKA oleh pengusaha swasta. Rekod ini juga dilihat penting oleh pengusaha dalam waktu kecemasan sebagai sumber rujukan dan sebagai perlindungan kepada pihak TASKA sekiranya terjadi sesuatu. Bagi rekod kanak-kanak, tema utama yang diterima membincangkan tujuan mengetahui latar belakang kanak-kanak, keselamatan kanak-kanak dan perkembangan mereka. Rekod pekerja memberimaklumbalas yang hampir sama dengan kanak-kanak, dengan penekanan terhadap maklumat latar belakang sebagai saringan kelayakan dari segi kelulusan dan kesihatan mereka dan beberapa skrip yang menyatakan rujukan bagi latihan dan perkembangan pengasuh/pendidik.



#### 6.4.1.4 Kepentingan penjagaan kebajikan pekerja penting bagi meningkat kualiti

Pengusaha juga menerangkan bagaimana penjagaan kebajikan pekerja penting bagi meningkat kualiti TASKA, dimana hasilnya dilihat sebagai meingkatkan motivasi dan kualiti hasil kerja pekerja. Contoh skrip adalah seperti berikut

*“Sentiasa mengambil berat, mendengar pendapat pekerja supaya mereka merasa seronok bekerja.” (Pengusaha PS1)*

*“Sangat penting. Apabila kebajikan pekerja sentiasa dijaga, secara tidak langsung, pekerja akan lebih bersemangat untuk bekerja dan menjaga nama baik TASKA.” (Pengusaha PS2)*

*“Faham keadaan ssekiranya sakit dan yang lain akan bantu.*

*Jika motivasi dan mood turun, kerja jadi tidak seronok”*

*(Pengusaha PK1)*

*“Apabila kita professional dan prihatin akan kakitangan kita,*

*maka mereka akan dapat bekerja dengan harmoni dan*

*gembira.” (Pengusaha PNGO1)*

*“So that staff are satisfied and happy. With sense of contentment, then can they only perform well to be of service to*

*the children.” (Pengusaha PNGO2)*

*“Pekerja yang menghasilkan output yang berkualiti.”*

*(Pengusaha PK2)*

*“Motivasi kepada pekerja. Menyediakan tenaga kerja yang*

*sihat, berkupayaan, bermotivasi tinggi.” (Pengusaha PS3)*

*“Apabila pekerja berasa selesa dan seronok berkerja pekerja akan melakukan kerja secara ikhlas.” (Pengusaha PK3)*

*“Supaya pekerja dapat memberikan perkhidmatan yang baik”  
(Pengusaha PS4)*

*“Supaya mereka bekerja dalam keadaan bersedia dan bersungguh demi kanak-kanak.” (Pengusaha PS5)*

*“Setiap pekerja akan merasai selesa dan dihargai. Mutu kerja pun akan menjadi lebih bagus dan teratur.” (Pengusaha PS6)*

*“Kebajikan pekerja dijaga supaya ada jaminan untuk mereka terus bekerja dengan penuh yakin.” (Pengusaha PS7)*

*“Keep the pekerja sihat/happy/healthy. Children will be under good care.” (Pengusaha PS8)*

Pada keseluruhannya, pengusaha faham bagaimana penjagaan kebajikan pekerja penting bagi meningkat kualiti dan mereka menerangkan bahawa pekerja dapat memberi perkhidmatan yang baik, bekerja dalam keadaan sedia dan bersungguh, merasa selesa dan dihargai, bekerja dengan penuh yakin dan kanak-kanak akan berada dalam jagaan yang selamat.

#### **6.4.1.5 Rumusan**

Berdasarkan reaksi yang diterima dari pengusaha tentang aspek pematuhan peraturan, peserta memberikan maklum balas positif tentang pemahaman mereka mengenai kepentingan pematuhan. Ini termasuklah kepentingan keperluan peraturan dan pendaftaran TASKA atas faktor keselamatan dan penyelarasan TASKA; keperluan pemahaman

peraturan oleh ibu bapa dan pengasuh/pendidik bagi mengelak krisis, salah faham serta melindungi perniagaan mereka dari segi undang-undang; kepentingan rekod operasi, rekod kanak-kanak, dan rekod pekerja untuk kelancaran operasi, mengetahui latar belakang dan perkembangan kanak-kanak serta mengetahui latar belakang pekerja sebagai saringan kelayakan kelulusan dan kesihatan; dan kepentingan penjagaan kebajikan pekerja bagi meningkat kualiti TASKA. Ini sekaligus menjelaskan bahawa kebanyakan TASKA yang dilibatkan dalam pengumpulan data ini adalah berkualiti dari aspek pematuhan dan kebajikan pekerja. Menurut Coley, Lombardi, Sims, & Votruba-Drzal (2013) memahami polisi Asuhan dan Pendidikan awal kanak-kanak adalah penting untuk memahami faktor-faktor yang menjejaskan kualiti perkhidmatan yang diberikan. Ini adalah kerana ianya mempengaruhi kepuasan dan kesetiaan pelanggan iaitu ibu bapa. Fornell (1992) menyatakan semakin tinggi tahap kepuasan pelanggan, semakin tinggilah tahap kesetiaan mereka manakala Cronin dan Taylor (1992) dan Zeithaml et al (1996) pula berpendapat niat tingkah laku yang baik (*favourable behavioural intentions*) mempengaruhi kesetiaan pelanggan yang mana mereka juga mengesyorkan kepada pelanggan yang lain. Oleh itu, adalah penting bagi pihak TASKA untuk memahami dan mematuhi peraturan dan menjaga kepentingan pekerja dan pelanggan iaitu ibu bapa dan kanak-kanak.

#### **6.4.2 Pematuhan Peraturan Dari Perspektif Pengasuh/Pendidik**

##### **6.4.2.1 Cara mengamalkan prosedur operasi dan keperluan pendaftaran SSM kepada sesebuah TASKA**

Skrip memaparkan pengasuh/pendidik mengikuti peraturan JKM dalam amalan prosedur operasi bagi memastikan pengasuhan dan pendidikan awal kanak-kanak dipatuhi. Contoh-contoh skrip adalah seperti berikut:

*“Supaya TASKA tersebut boleh dipantau dan diperiksa adakah sesuai untuk dijadikan TASKA.” (Pengasuh/Pendidik PS1)*

*“Untuk mengadakan peruntukan bagi pendaftaran / pemeriksaan dan penguatkuasaan ke atas TASKA demi menentukan kesejahteraan, keselamatan dan perkembangan menyeluruh kanak-kanak diutamakan.”*

*(Pengasuh/Pendidik PS2)*

*“Demi menjamin keselamatan kanak-kanak.”*

*(Pengasuh/Pendidik PS3)*

*“Mengawal bilangan TASKA yang berkualiti.*

*Menjaga perundangan tentang kanak-kanak.”*

*(Pengasuh/Pendidik PS4)*

*“Untuk mengesahkan kewujudan TASKA tersebut berdasarkan M&A syarikat tersebut.” (Pengasuh/Pendidik PNGO)*

*“Mengikut arahan. Mendapat lesen. Mengaplikasi peraturan lesen.” (Pengasuh/Pendidik PS5)*

*“TASKA akan mendapat kemudahan daripada pihak-pihak tertentu (JKM).” (Pengasuh/Pendidik PNGO2)*

*“Selalu merujuk jadual yang disediakan.”*

*(Pengasuh/Pendidik PS1)*

*“TASKA kami mengikut jadual harian kanak-kanak yang disediakan oleh pihak TASKA.” (Pengasuh/Pendidik PS2)*

*“Mengikuti segala prosedur dan mendisiplinkan diri.”*

*(Pengasuh/Pendidik PS3)*

*“Menyediakan jadual waktu aktiviti harian kepada pengasuh.”*

*(Pengasuh/Pendidik PS4)*

*“Mengikut skala jadual yang ditetapkan. Sarapan. Belajar.*

*Makan tengahari.” (Pengasuh/Pendidik PK1)*

Pada keseluruhannya, pengasuh/pendidik menerangkan cara mengamalkan prosedur operasi dari segi aspek pematuhan dan disiplin terhadap jadual yang diberikan. Kebanyakan skrip menghuraikan pengasuh/pendidik merujuk kepada jadual harian yang disediakan oleh pihak TASKA sebagai panduan, selain dari Rancangan Pengajaran Harian dan mesyuarat bersama pengusaha. Tema bagi keperluan pendaftaran yang diketengahkan peserta adalah pemantauan bagi menentukan keselamatan, kesesuaian, kualiti dan nisbah TASKA. Pengasuh/pendidik turut menyatakan mendapatkan kemudahan sebagai satu kepentingan pendaftaran.

#### **6.4.2.2 Penyebaran peraturan TASKA kepada ibu bapa dan pengasuh/ pendidik dan kepentingan ibu bapa mengetahui peraturan TASKA**

Pengasuh/Pendidik secara umumnya menekankan penyebaran peraturan TASKA kepada ibu bapa dan memahami kepentingannya berkaitan operasi seharian. Penyebaran dilakukan seawal pendaftaran dan seterusnya ibu bapa diingatkan secara berterusan. Kepentingannya dinyatakan sebagai memudahkan operasi dan mengelakkan salah faham. Perkara ini boleh dilihat seperti di dalam skrip berikut :

*“Percaya dengan TASKA.” (Pengasuh/Pendidik PS1)*

*“Melalui perbincangan dengan ibu bapa atau penjaga.”*

*(Pengasuh/Pendidik PNGO1)*

*“Terangkan semasa mesyuarat agong pada awal tahun.”*

*(Pengasuh/Pendidik PK1)*

*“Melalui mesyuarat. Perbincangan peribadi.”*

*(Pengasuh/Pendidik PK2)*

*“Melalui notis dan aplikasi whatsapp.” (Pengasuh/Pendidik PS2)*

*“Supaya ibu bapa memberi kerjasama yang sewajarnya dan mengetahui dan mematuhi peraturan yang ditetapkan.”*

*(Pengasuh/Pendidik PS3)*

*“Membuat pamflet dan beri kepada ibu bapa semasa pendaftaran anak mereka. Menampal di papan kenyataan di luar TASKA supaya mudah dilihat.” (Pengasuh/Pendidik PS4)*

*“Menyediakan 1 perjanjian dimana pihak ibu bapa perlu membaca, memahami serta menandatangani perjanjian berkaitan peraturan TASKA, sebelum meletakkan anaknya di TASKA.” (Pengasuh/Pendidik PK2)*

*“Diberikan kertas peraturan sewaktu ibu bapa mendaftar kanak-kanak di TASKA.” (Pengasuh/Pendidik PS5)*

*“Supaya tahu dan mengikuti peraturan TASKA.”*

*(Pengasuh/Pendidik PS6)*

*“Dapat mengikut arahan dan dapat mengelakkan segala masalah pada masa akan datang.” (Pengasuh/Pendidik PS7)*

*“Supaya ibubapa tahu apa yang perlu dan apa yang tidak perlu  
semasa kanak-kanak berada di TASKA.”*

*(Pengasuh/Pendidik PS8)*

*“Supaya tidak berlaku tanda persoalan atau salah faham”*

*(Pengasuh/Pendidik PS9)*

*“Supaya ibu bapa mematuhi peraturan TASKA”*

*(Pengasuh/Pendidik PS10)*

Menurut pengasuh/pendidik pihak TASKA menggunakan pelbagai keadah dalam menyampaikan peraturan TASKA kepada ibu bapa. Langkah awal adalah dengan memberikan salinan peraturan untuk ditandatangani pada waktu pendaftaran, dan seterusnya melalui notis yang ditampal, mesyuarat bersama ibu bapa, dan juga aplikasi Whatsapp. Maklum balas kajian menunjukkan pengasuh/pendidik bersetuju bahawa penyebaran maklumat adalah penting terutamanya dalam mendapatkan kerjasama ibu bapa demi kelancaran operasi harian TASKA. Selain itu perkara ini dilihat penting bagi mengelakkan salah faham di antara pihak ibu bapa dan TASKA.

#### **6.4.2.3 Kepentingan merekod segala maklumat kanak-kanak, aspek pengurusan dan maklumat pekerja**

Rekod juga adalah berkaitan dengan pengurusan TASKA. Terdapat 14 skrip mengenainya dan pada keseluruhannya pengasuh/pendidik memberi gerak balas yang ringkas mengenai isu ini seperti skrip berikut:

*“Memudahkan pihak TASKA berhubung dengan ibu bapa.*

*Membantu pihak TASKA mengenal pasti perkara yang berkaitan  
dengan kanak-kanak.” (Pengasuh/Pendidik PS1)*

*“Agar mudah berhubung dan dapat mengetahui tahap kesihatan pekerja TASKA.” (Pengasuh/Pendidik PS2)*

*“Supaya ingin dapat diuruskan dengan baik dan sistematik.”  
(Pengasuh/Pendidik PS3)*

*“TASKA perlu merekodkan segala aspek pengurusan bagi memastikan ibu bapa dapat mengikuti perkembangan kanak-kanak.” (Pengasuh/Pendidik PS4)*

*“Memastikan anak-anak tersebut merupakan warganegara dan memudahkan pendidik mengetahui latar belakang keluarga mereka.” (Pengasuh/Pendidik PS5)*

*“Sebagai bukti, simpanan dan melancarkan pengurusan TASKA.”  
(Pengasuh/Pendidik PS6)*

*“Supaya setiap maklumat terjaga dengan baik.  
Memudahkan pendidik untuk mencari maklumat sekiranya pihak jabatan kerajaan atau swasta datang membuat pantauan.”  
(Pengasuh/Pendidik PK1)*

*“Maklumat merupakan perkara penting untuk mengenali seseorang individu. Sebab itu setiap maklumat pendidik harus direkod agar tidak berlaku salah faham pada masa akan datang.”  
(Pengasuh/Pendidik PK2)*

*“Boleh telefon ibu bapa jika sakit. Tahu umur dan tahap kanak-kanak. Tahu latarbelakang kanak-kanak. Tahu penyakit dan alergi jika ada.” (Pengasuh/Pendidik PNGO1)*



Skrip memaparkan bahawa pengasuh/pendidik juga menitik beratkan kepentingan merekod bagi tujuan memudahkan pengurusan seperti memastikan pengurusan lebih berkualiti, mengira perbelanjaan bulanan, aktiviti dapat dirancang sesuai dengan status kewangan serta dapat dijalankan dengan lancar. Pengasuh/pendidik juga menjelaskan kepentingan merekod maklumat pekerja dari aspek keselamatan, kesihatan, identiti, kelayakan dan kebajikan pekerja sebagai bahan rujukan pihak pengurusan TASKA.

#### **6.4.2.4 Kepentingan penjagaan kebajikan pekerja bagi meningkat kualiti**

Berkaitan dengan kebajikan pekerja, pengasuh/pendidik turut menerangkan sebab-sebab pihak TASKA perlu menjaga kebajikan pekerja seperti dihuraikan oleh skrip berikut:

*“Pekerja lebih bermotivasi diri dan bersemangat untuk bekerja. Rasa selesa dengan persekitaran.” (Pengasuh/Pendidik PK1)*

*“Lebih berdedikasi dalam bekerja. Pekerja kerja dengan hati ikhlas.” (Pengasuh/Pendidik PS1)*

*“Kerjasama dengan ibu bapa. Kebersihan dan keselamatan.”  
(Pengasuh/Pendidik PS2)*

*“Pemberian insentif dapat mempertingkatkan lagi mutu perkhidmatan dan memberi motivasi serta semangat untuk lebih bekerja.” (Pengasuh/Pendidik PS3)*

*“Sebagai perangsang dan motivasi untuk melaksanakan tugas dengan penuh tanggungjawab.” (Pengasuh/Pendidik PS4)*

*“KWSP, SOCSO.” (Pengasuh/Pendidik PS5)*

*“Majikan menyediakan kemudahan seperti tuntutan balik bil perubatan pekerja.” (Pengasuh/Pendidik PS6)*

*“Memberi elaun belajar.” (Pengasuh/Pendidik PS7)*

*“Pekerja dapat bertahan lama dan tak perlu bertukar kerja.”  
(Pengasuh/Pendidik PS8)*

*“Penjagaan kebajikan pekerja sangat penting meningkat kualiti TASKA untuk staf bekerja lebih lama dengan TASKA ini.”  
(Pengasuh/Pendidik PK2)*

*“Sangat penting. So we will feel happy and comfortable.”  
(Pengasuh/Pendidik PS9)*

*“Supaya dapat bekerja dalam penuh tanggungjawab.”  
(Pengasuh/Pendidik PS10)*

*“Pekerja juga manusia. Kebajikan pekerja perlu dijaga sebagai tanda pekerja itu dihargai. Dengan itu pekerja juga akan berada dalam keadaan emosi yang baik untuk bekerja.”  
(Pengasuh/Pendidik PS11)*

Pada keseluruhannya, pengasuh/pendidik menjelaskan bahawa penting bagi pihak TASKA untuk menjaga kebajikan pekerja supaya dapat bertahan lama, tidak perlu menukar tempat kerja, lebih bertanggungjawab, keselesaan dan penghargaan kepada pekerja. Pekerja adalah nadi utama bagi mengekalkan sebuah TASKA yang mantap.

#### 6.4.2.5 Rumusan

Berdasarkan huraian pengasuh/pendidik tentang aspek yang berkaitan dengan pihak berkepentingan menjelaskan pengasuh/pendidik memberikan maklum balas positif tentang TASKA tempat mereka bertugas. Pematuhan dijelaskan melalui kepentingan mematuhi jadual waktu kerja, merekod perkembangan kanak-kanak, dan juga merekod perkhidmatan pekerja bagi tujuan kebajikan dan pengurusan. Mereka juga bersetuju bahawa pengetahuan tentang peraturan TASKA adalah penting untuk dalam mendapatkan kerjasama ibu bapa demi kelancaran operasi harian TASKA dan mengelakkan salah faham. Ini menunjukkan bahawa kesemua TASKA yang dilibatkan dalam pengumpulan data ini adalah mematuhi garis panduan yang ditetapkan oleh pihak JKM. Pematuhan peraturan perkhidmatan oleh pihak TASKA terutamanya yang melibatkan kepuasan pengasuh/pendidik adalah penting supaya mereka merasa selesa, lebih bertanggungjawab, dan dapat bertahan lama di sesebuah TASKA. Menurut Che' Rozaniza et al (2016) faktor hubungan dan komunikasi yang baik di antara pengasuh/pendidik TASKA dengan majikan mempengaruhi komitmen kerja mereka. Pengasuh/pendidik yang komited akan berusaha untuk memastikan segala keperluan kanak-kanak asuhan dipenuhi. Selain daripada itu, pelbagai urusan dan kestabilan penjagaan kanak-kanak oleh pengasuh/pendidik mempengaruhi perkembangan bahasa (Tran dan Weinraub, 2006), emosi (Firdaus, Noor, dan Shukor, 2006), sosial (Ferreira et al., 2016), dan tingkah laku kanak-kanak (Harisson et al. , 2009 dan Chen , 2013). Oleh itu, adalah penting bagi pengasuh/pendidik untuk memahami dan mematuhi peraturan yang ditetapkan oleh pihak TASKA dan pihak berkuasa.

### **6.4.3 Analisis Pihak-Pihak Berkepentingan Mematuhi Peraturan-Peraturan Perkhidmatan TASKA Yang Ditetapkan Mengikut Perspektif Ibu Bapa**

#### **6.4.3.1 Kepentingan kelulusan agensi teknikal dan pendaftaran SSM kepada sesebuah TASKA**

Berdasarkan skrip soal kaji selidik yang telah dijalankan, kebanyakan ibu bapa mengetahui kepentingan kelulusan agensi teknikal dan pendaftaran SSM terhadap sesebuah TASKA di Malaysia. Terdapat beberapa kepentingan yang telah dikemukakan oleh ibu bapa iaitu bertujuan untuk memastikan keselamatan kanak-kanak terjamin, menjadi garis panduan sebagai institusi/organisasi yang berdaftar, mendapat kelulusan daripada JKM dan sebagai bukti mendapat kebenaran untuk beroperasi dan memberi perkhidmatan kepada masyarakat. Berikut adalah contoh-contoh skrip yang berkaitan dengan isu ini.

*“Untuk mengetahui maklumat TASKA sekiranya berlaku kes penderaan.” (Ibu bapa PS1)*

*“Memastikan infrastruktur dan bangunan dalam keadaan terbaik. Mengesahkan perkhidmatan tersebut dilakukan oleh syarikat yang didaftarkan dan diketahui pemiliknya.” (Ibu bapa PK1)*

*“Memastikan TASKA mematuhi syarat sebagai sebuah institusi.” (Ibu bapa PS2)*

*“Supaya pengusaha TASKA mengikut peraturan dan undang-undang ditetapkan. TASKA juga menjamin keselamatan untuk anak-anak.” (Ibu bapa PS3)*

*“Untuk memastikan TASKA dipantau dan tidak ada unsur yang tidak baik diajar.” (Ibu bapa PK2)*

*“Aspek keselamatan dapat dijamin.” (Ibu bapa PS4)*

*“Bagi memastikan sesebuah premis / TASKA selamat dan sentiasa mendapat pemantauan dari pihak yang terlibat.” (Ibu bapa PK3)*

*“Kelulusan JKM dan guru bersijil pendidikan awal kanak-kanak.”  
(Ibu bapa PS5)*

*“Bagi memastikan TASKA tersebut diberi latihan mencukupi dan sah berniaga.” (Ibu bapa PK4)*

*“Bagi memastikan TASKA berjalan mengikut akta yang diberikan. Memberikan keyakinan ibu bapa menghantar anak ke TASKA kerana TASKA telah didaftarkan secara sah.” (Ibu bapa PK5)*

*“TASKA juga merupakan satu bentuk perniagaan yang mana menyediakan perkhidmatan menjaga kanak-kanak dan dibayar perkhidmatannya.” (Ibu bapa PK6)*

Pada kesimpulannya, melalui contoh skrip yang telah diberikan diatas, menunjukkan bahawa ibu bapa kebanyakannya berpendapat kepentingan kelulusan agensi teknikal dan pendaftaran SSM kepada sesebuah TASKA adalah bertujuan bagi menjamin keselamatan kanak-kanak dan melahirkan rasa kepercayaan ibu bapa untuk menghantar anak-anak mereka ke TASKA berkenaan. Selain itu, ibu bapa juga menyedari kepentingan tersebut juga merupakan sebagai bukti sah sesebuah TASKA untuk menjalankan operasi dibawah seliaan JKM bagi pelaksanaan pemantauan.

#### **6.4.3.2 Cara TASKA menyebarkan peraturan TASKA dan kepentingan ibu bapa mengetahui peraturan TASKA**

Kajian soal selidik menunjukkan ibu bapa dengan purata lebih besar menyatakan mengetahui secara lebih jelas berkaitan medium yang digunakan oleh pihak TASKA dalam menyampaikan maklumat mengenai peraturan TASKA. Antara medium yang biasanya digunakan oleh pihak TASKA iaitu media sosial seperti aplikasi whatsapp, media bercetak seperti surat perjanjian, edaran risalah dan melalui komunikasi dua hala seperti mesyuarat diantara pihak TASKA dan ibu bapa. Tambahan itu, ibu bapa juga menyedari kepentingan dalam mengetahui peraturan-peraturan yang terdapat di dalam sesebuah TASKA. Kepentingan tersebut meliputi aspek-aspek berikut iaitu memastikan sesebuah TASKA yang beroperasi mengikuti garis panduan dan peraturan yang telah ditetapkan, kegunaan untuk memaklumkan perkara-perkara penting seperti mengesahkan ketidakhadiran anak ke TASKA dan memastikan ibu bapa memahami peraturan yang telah termaktub bagi mengelakkan pelanggaran peraturan berlaku. Berikut adalah contoh-contoh skrip yang telah diberikan.

*“Melalui aplikasi whatsapp dan surat perjanjian yang perlu ditandatangani.” (Ibu bapa PS1)*

*“Secara risalah dan komunikasi antara pihak TASKA dan penjaga.”  
(Ibu bapa PNGO1)*

*“Edaran memo, Whatsapp.” (Ibu bapa PNGO2)*

*“Melalui edaran surat dan perjanjian antara TASKA dan ibu bapa.”  
(Ibu bapa PS2)*

*“Mengadakan mesyuarat/perbincangan/perjumpaan. Edaran maklumat/notis melalui aplikasi whatsapp.” (Ibu bapa PK1)*

*“Supaya kita tahu adakah pihak pengurusan TASKA mengikuti peraturan yang dibuat.” (Ibu bapa PS3)*

*“Agar tidak ada yang melanggar peraturan dan pengurusan TASKA lebih terancang dan lancer.” (Ibu bapa PS4)*

*“Penting supaya tidak sewenang-wenangnya / sesuka hati tidak menghantar anak tanpa memaklumkan.” (Ibu bapa PS5)*

*“Pada hari pendaftaran dengan menerangkan satu persatu peraturan TASKA kepada ibu bapa.” (Ibu bapa PK2)*

*“Boleh mengambil anak jika ada pemberitahuan awal.”  
(Ibu bapa PS6)*

*“Supaya ibu bapa mengikut peraturan.” (Ibu bapa PS7)*

Melalui analisis terhadap skrip jawapan kajian soal selidik, keputusan menunjukkan bahawa kebanyakan ibu bapa menyatakan mengetahui pendekatan yang telah diambil oleh pihak TASKA dalam memastikan mereka memperoleh maklumat berkaitan peraturan TASKA. Pendekatan-pendekatan tersebut iaitu melalui aplikasi whatsapp, secara bertulis/bercetak seperti surat, risalah dan memo dan akhir sekali melalui interaksi secara terus seperti mesyuarat dan perjumpaan. Selain itu, dari segi kepentingan mengetahui peraturan TASKA pula, skrip yang dikemukakan ibu bapa menunjukkan bahawa segelintir ibu bapa menyatakan kepentingan tersebut iaitu dapat memastikan kedua belah pihak TASKA dan ibu bapa mematuhi peraturan-peraturan yang telah ditetapkan.

### **6.4.3.3 Kepentingan merekod segala maklumat kanak-kanak, aspek pengurusan dan maklumat (termasuk rekod kesihatan) pekerja TASKA**

Melalui skrip yang dikemukakan, terdapat beberapa pernyataan ibu bapa mengenai kepentingan merekod maklumat kanak-kanak iaitu sebagai sumber rujukan penting kepada pihak TASKA itu sendiri. Selain itu, ibu bapa juga berpendapat bahawa rekod simpanan yang diperoleh pihak TASKA dapat melancarkan sistem pengurusan sesebuah TASKA dalam mengatasi isu-isu kecemasan samaada menangani isu keselamatan mahupun kesihatan. Walau bagaimanapun, terdapat segelintir ibu bapa menyatakan bahawa maklumat berkaitan pengasuh/pendidik seperti latar belakang pendidikan dan kelayakan perlulah bersesuaian dengan bidang kerjaya mereka. Dibawah adalah contoh-contoh skrip yang dikemukakan.

*“Penting untuk mengetahui sesuatu perkara berkenaan kanak-kanak. Contoh: isu alahan makanan, isu suntikan imunisasi, hal kesihatan kanak-kanak.” (Ibu bapa PK1)*

*“Supaya pengasuh tahu tentang kanak-kanak seperti alahan atau penyakit.” (Ibu bapa PS1)*

*“Untuk rujukan jika ada apa-apa hal kecemasan atau hal penting.”  
(Ibu bapa PS2)*

*“Mudah untuk menghubungi ibu bapa / waris sekiranya berlaku kes-kes emergency. Memudahkan maklumat diberi sekiranya diperlukan oleh pihak-pihak tertentu. Contoh: hospital.”  
(Ibu bapa PS3)*

*“Sekiranya berlaku kecemasan pihak TASKA perlu untuk menghubungi ibu bapa.” (Ibu bapa PS4)*



*“Memudahkan pengurusan TASKA bagi mendapatkan maklumat yang ada dan teratur. (Ibu bapa PS5)*

*“Supaya ibu bapa merasa yakin akan keselamatan dan kesihatan semasa meninggalkan anak-anak.” (Ibu bapa PS6)*

*“Memastikan pekerja/pendidik mempunyai kelayakan yang bersesuaian/ berkaitan, mengetahui latarbelakang. Tujuan tersebut bagi kejadian diluar jangka. Memastikan pendidik tidak menjadi punca bagi sesuatu penyakit berjangkit.” (Ibu bapa PNGO1)*

Wahannya, daripada jumlah skrip yang telah dikemukakan, menunjukkan bahawa sebilangan jumlah besar ibu bapa menyatakan bahawa kepentingan merekod maklumat mengenai latar belakang kanak-kanak merupakan suatu perkara yang penting dalam membantu menangani isu-isu berkaitan kesihatan dan keselamatan kanak-kanak. Contohnya, dari segi penyediaan makanan yang bersesuaian. Walaubagaimanapun, melalui beberapa skrip yang telah dikemukakan juga terdapat ibu bapa menyatakan bahawa rekod kanak-kanak yang diperolehi oleh pihak TASKA dapat membantu dari segi kemudahan sistem pengurusan TASKA. Akhir sekali, ibu bapa juga menyatakan latar belakang pendidikan dan kelayakan perlulah bersesuaian dengan bidang kerjaya yang diceburi bagi membantu mereka dalam mengatasi isu-isu yang getir.

#### **6.4.3.4 Penjagaan kebajikan pekerja penting bagi meningkat kualiti TASKA**

Berdasarkan skrip kajian soal selidik yang telah diberikan, ibu bapa menyatakan beberapa aspek berkenaan bagaimana cara penjagaan kebajikan pekerja penting bagi meningkat kualiti TASKA. Aspek tersebut lebih banyak melibatkan peningkatkan kualiti kerja melalui peningkatan motivasi didalam diri pengasuh/pendidik iaitu menitik beratkan isu

kebajikan pengasuh/pendidik, penawaran imbuhan pekerja yang berbaloi sama ada dari segi gaji dan peruntukkan masa kerja yang sesuai dan akhir sekali kemahiran pengawalan emosi yang baik. Dibawah adalah contoh-contoh skrip yang telah dikemukakan.

*“Saling menjaga kepentingan kebajikan dan persekitaran yang baik mampu meningkatkan kualiti PAPN.” (Ibu bapa PK1)*

*“Kerana dari aspek penjagaan kebajikan memberi kesan positif / negatif kepada pekerja. Jika kebajikan dijaga, pekerja akan bekerja dengan lebih baik dan cemerlang.” (Ibu bapa PS1)*

*“Pekerja akan rasa dihargai. Pekerja akan lebih bermotivasi untuk memberikan perkhidmatan yang lebih baik.” (Ibu bapa PNGO1)*

*“Pekerja dijaga kebajikan akan bekerja dengan lebih tekun dan dedikasi sepanjang menjalankan tugas. Rasa dihargai.”  
(Ibu bapa PS2)*

*“Gaji lebih. Waktu kerja yang sesuai.” (Ibu bapa PS3)*

*“Pekerja yang puas hati, semangat kerja akan ditingkat”  
(Ibu bapa PS4)*

*“Sentiasa pendidik menjaga kebersihan di TASKA.” (Ibu bapa PS5)*

*“Menjaga kesihatan diri, selalu ceria kerana ini semua akan melibatkan kanak-kanak dan jangan mengikut perasaan.”  
(Ibu bapa PS6)*

Berdasarkan penelitian melalui skrip-skrip yang terkumpul, purata keseluruhan menunjukkan bahawa kebanyakan ibu bapa menyatakan peningkatkan nilai kerja pengasuh/pendidik dapat dipupuk melalui penjagaan kebajikan semasa bertugas di TASKA.

Selain itu, terdapat beberapa pernyataan berpendapat bahawa penawaran imbuhan yang tinggi dan masa kerja yang bersesuaian turut mempengaruhi motivasi dan budaya kerja pengasuh/pendidik semasa menjalankan tugas di TASKA. Akhir sekali terdapat segelintir ibu bapa memberikan pernyataan bahawa kemahiran pengawalan emosi dikalangan pengasuh/pendidik turut berperanan dalam mengekalkan kualiti kerja.

#### **6.4.3.5 Rumusan**

Berdasarkan huraian ibu bapa mengenai aspek-aspek yang berkaitan dengan pematuhan pihak-pihak berkepentingan dalam mematuhi Peraturan-Peraturan Perkhidmatan TASKA Yang Ditetapkan, ibu bapa atau peserta memberikan maklum balas positif tentang penetapan peraturan yang telah termaktub di setiap TASKA yang menyediakan perkhidmatan penjagaan kanak-kanak. Ini termasuklah kepentingan kelulusan agensi teknikal dan pendaftaran SSM sebagai jaminan keselamatan kanak-kanak dan sebagai bukti kesahihan; kepentingan pemahaman dan pematuhan peraturan TASKA agar tiada salah faham; kepentingan merekod maklumat kanak-kanak bagi kemudahan sistem pengurusan TASKA; dan kepentingan penjagaan kebajikan pengasuh/pendidik dalam meningkatkan nilai kerja dan pengawalan emosi. Kepatuhan peraturan oleh pengusaha dan pengasuh/pendidik dilihat oleh ibu bapa sebagai penekanan dari segi aspek perlindungan dan keselamatan terutamanya terhadap anak-anak mereka (Zahyah dan Siti Noor, 2014). Kenyataan ini disokong oleh Moore dan Lin (2014) dan Sharmen (2014) yang menjelaskan bahawa ibu bapa sangat khuatir untuk meninggalkan anak-anak mereka di pusat jagaan yang tidak mempunyai dan mematuhi polisi dan peraturan. Kebajikan pengasuh/pendidik penting bagi ibu bapa kerana emosi pengasuh/pendidik mempengaruhi perkembangan emosi dan tingkah laku anak asuhan mereka (Ebbeck dan Yims, 2009). Oleh itu, adalah penting bagi ibu bapa untuk memahami dan mematuhi peraturan yang ditetapkan oleh pihak TASKA dan pihak TASKA mematuhi peraturan oleh pihak berkuasa.

## **6.5 KEPERLUAN SATU AGENSI YANG MENERAJUI BIDANG PENGASUHAN DAN PENDIDIKAN AWAL KANAK-KANAK**

Bahagian ini mengandungi empat subtopik berkaitan keperluan satu agensi yang menerajui bidang pengasuhan dan pendidikan awal kanak-kanak. Subtopik-subtopik berkenaan adalah mengenai senario sistem pentadbiran TASKA dan pendidikan awal kanak-kanak, kelemahan-kelemahan pentadbiran TASKA, langkah-langkah mengatasi kelemahan-kelemahan TASKA, dan peranan JKM boleh menjamin dan meningkatkan kualiti TASKA. Peserta yang terlibat dalam menjawab bahagian ini terdiri daripada 20 pengusaha TASKA.

### **6.5.1 Keperluan Satu Agensi Dari Perspektif Pengusaha**

#### **6.5.1.1 Senario sistem pentadbiran TASKA dan pendidikan awal kanak-kanak**

Berkaitan dengan senario sistem pentadbiran TASKA dan pendidikan awal kanak-kanak, kebanyakan para pengusaha menyentuh mengenai bilangan TASKA tidak berdaftar yang tinggi, selain daripada sistem pentadbiran yang tidak selaras dan tiada pematuhan prosedur JKM. Bagi pengusaha TASKA OKU, senario yang dilihat lebih kepada diskriminasi institusinya. Berikut merupakan contoh-contoh skrip berkaitan:

*“Banyak TASKA tidak berdaftar.” (Pengusaha PS1)*

*“Bagaikan cendawan tumbuh tetapi tidak mempunyai kelulusan  
JKM atau agensi yang sepatutnya.” (Pengusaha PK1)*

*“Banyak TASKA di Malaysia masih belum berdaftar dengan JKM.  
Ini menjadikan susah bagi JKM nak memantau TASKA-TASKA*

*yang tak berdaftar. Ini menjadikan tidak adil bagi TASKA-TASKA yang berdaftar.” (Pengusaha PS2)*

*“Tidak ada keseragaman pendidikan TASKA.” (Pengusaha PS3)*

*“Tidak diselaraskan dengan baik dan bersesuaian. Berbeza mengikut negeri.” (Pengusaha PS4)*

*“Kurang pantauan dan pemeriksaan kualiti oleh badan-badan atau agensi-agensi yang berkaitan.” (Pengusaha PS5)*

*“Tidak mahu terikat dengan syarat/prosedur JKM dan tidak mahu pemantauan JKM.” (Pengusaha PK2)*

*“Tidak memberi peluang kepada semua golongan kanak-kanak untuk mendapat pendidikan awal terutama bagi kanak-kanak berkeperluan khas. Ini menyebabkan golongan ini dipinggirkan dan didiskriminasi. Pendidikan awal tiada silibus khas bagi kanak-kanak berkeperluan khas contohnya bagi kanak-kanak (bermasalah) pendengaran, pembelajaran (down syndrome, autism, dll) dan penglihatan.” (Pengusaha PNGO)*

Pada keseluruhannya, pengusaha-pengusaha TASKA maklum bahawa terdapat banyak TASKA yang wujud di Malaysia. Namun begitu, kewujudan ini termasuk TASKA tidak berdaftar yang mempunyai bilangan tinggi. Hal ini dikaitkan dengan keengganan TASKA untuk mengikuti atau patuh kepada peraturan JKM. Walaupun terdapat pengusaha yang mengakui bahawa JKM dan agensi berkaitan memantau pentadbiran TASKA, kekerapannya masih rendah. Prosedur sistem pentadbiran juga didapati berbeza bagi sesetengah negeri. Ini termasuklah daripada segi implimentasi kurikulum. Dapatan daripada pengusaha TASKA OKU yang berpendapat TASKA OKU didiskriminasikan merujuk kepada bilangan TASKA

yang terhad di Malaysia. Selain daripada itu, pentadbiran kurikulumnya didapati kurang sesuai atau tidak menyokong keperluan khas kanak-kanak OKU.

#### **6.5.1.2 Kelemahan-kelemahan pentadbiran TASKA**

Para pengusaha turut ditanya mengenai kelemahan-kelemahan pentadbiran TASKA di Malaysia. Daripada senarai kelemahan yang diberikan, majoriti daripada 20 pengusaha menyatakan kurangnya sokongan kewangan dan nasihat, pengasuh/pendidik tidak berpengalaman, kurang pendedahan silibus/kurikulum dan akta, tiada penyelarasan pentadbiran dan kekerapan pengasuh/pendidik berhenti kerja. Berikut merupakan contoh-contoh skrip berkaitan:

*“Kurang kos untuk memberi keselesaan. Tiada bantuan kewangan yang boleh membantu.” (Pengusaha PS1)*

*“JKM hanya melakukan kerja sahaja. Tidak proaktif mengerakkan pendaftaran dan peningkatan kualiti TASKA.”  
(Pengusaha PS2)*

*“Pengasuh hanya tertumpu kepada aktiviti pengasuhan sahaja, pengasuh tiada pengalaman. Pengasuh tiada pengalaman kerana gaji yang murah.” (Pengusaha PS3)*

*“Kurang pendedahan dengan akta dan keperluan kanak-kanak.”  
(Pengusaha PS4)*

*“Kurang pendedahan atau latihan, sikap tidak peka terhadap isu semasa, kurangnya pemantauan dari pihak berkuasa, tidak ada keperihatinan masyarakat dan masalah kewangan pusat asuhan.”  
(Pengusaha PS5)*

*“Sistem pentadbiran yang tidak sistematik, tidak dikemaskini. Kurikulum pendidikan awal perlu diupgrade, pengasuh/guru perlu lebih kreatif dan berinovasi tinggi.” (Pengusaha PK1)*

*“Yuran-yuran TASKA tidak boleh diselaraskan, ini akan menyebabkan juga susah untuk hantar pengasuh-pengasuh ikut KAP yang tinggi harganya. Pengasuh yang sudah ambik KAP tak lama di bidang ini.” (Pengusaha PS6)*

*“Kurikulum yang tidak selaras bagi yang belum berdaftar.”  
(Pengusaha PK2)*

*“Garis panduan tidak seragam. TASKA swasta menggunakan ajaran formal macam sekolah.” (Pengusaha PK3)*

*“Sukar mendapat pekerja yang bekerja lama. Tidak dapat kursus secara percuma yang dianjurkan oleh kerajaan dan kurang kemasukan kanak-kanak di TASKA.” (Pengusaha PS7)*

Berdasarkan contoh skrip-skrip di atas, secara khususnya pengusaha TASKA swasta mengutarakan masalah kewangan yang mereka hadapi sekaligus merujuk kepada kelemahan sistem sokongan daripada segi kewangan. Selain daripada itu, khidmat nasihat bagi menguruskan TASKA juga dilihat terhad. Kelemahan seterusnya, iaitu kekurangan pengasuh/pendidik terlatih dan berkemahiran. Hal ini dikaitkan dengan pengalaman kerja yang sedikit, latihan tidak mencukupi dan kurangnya pendedahan mengenai bidang pendidikan awal kanak-kanak sehingga menyebabkan pengasuh/pendidik sering berhenti kerja. Dari segi ketidakseragaman bidang pentadbiran yang dikenalpasti merangkumi garis panduan, yuran dan kurikulum.

### 6.5.1.3 Langkah-langkah mengatasi kelemahan-kelemahan TASKA

Selari dengan kelemahan-kelemahan pentadbiran TASKA yang dikemukakan para pengusaha, mereka diminta untuk memberikan cadangan untuk mengatasi kelemahan-kelemahan tersebut. Didapati pengusaha memberikan cadangan yang mempunyai persamaan antara satu sama lain, iaitu menyelaraskan dasar dan peraturan, memberikan latihan dan kursus berkaitan serta sokongan daripada segi kewangan dan pemudahcara prosedur JKM. Contoh-contoh skrip berkaitan adalah seperti berikut:

*“Penyelarasan dasar-dasar dan peraturan seluruh negeri.  
Melakukan penambahbaikan melibatkan pihak atasan dan  
pengusaha.” (Pengusaha PS1)*

*“Berpandukan ajaran agama.” (Pengusaha PS2)*

*“Memastikan pendidik yang berkelulusan pendidikan awal kanak-  
kanak diutamakan. Mengikuti kursus-kursus yang berkaitan bagi  
pendidik bukan dari kelulusan pendidikan awal kanak-kanak.”  
(Pengusaha PK1)*

*“Menghantar pendidik menjalani kursus-kursus yang berkaitan dan  
bersesuaian. Contoh (nya) menghadiri kursus kewangan dan aset.”  
(Pengusaha PK2)*

*“Peranan kerajaan dalam pendidikan awal kanak-kanak  
meneruskan subsidi yuran untuk kursus pengasuhan. Peranan  
NGO, membantu dalam melaksanakan program-program berkaitan  
pendidikan awal kanak-kanak.” (Pengusaha PS3)*

*“Pembayaran gaji yang setimpal.” (Pengusaha PS4)*



*“Pihak JKM kena lebih proaktif dan menyokong pendaftaran degan segera. TASKA yang maju perlu dipuji dan disenaraikan. Yang kurang maju perlu digredkan supaya meningkat.”*

*(Pengusaha PS5)*

Secara keseluruhannya, cadangan yang diberikan berbentuk menyeluruh, iaitu bagi diaplikasikan kepada TASKA-TASKA di Malaysia dan berbentuk peribadi, iaitu yang merujuk kepada keperluan pengusaha terbabit. Dari segi penyelarasan dasar dan peraturan, pengasuh mencadangkan keseragaman bagi kesemua TASKA untuk memastikan kelancaran pentadbiran. Terdapat pengusaha yang mahukan unsur-unsur keagamaan diterapkan di dalamnya. Dari segi latihan dan kursus, bukan sahaja mengenai didikan dan asuhan, malahan perlu diadakan kursus mengurus tadbir. Pengusaha turut mencadangkan lanjutan subsidi bagi kursus KAP dan berharap agar sokongan berterusan diberikan oleh pihak JKM dalam memastikan pengusaha sentiasa melakukan yang terbaik dalam mengurus tadbir TASKA.

#### **6.5.1.4 Peranan JKM boleh menjamin dan meningkatkan kualiti TASKA**

Majoriti pengusaha bersetuju dengan peranan JKM dalam meneraju TASKA di Malaysia. Namun begitu, mereka menjelaskan beberapa aspek penting yang perlu ditambah baik bagi memastikan peranan JKM sentiasa relevan dan signifikan. Aspek-aspek tersebut adalah penyediaan kursus, peraturan yang ketat, bantuan kewangan dan pemantauan berterusan. Berikut merupakan contoh-contoh skrip yang diberikan oleh pengusaha:

*“Mewajibkan semua pengusaha menghantar pendidik/pembantu ke kursus-kursus pendidikan awal kanak-kanak.”*

*(Pengusaha PK1)*

*“Pada pendapat saya silibus PERMATA perlu dan disusuli dengan sijil latihan lanjutan yang berkaitan dengan pendidikan awal kanak-kanak. Menggalakkan lebih banyak TASKA OKU dan membuat silibus yang bersesuaian.” (Pengusaha PNGO1)*

*“Mengetatkan peraturan untuk meningkatkan kualiti TASKA.”  
(Pengusaha PS1)*

*“Penetapan dasar dan peraturan yang ketat. Pemantauan rekod-rekod di semua TASKA.” (Pengusaha PS2)*

*“Pantauan/pemeriksaan dari segi keselamatan, kebersihan, kesihatan. Memberi khidmat nasihat bagi memerlukan untuk menambahbaik kemudahan, infrastruktur, kurikulum, dan sebagainya. Kursus-kursus berkaitan pengurusan TASKA, psikologi kanak-kanak secara kerap dengan bayaran yang berpatutan.” (Pengusaha PK2)*

*“Sentiasa membuat penambahbaikan dari semasa ke semasa. Menaik taraf sistem pembelajaran di TASKA.” (Pengusaha PK3)*

*“Memberi dan membantu subsidi yang berbentuk kewangan bagi TASKA berdaftar.” (Pengusaha PS3)*

*“For the TASKA OKU where grant is given by government, it is important to note that the TASKA staff are well taken care of in terms of salary and other benefits.” (Pengusaha PNGO2)*

Keseluruhannya, pengusaha masih menekankan kepentingan menghadiri kursus berkaitan didikan dan asuhan walaupun pihak JKM sememangnya mewajibkan kursus tersebut kepada semua pengusaha dan pengasuh/pendidik. Ada yang berpendapat sijil

lanjutan diperlukan termasuk berkaitan kanak-kanak OKU bagi mendalami lagi kemahiran berkaitan. Peraturan yang ketat menjalankan operasi TASKA juga perlu bagi memastikan kualiti dikekalkan. Pemantauan berterusan juga perlu meliputi segala aspek operasi TASKA.

#### **6.5.1.5 Rumusan**

Berdasarkan senario terkini TASKA di Malaysia didapati bahawa bilangan TASKA yang tidak berdaftar adalah tinggi, pengasuh/pendidik kurang berpengetahuan, dan pemantauan yang dilakukan adalah longgar. Disebabkan aspek ini, para pengusaha mencadangkan keseragaman pentadbiran, penyediaan latihan dan kursus tambahan, dan sokongan kewangan dan nasihat daripada pihak JKM. Menurut Durkheim (1956) tiada aktiviti akan wujud dalam masyarakat dan kehidupan social menjadi huru-hara sekiranya tiada agensi yang mengawal aktiviti masyarakat. Ini disokong oleh satu Artikel UNESCO yang menyatakan kepelbagaian agensi boleh menyebabkan konflik di antara agensi (Neuman, 2007). Pemantauan dan seliaan satu agensi adalah penting agar Akta 308 dan Akta 550 dapat dilaksanakan dengan berkesan dan kualiti perkhidmatan TASKA dapat dipertingkatkan. Agensi berkenaan dapat menyeragamkan pentadbiran segi penyelarasan dasar dan peraturan dengan pihak TASKA hanya perlu berurusan dengan satu agensi bagi mendapatkan kelulusan pendaftaran TASKA, penyediaan latihan dan kursus tambahan kepada pengasuh/pendidik, serta memberi sokongan kewangan dan nasihat kepada pengusaha TASKA. Seterusnya menjadikan Malaysia setaraf dengan negara maju seperti Singapura yang menjadi salah satu negara penanda aras bagi kajian ini. Terdapat hanya satu (1) agensi di Singapura iaitu Early Childhood Development Agency (ECDA) yang mengawal selia program pendidikan awal kanak-kanak. Oleh yang demikian, terdapatnya keperluan untuk mempunyai satu agensi sahaja yang menerajui bidang pengasuhan dan pendidikan awal kanak-kanak di Malaysia.

## **BAB 7:**

### **PERBINCANGAN**

#### **7.1 PENGENALAN**

Bab ini membentangkan hasil penemuan kajian yang telah dilakukan bagi menjawab persoalan kajian yang telah dibina. Bab ini memberi fokus kepada fasa kajian, kesimpulan, dan perbincangan tentang kualiti TASKA di Malaysia berdasarkan data yang di perolehi. Analisis dapatan data akan dibincangkan berdasarkan sokongan sorotan literatur. Bahagian ini juga akan mengemukakan cadangan penambahbaikan dan cadangan kajian selanjutnya. Secara khususnya kajian ini dilaksanakan untuk menjawab persoalan kajian di bawah:

- i. Apakah tahap kualiti TASKA dan didikan di empat jenis TASKA dari pandangan pihak berkepentingan?
- ii. Adakah tahap perkhidmatan di TASKA mempengaruhi hasil pembangunan insaniah kanak-kanak secara menyeluruh?
- iii. Apakah faktor-faktor yang mempengaruhi kualiti perkhidmatan TASKA di Malaysia dari persepsi pihak berkepentingan?
- iv. Apakah pihak-pihak berkepentingan mematuhi peraturan-peraturan perkhidmatan TASKA yang telah ditetapkan?
- v. Adakah perlu satu agensi yang menerajui bidang pengasuhan dan pendidikan awal kanak-kanak di Malaysia?
- vi. Apakah perlu perkhidmatan TASKA di Malaysia di tambah baik?
- vii. Adakah perlu dibangunkan satu dokumen yang boleh dijadikan halatuju dalam pembinaan dasar tentang perkhidmatan TASKA di Malaysia?

## **7.2 PERBINCANGAN**

Seksyen ini akan mengemukakan kesimpulan yang dapat dibuat daripada tiga kategori data iaitu data demografi, data rintis, data kuantitatif dan data kualitatif.

### **7.2.1 Data Demografi**

Berdasarkan data demografi responden, kajian rintis telah dilaksanakan ke atas 20 TASKA meliputi semua kategori iaitu TASKA Bantuan Kerajaan seperti (PAPN, JPNIN, KEMAS, YPKT, TASKA di Tempat Kerja Kerajaan dan TKOM) dan TASKA Tanpa Bantuan Kerajaan (TASKA Institusi, TDR dan TASKA di Tempat Kerja Swasta). Kajian ini telah menghasilkan instrumen kajian yang sah dan mempunyai kebolehpercayaan yang munasabah.

Data sebenar kajian ini diperolehi daripada 458 TASKA yang meliputi semua kategori TASKA iaitu bantuan kerajaan (PAPN, JPNIN, KEMAS, YPKT, OKU dan TKOM) dan TASKA Tanpa Bantuan Kerajaan (TASKA Institusi, TDR dan TTK). Secara khususnya data kajian kuantitatif diperolehi daripada 1127 ibu bapa/penjaga, 534 pengasuh/pendidik dan 376 pengusaha. Sementara data kajian kualitatif di perolehi melalui temuduga secara individu dan berkelompok bersama 20 ibu bapa, 20 pengasuh/pendidik , 20 pengusaha dan 5 pegawai agensi berkepentingan untuk mendapatkan maklumat yang lebih terperinci.

### **7.2.2 Kesimpulan Daripada Data Kajian**

Seksyen ini mengemukakan kesimpulan yang diperolehi daripada data rintis , data kuantitatif dan data kualitatif kajian.

### **7.2.2.1 Kajian rintis menguji keesahan instrumen kajian**

Instrumen kajian ini telah dibina berdasarkan garis panduan penulisan instrumen kajian yang dicadangkan oleh pakar-pakar pengukuran dan pembinaan instrumen seperti DeVellis (2012), Crocker dan Algina (2008) dan Becchetti dan Neri (2013). Data kajian rintis menghasilkan sembilan (9) konstruk untuk instrumen soal-selidik bagi ibu bapa, 13 konstruk untuk instrumen soal-selidik bagi pengasuh/pendidik dan 12 konstruk instrumen untuk soal-selidik bagi pengusaha yang mendefinisikan kualiti perkhidmatan TASKA di Malaysia. Keesahan kandungan instrumen kajian dan analisis faktor yang dijalankan ke atas data rintis menunjukkan soal selidik yang dibina mempunyai nilai keesahan dan kebolehpercayaan yang munasabah untuk diguna pakai bagi menjawab persoalan kajian. Ini dapat disimpulkan kajian rintis telah menghasilkan soal selidik yang komprehensif untuk digunakan bagi kajian ini.

### **7.2.2.2 Data kuantitatif kajian**

Bahagian ini akan merumuskan hasil dapatan dari data kuantitatif mengikut objektif kajian:

*a) Objektif Kajian 1: Menilai kualiti perkhidmatan asuhan dan didikan di TASKA meliputi pengurus dan petugas di TASKA, kos operasi, bayaran gaji/ insentif, yuran pendidikan kanak-kanak, pengisian program atau aktiviti di TASKA, penyediaan latihan atau kursus TASKA, dan kurikulum serta implimentasi kurikulum ke arah menjadi insan 'syumul'.*

Analisis data bagi mengkaji objektif kajian yang pertama bagi ujian perbandingan aras persetujuan kualiti perkhidmatan asuhan dan didikan TASKA di Malaysia menunjukkan tiga kelompok responden iaitu ibu bapa atau penjaga, pengasuh/pendidik, dan pengusaha, bagi setiap kriteria penilaian di atas.

a) Kesimpulan dari perspektif pengusaha

Pengusaha TASKA mempunyai persepsi yang sederhana tinggi dan tinggi terhadap kesemua faktor penentu kualiti TASKA. Jika dilihat daripada hirarki aras persetujuan mereka terhadap perkhidmatan TASKA mengikut jenis TASKA, TASKA OKU mengungguli sebahagian besar kualiti TASKA dari aspek polisi dan peraturan, perkongsian maklumat, kurikulum, keselamatan, kebersihan dan makanan. Sementara itu, TTK Awam mengungguli aspek kemudahan fizikal, pengasuhan dan kolaborasi. TASKA institusi mengungguli aspek yuran dan kos operasi. Manakala TASKA tidak berdaftar dilihat oleh pengusaha sebagai mempunyai kualiti yang tinggi dari aspek lokasi.

Keputusan kajian dari perspektif pengusaha dari kesemua jenis TASKA menunjukkan perbezaan yang signifikan bagi aspek kemudahan, kebersihan, kurikulum, dan penyediaan makanan. Ini menunjukkan pengusaha mempunyai tafsiran yang berbeza dalam mendefiniskan kualiti pekhidmatan sesebuah TASKA.

b) Kesimpulan dari perspektif pengasuh/pendidik

Pengasuh/Pendidik TASKA mempunyai persepsi yang sederhana tinggi dan tinggi terhadap kesemua faktor penentu kualiti TASKA. Jika dilihat daripada hirarki aras persetujuan mereka terhadap perkhidmatan TASKA mengikut jenis TASKA, TKOM mengungguli sebahagian besar kualiti TASKA dari aspek kebersihan, persepsi guru terhadap kanak-kanak dari didikan dan asuhan, pentaksiran, makanan, keselamatan, kolaborasi, perkongsian maklumat dan polisi dan peraturan. Ini diikuti oleh TASKA Tidak Berdaftar yang mengungguli kualiti TASKA dari aspek yuran dan kos operasi. Manakala TASKA Institusi, TTK Awam, dan TASKA JPNIN masing-masing mengungguli aspek pengasuhan, kurikulum dan logistik secara turutannya.

Berbanding dengan persepsi keseluruhan pengusaha, pengasuh/pendidik TASKA mempunyai pandangan yang berbeza tentang kualiti perkhidmatan TASKA dalam aspek pengurusan, logistik, kurikulum, pentaksiran dan persepsi guru terhadap kanak-kanak dari didikan dan asuhan. Perbezaan yang signifikan dalam pandangan pengusaha bagi aspek yang disebutkan menunjukkan mereka mempunyai tafsiran yang berbeza dalam mendefiniskan kualiti perkhidmatan sesebuah TASKA.

Faktor penentu kepada perbezaan yang signifikan dalam kalangan ibu bapa/penjaga pula adalah melalui aspek kemudahan, kebersihan dan keselamatan. Ini dapat disimpulkan bahawa pengasuh/pendidik dan pengusaha mempunyai penilaian yang berbeza tentang aspek kualiti asuhan dan didikan di TASKA.

c) Kesimpulan dari perspektif ibu bapa atau penjaga

Berbanding dengan pengusaha dan pengasuh/pendidik, ibu bapa mempunyai tahap kepuasan yang lebih rendah tentang kualiti perkhidmatan TASKA di Malaysia. Mereka mempunyai persepsi yang rendah dan sederhana tinggi terhadap kesemua faktor penentu kualiti TASKA. Jika dilihat daripada hirarki aras persetujuan mereka terhadap perkhidmatan TASKA mengikut jenis TASKA, mereka mendapati TASKA JPNIN mengungguli aspek kebersihan, penyediaan makanan dan perkongsian maklumat. Mereka juga mendapati TASKA OKU menunjukkan yang baik terhadap aspek pengasuhan dan kolaborasi. Sementara TASKA PAPN mengungguli aspek kemudahan fizikal dan kebersihan. Sementara TTK Awam dan TASKA YPKT mengungguli aspek polis dan peraturan dan yuran yang dikenakan secara berturutan.

Walaupun ibu bapa bersetuju dalam pandangan mereka tentang kualiti perkhidmatan TASKA yang sederhana, namun terdapat perbezaan yang signifikan dalam pandangan mereka dari aspek kemudahan fizikal di TASKA, kebersihan dan kesihatan serta keselamatan. Perbezaan yang signifikan dalam pandangan ibu bapa atau penjaga bagi



aspek yang disebutkan menunjukkan mereka mempunyai tafsiran yang berbeza dalam mendefinisikan kualiti pekhidmatan sesebuah TASKA.

Jika dibandingkan kualiti perkhidmatan TASKA di Malaysia mengikut perspektif pengusaha, pengasuh/pendidik dan ibu bapa atau penjaga, Kedah, Kelantan dan Melaka dilihat oleh pengusaha menunjukkan kualiti perkhidmatan yang baik. Pengasuh/Pendidik pula mendapati kualiti perkhidmatan TASKA di Perlis, Kedah dan Negeri Sembilan sangat baik. Sementara ibu bapa atau penjaga dari Perlis, Kedah dan Sawarak menunjukkan tahap kepuasan yang tinggi terhadap tahap kepuasan TASKA di negeri mereka.

Secara keseluruhannya, dapat dilihat pengusaha, pengasuh/pendidik dan ibubapa menunjukkan tafsiran yang berbeza tentang kualiti perkhidmatan TASKA. Perbezaan ini akan memberikan impak kepada pelaksanaan perkhidmatan TASKA di Malaysia mengikut tafsiran masing-masing. Tanpa adanya satu “gagasan kualiti pengasuhan dan pendidikan yang piawai” (*Framework of quality childcare services in Malaysia*), perkhidmatan TASKA di Malaysia tidak akan dapat dipacu kearah kualiti yang diinginkan.

Data dari lawatan penanda arasan menunjukkan Singapura dan Australia membangunkan *A Framework of quality childcare services* yang diguna pakai untuk menilai kualiti perkhidmatan yang ditawarkan di TASKA termasuk juga kualiti latihan perguruan untuk pengasuh/pendidik.

*b) Objektif Kajian 2: Menilai tahap perkembangan menyeluruh kanak-kanak dalam aspek:*

- i. perkembangan sahsiah, sosio-emosi dan kerohanian kanak-kanak sebagai insan*
- ii. perkembangan bahasa, komunikasi dan literasi (makna) awal kanak-kanak, perkembangan fizikal*
- iii. perkembangan deria dan pemahaman dunia persekitaran kanak-kanak*
- iv. perkembangan kreativiti dan estetika kanak-kanak*

*v. perkembangan awal matematik dan pemikiran logik kanak-kanak*

*vi. kesihatan, pemakanan dan keselamatan.*

Data kajian menunjukkan pengasuh/pendidik mempunyai pandangan yang berbeza tentang keupayaan TASKA di Malaysia mengembangkan potensi kanak-kanak dalam aspek yang dikaji, bagi 5 kumpulan umur dari 0 hingga 6 bulan, 6 hingga 12 bulan, 12 hingga 24 bulan, 24 hingga 36 bulan dan 36 hingga 48 bulan. Tidak terdapat perbezaan yang signifikan dalam pandangan pengasuh/pendidik bagi aspek perkembangan kanak-kanak yang dikaji. Namun, pengasuh/pendidik mempunyai pandangan yang berbeza tentang kesan asuhan dan pendidikan TASKA ke atas perkembangan kanak-kanak.

TASKA KEMAS dilihat sebagai berupaya memberikan perkhidmatan asuhan dan pendidikan yang baik dalam perkembangan fizikal dan kreativiti kanak-kanak berusia 12 hingga 24 bulan, dan 24 hingga 36 bulan. TASKA ini juga dilihat sebagai berupaya meningkatkan perkembangan kanak-kanak berusia 36 hingga 48 bulan dari aspek kemahiran bahasa, komunikasi dan literasi serta perkembangan matematik.

Sementara pengasuh/pendidik melihat TASKA JPNIN lebih berupaya mengembangkan potensi kanak-kanak dari aspek sahsiah, sosio-emosi dan kerohanian pada peringkat usia 12 hingga 24 bulan. TASKA PAPN dilihat lebih berupaya mengembangkan potensi kanak-kanak dari aspek kemahiran bahasa, komunikasi dan literasi (bagi kanak-kanak berusia 12 hingga 24 bulan), aspek sahsiah, sosio-emosi dan kerohanian (bagi kanak-kanak berusia 24 hingga 36 bulan dan kanak-kanak berusia 36 hingga 48 bulan). TKOM pula dilihat sebagai berupaya mengembangkan potensi kanak-kanak dari aspek perkembangan deria bagi kanak-kanak berusia 12 hingga 24 bulan dan berusia 24 hingga 36 bulan. TASKA ini juga lebih berupaya mengembangkan potensi kanak-kanak berusia 24 hingga 36 bulan dalam bidang matematik dan kanak-kanak berusia 36

hingga 48 bulan dalam perkembangan kreativiti. TTK Awam pula dilihat lebih berupaya mengembangkan potensi kanak-kanak 12 hingga 24 bulan dalam aspek matematik.

Data menunjukkan perbezaan yang signifikan dalam perkembangan kanak-kanak bagi aspek perkembangan kreativiti dan estetika serta perkembangan deria dan pemahaman dunia persekitaran untuk kumpulan umur 12 hingga 24 bulan. Data juga menunjukkan perbezaan yang signifikan dalam perkembangan kanak-kanak di bawah pengasuhan TASKA JPNIN berbanding dengan TASKA Kerajaan dan TASKA Swasta yang lain.

Secara keseluruhannya, data ini menunjukkan terdapat jurang dalam keupayaan TASKA membangunkan potensi kanak-kanak secara menyeluruh. Sebaliknya asuhan dan pendidikan di TASKA-TASKA tertentu hanya mengembangkan domain-domain tertentu dengan jayanya. Data menunjukkan terdapat kepelbagaian dalam kurikulum dan penyampaian kurikulum TASKA walaupun TASKA diberi garis panduan untuk menggunakan kurikulum PERMATA. Terdapat keperluan untuk menyelaraskan dan meningkatkan kualiti latihan perguruan bagi membolehkan para pengasuh/pendidik menguasai pengetahuan dan kemahiran dalam asuhan dan pendidikan awal kanak-kanak.

Dapatan ini disokong oleh data kualitatif yang mendapati pengasuhan dan pendidikan di TASKA memberi kesan positif ke atas sahsiah kanak-kanak, kemahiran berkomunikasi, bersosial, pembinaan adab dan karektor serta meningkatkan kebolehan kanak-kanak berkreativiti bagi TASKA-TASKA yang terpilih.

*c) Objektif Kajian 3: Mengkaji faktor-faktor yang mempengaruhi kualiti perkhidmatan TASKA melalui aspek lokasi, keselamatan, kesihatan dan kebersihan di TASKA; kelengkapan dan peralatan di TASKA; dan pemantauan dan pematuhan terhadap Akta dan peraturan di TASKA.*

Dapatan dari analisis *multiple regression* menunjukkan faktor utama yang menyumbang kepada kualiti perkhidmatan TASKA mengikut hierarkinya adalah aspek lokasi, pemantauan dan pematuhan, pemilikan dan kursus yang dihadiri oleh pengasuh/pendidik dan pengusaha. Data ini disokong oleh data kualitatif yang menunjukkan majoriti pengusaha memahami keperluan peraturan dan menyokong keperluan pendaftaran TASKA, di mana faktor keselamatan dinyatakan sebagai sebab utama. Pengusaha juga menekankan kualiti dan penyelarasan TASKA sebagai satu kepentingan mematuhi peraturan, di samping memberi keyakinan terhadap ibu bapa dan menambahkan daya saing mereka. Kepentingan rekod serta pendaftaran dinyatakan supaya memudahkan rujukan dan semakan oleh ibu bapa dan pihak berkuasa. Kepentingan lain yang dinyatakan adalah bagi tujuan perniagaan iaitu kemudahan pinjaman dan perolehan modal perniagaan.

Temubual dengan ibu bapa pula mendapati bahawa kebanyakannya berpendapat kepentingan kelulusan agensi teknikal dan pendaftaran SSM kepada sesebuah TASKA adalah bertujuan bagi menjamin keselamatan kanak-kanak dan melahirkan rasa kepercayaan ibu bapa untuk menghantar anak-anak mereka ke TASKA berkenaan. Selain itu, ibu bapa juga menyedari kepentingan tersebut juga merupakan sebagai bukti sah sesebuah TASKA untuk menjalankan operasi di bawah seliaan JKMM bagi pelaksanaan pemantauan.

Secara keseluruhannya boleh disimpulkan bahawa indikator kualiti perkhidmatan TASKA yang dibangunkan dalam kajian ini iaitu kesesuaian lokasi TASKA, aspek pemantauan dan pematuhan garis panduan yang ditetapkan oleh JKMM, dan kursus yang dihadiri oleh pengasuh/pendidik dan pengusaha.

*d) Objektif Kajian 4: Mengkaji tahap pematuhan pengambilan kanak-kanak berdasarkan umur yang ditetapkan oleh akta berkaitan terhadap institusi pendidikan awal kanak-kanak seperti TASKA, TADIKA, pusat perkembangan kanak-kanak dan pusat jagaan kanak-kanak.*

Kriteria pematuhan pengambilan kanak-kanak mematuhi peringkat umur yang ditetapkan iaitu di bawah umur 4 tahun mengikut tahun persekolahan. Data kajian menunjukkan TASKA kerajaan memenuhi tahap pematuhan pengambilan kanak-kanak di antara umur 4 tahun ke bawah. Data menunjukkan 99.9% TASKA kerajaan mematuhi garis panduan pengambilan kanak-kanak mengikut garis panduan umur yang ditetapkan. Manakala 51.3% sahaja TASKA swasta mematuhi garis panduan tersebut. Begitu juga tahap pematuhan pengambilan kanak-kanak yang tinggi (94.5%) di TADIKA, pusat perkembangan kanak-kanak dan pusat jagaan harian secara keseluruhan. Tahap pematuhan yang tinggi (98.9%) juga ditunjukkan oleh pusat-pusat jagaan kanak-kanak berkediaman yang hanya mengambil kanak-kanak berumur di bawah 4 tahun, seperti yang ditetapkan oleh Akta Asuhan Kanak-kanak 1984.

Ini boleh disimpulkan bahawa TASKA kerajaan lebih mematuhi garis panduan pengambilan umur yang ditetapkan oleh akta pengambilan kanak-kanak.

*e) Objektif Kajian 5: Mengkaji keperluan satu agensi yang menerajui bidang pengasuhan dan pendidikan awal kanak-kanak di Malaysia.*

Pada keseluruhannya, pihak berkepentingan bersetuju terdapatnya keperluan untuk satu agensi yang menerajui bidang pengasuhan dan pendidikan awal kanak-kanak di Malaysia bagi mengatasi masalah bilangan TASKA tidak berdaftar yang tinggi, ketidakpatuhan TASKA mematuhi arahan JKMM, kurangnya pemantauan berkala yang menyeluruh, prosedur pengurusan kualiti perkhidmatan TASKA yang berbeza bagi sesetengah negeri, bilangan pegawai yang tidak mencukupi bagi mengawal selia perkhidmatan pengasuhan dan pendidikan TASKA, dan pelaksanaan modul asuhan dan didikan TASKA yang tidak seragam serta ketidaksesuaian kurikulum PERMATA untuk digunapakai di TASKA OKU. Keperluan kepada satu agensi juga penting dari pespektif pihak berkepentingan untuk menyeragamkan kurikulum pendidikan awal kanak-kanak, latihan

pengasuh/pendidik, perkhidmatan sokongan dan subsidi. Dapat disimpulkan bahawa terdapatnya keperluan untuk mewujudkan satu agensi bagi menyeragamkan kurikulum pendidikan dan asuhan kanak-kanak di TASKA, latihan keguruan untuk pengasuh/pendidik, menyeragamkan pengurusan pendaftaran TASKA dan perkhidmatan sokongan dan subsidi kepada semua TASKA.

*f) Objektif Kajian 6: Menilai keperluan penambahbaikan terhadap akta dan peraturan meliputi definisi TASKA, had pengecualian pendaftaran, kuasa pemeriksaan TASKA, terma dan syarat pendaftaran dan lain-lain yang difikirkan perlu.*

Data dari soal selidik dan temubual yang dibuat menunjukkan pihak berkepentingan bersetuju supaya Akta 308 dan peraturan penubuhan TASKA ditambah baik dengan meliputi aspek pendefinisian TASKA, had pengecualian pendaftaran, kuasa pemeriksaan TASKA, terma dan syarat pendaftaran, pengkatogarian peringkat umur kanak-kanak TASKA, TADIKA, dan Pra-Sekolah dan lain-lain yang difikirkan perlu dipinda kerana:

- a) Memandangkan terdapat banyak kes kemalangan dan kematian yang berlaku di rumah penjaga kanak-kanak yang mengambil seorang hingga tiga orang kanak-kanak.
- b) Terdapat premis yang mengendalikan kanak-kanak di bawah 4 tahun tetapi tidak berdaftar dengan JKMM kerana mereka tidak mengamalkan elemen upah.
- c) Terdapat pusat perkembangan dan TADIKA yang mengambil kanak-kanak di bawah 4 tahun.
- d) TASKA di tempat kerja yang mendapat pengecualian pendaftaran tidak boleh dipantau oleh Pegawai Diberi Kuasa TASKA (PDBK) dan mengakibat TASKA tersebut tidak mematuhi standard minimum yang ditetapkan.

- e) Pusat-pusat asuhan yang dikendalikan oleh agensi lain selain daripada JKMM juga tidak dapat dibuat pemeriksaan oleh PDBK serta tindakan undang-undang di bawah Akta Taman Asuhan Kanak-Kanak 1984.
- f) Had pengecualian pendaftaran perlu diberi kepada pendaftaran sahaja tetapi pemeriksaan PDBK secara berkala perlu dilaksanakan bagi memastikan standard minimum TASKA sentiasa dipatuhi.
- g) Terma dan syarat pendaftaran perlu diperjelaskan sepenuhnya agar pengusaha, pengurus, penyelia dan pengasuh/pendidik serta petugas di TASKA tahu tanggungjawab dan peranan masing-masing.
- h) Terma dan syarat pendaftaran perlu diperjelaskan sepenuhnya juga kepada agensi teknikal yang terlibat agar pemeriksaan pematuhan kepada syarat-syarat yang dikenakan oleh agensi terbabit.

Ini dapat disimpulkan bahawa penambahbaikan terhadap Akta dan peraturan penubuhan TASKA adalah satu keperluan untuk dikaji semula bersesuaian dengan kehendak semasa.

**BAB 8:**  
**CADANGAN PENAMBAHBAIKAN DAN PELAN TINDAKAN BERKAITAN**  
**PERKHIDMATAN PENGASUHAN DAN PENDIDIKAN AWAL KANAK-KANAK DI**  
**MALAYSIA**

**8.1 PENGENALAN**

Bahagian ini mengemukakan cadangan penambahbaikan dan pelan tindakan untuk meningkatkan perkhidmatan pengasuhan dan pendidikan awal kanak-kanak di Malaysia. Berdasarkan data, kajian ini mencadangkan beberapa langkah penambahbaikan untuk meningkatkan kualiti perkhidmatan TASKA di Malaysia.

**8.2 KEPERLUAN MEWUJUDKAN STANDARD KUALITI PENGURUSAN**  
**PERKHIDMATAN TASKA DI MALAYSIA**

Perlu diwujudkan satu standard pendaftaran dan penguatkuasaan Akta dan peraturan berkaitan perkhidmatan pengasuhan dan pendidikan awal kanak-kanak di Malaysia, terutama sekali yang melibatkan agensi teknikal dalam mendapatkan perakuan pendaftaran Jabatan Kebajikan Masyarakat. Setiap daerah/ negeri menggunakan sepenuhnya *one stop centre* atau jawatankuasa di peringkat negeri yang diwakili oleh semua Pihan Berkuasa Tempatan (PBT) untuk membuat keputusan di atas sokongan dan perakuan kelulusan permohonan pendaftaran.



### **8.3 KEPERLUAN LATIHAN**

Dicadangkan pengusaha dan pengasuh/pendidik perlu mendapat latihan yang berasingan berdasarkan peranan (*roles*) masing-masing. Dicadangkan pengusaha perlu mendapatkan kursus kepimpinan untuk meningkatkan kemahiran mereka dalam menguruskan TASKA dan meningkatkan *teacher leadership* mereka. Sementara pengasuh/pendidik perlu mengikuti latihan yang berterusan dan tidak berhenti setakat Kursus Asuhan dan Didikan Awal Kanak-Kanak Permata (KAP). Perlu ada satu agensi yang menerajui aspek latihan untuk pengasuh-pengasuh.

### **8.4 TANGGA GAJI DAN FAEDAH MENGIKUT KELAYAKAN PENGASUH/PENDIDIK**

Dicadangkan gaji pengasuh/pendidik mengikut skala gaji yang berbeza seperti di bawah:

- a) Kelayakan SPM dengan sijil KAP di bayar RM 1,000 sebulan
- b) Kelayakan SPM dengan sijil KAP dan SKM di bayar RM 1,200 sebulan
- c) Kelayakan diploma yang bersesuaian di bayar RM 1,500 sebulan
- d) Kelayakan sarjana muda yang bersesuaian di bayar RM 1,800 sebulan.

Perlu ada agensi yang memantau tangga gaji pengasuh-pengasuh TASKA.

### **8.5 YURAN PENGASUHAN DAN PENDIDIKAN**

Yuran pengasuhan dan pendidikan perlu diseragamkan kerana:

- a) Ketua keluarga perlu memastikan semua perbelanjaan asas keluarga dan pendidikan kanak-kanak dapat dipenuhi. Oleh yang demikian, yuran pengasuhan dan pendidikan perlu dibuat berdasarkan pendapatan perkapita isi rumah.

- b) Yuran pengasuhan dan pendidikan yang diseragamkan perlu ditentukan nilai minimum dan maksimumnya. Ini adalah kerana bagi memastikan mutu perkhidmatan yang diberikan di TASKA mencapai objektif yang ditetapkan oleh Jabatan dalam memastikan perkembangan menyeluruh kanak-kanak dapat dicapai sepenuhnya.
- c) Memastikan tiada jurang yuran yang sangat ketara bagi TASKA di bandar dan luar bandar.

## **8.6 KURIKULUM ASUHAN PERMATA DAN PENYAMPAIAN KURIKULUM**

Kurikulum ini telah diwajibkan penggunaannya di TASKA bermula pada 1hb Jan 2013 dan semua TASKA perlu menggunakannya bersama dengan kaedah lain yang difikirkan sesuai. Namun, berdasarkan data kajian ini menunjukkan tidak semua TASKA tahu kewajipan menggunakan kurikulum tersebut malah menggunakan kurikulum TADIKA untuk pengajaran di TASKA. Jabatan Kebajikan Masyarakat perlu mengambil langkah untuk mewarwarkan secara menyeluruh kewajipan penggunaan kurikulum PERMATA ini.

Agensi latihan yang diiktiraf bagi pelaksanaan Kursus Asuhan PERMATA perlu menekankan kewajipan penggunaan kurikulum ini. Ini berdasarkan dapatan kajian yang menunjukkan kebanyakan pengusaha dan pengasuh/pendidik yang menghadiri kursus tersebut hanya faham kewajipan penggunaan kurikulum PERMATA tetapi tidak mengaplikasikannya. Oleh yang demikian jadual aktiviti yang dibuat bagi kanak-kanak di TASKA hanya bertujuan untuk proses pendaftaran sahaja tetapi tidak diimplimentasikan sepenuhnya oleh sesetengah TASKA. Kanak-kanak tidak dapat memenuhi 6 (enam) perkembangan wajib yang sepatutnya diberikan kepada mereka dan ini juga mengakibatkan perkembangan menyeluruh kanak-kanak tidak tercapai.

Pihak pengurusan TASKA perlu mengaplikasikan Kurikulum Asuhan dan Dididikan Awal Kanak-Kanak PERMATA sepenuhnya dan pentaksiran dan penaksiran hasil perkembangan kanak-kanak perlu di rekodkan. Usaha penambahbaikan proses pengajaran dan pembelajaran perlu dilaksanakan jika hasil perkembangan kaTanak-kanak tidak tercapai.

## **8.7 PENGUATKUASAAN PASARANA TASKA DI TAMAN PERUMAHAN DAN DI TEMPAT KERJA**

Berdasarkan dapatan kajian, ramai responden mencadangkan agar Pihak Berkuasa Tempatan (PBT) dapat menyediakan premis khas bagi TASKA, TADIKA dan Pusat Jagaan Kanak-Kanak di kawasan perumahan, tempat kerja dan ini termasuklah kawasan perumahan atau balai raya bagi penduduk yang berpendapatan rendah dan sederhana.

Ini juga dapat mengelakkan ibu bapa daripada menghantar anak-anak mereka ke rumah penjaga kanak-kanak yang tidak berdaftar atau ke TASKA tidak berdaftar yang mengenakan bayaran yuran yang rendah. Dapatan kajian juga menunjukkan kanak-kanak yang dihantar ke TASKA di rumah tidak memperolehi perkembangan menyeluruh dan ada kalanya tidak diberikan sebarang aktiviti kecuali mereka menonton televisyen atau bermain dengan anak asuhan yang lain.

Penyediaan premis dan pasarana yang sesuai bagi TASKA, TADIKA dan Pusat Jagaan Kanak-Kanak akan dapat menjadikan taman perumahan atau tempat kerja tersebut lebih efektif dan boleh menjadikan contoh kepada negara-negara lain yang membangun seperti Malaysia. Kelengkapan dan peralatan yang mencukupi akan menjadikan kanak-kanak lebih selesa dan berada di TASKA yang ditempat yang dikhususkan oleh PBT berbanding mereka berada di TASKA di rumah atau di rumah penjaga kanak-kanak.

Dengan adanya lokasi premis yang dikhususkan oleh PBT, pemeriksaan berkala dan pemeriksaan mengejut untuk tujuan pematuhan dapat dilaksanakan dengan baik kerana premis TASKA mudah dicari dan ianya berada dalam pemantauan semua pihak yang terlibat.

Ini juga dapat memastikan semua TASKA, TADIKA, Pusat Jagaan Kanak-Kanak, Pusat Perkembangan Kanak-Kanak dan lain-lain pusat asuhan mengambil kanak-kanak mengikut umur yang ditetapkan oleh Akta yang berkaitan. Pegawai yang membuat pemantauan mudah untuk membuat pemantauan atau pemeriksaan terhadap operasi semua TASKA, TADIKA, Pusat Jagaan Kanak-Kanak, Pusat Perkembangan Kanak-Kanak dan lain-lain pusat asuhan.

Oleh yang demikian juga, agensi-agensi yang terlibat boleh membuat operasi bersepadu dalam memastikan setiap premis yang berdaftar sebagai TASKA, TADIKA, Pusat Jagaan Kanak-Kanak, Pusat Perkembangan Kanak-Kanak dan lain-lain pusat asuhan melaksanakan operasi perkhidmatan yang dinyatakan di dalam perakuan pendaftaran atau perlesenan mereka.

## **8.8 PEMBERIAN SUBSIDI KEPADA TASKA**

Dapatan kajian menunjukkan bahawa responden dari kalangan ibu bapa, pengusaha dan pengasuh/pendidik memohon agar kerajaan dapat memberikan subsidi bagi bayaran yuran pengasuhan kanak-kanak, bayaran yuran Kursus Asuhan PERMATA dan bayaran gaji pengasuh/pendidik. Subsidi yang berterusan diharap akan dapat meringankan beban ibu bapa yang menghantar anak-anak ke TASKA, merendahkan yuran pengasuh/pendidik untuk menghadiri Kursus Asuhan PERMATA yang tinggi serta memudahkan pengusaha dalam memenuhi syarat standad minimum gaji pekerja di TASKA.

Berdasarkan temubual dengan pegawai pelindung kanak-kanak dan peserta yang terlibat di dalam kajian ini, terdapat keluarga yang kurang berkemampuan telah melakukan pengabaian terhadap anak-anak mereka di mana kanak-kanak ditinggalkan di rumah tanpa pengawasan orang dewasa kerana mereka tidak berkemampuan untuk membayar yuran pengasuhan yang tinggi atau TASKA berada jauh dari tempat tinggal mereka.

Pengasuh/Pendidik pula sering bertukar ganti disebabkan Peraturan-peraturan Taman Asuhan Kanak 3 (tiga) hingga 9 (sembilan) bulan di satu-satu TASKA. Pengasuh/Pendidik berpindah randah bagi mengelakkan dari menghadiri Kursus Asuhan PERMATA. Pengusaha pula, mengambil kesempatan memberhentikan pekerja mereka dalam tempoh percubaan hanya kerana tidak mahu membayar gaji mengikut standad minimum yang ditetapkan.

#### **8.9 KEPERLUAN SATU AGENSI YANG MENERAJUI BIDANG PENGASUHAN DAN PENDIDIKAN AWAL KANAK-KANAK DI MALAYSIA**

Berdasarkan dapatan kajian, responden mencadangkan agar hanya satu agensi sahaja yang menerajui bidang pengasuhan dan pendidikan awal kanak-kanak di Malaysia kerana:

- a) Memudahkan penyampaian maklumat yang berkaitan kepada semua TASKA serta agensi teknikal yang terlibat.
- b) Memudahkan pemantauan agensi yang berkaitan terhadap premis, pelaksanaan kurikulum, pelaksanaan latihan dan pematuhan terhadap Akta dan Peraturan Taman Asuhan Kanak-Kanak.
- c) Pengagihan peruntukan kewangan dan khidmat sokongan dapat diselenggarakan dengan baik dan efisien.
- d) Latihan dan yuran kursus kepada semua yang terlibat dalam bidang pengasuhan dan pendidikan awal kanak-kanak dapat diselaraskan.

- e) Maklumat berkaitan TASKA dapat diselenggara dan disimpan oleh satu agensi sahaja.
- f) Pelaksanaan sistem *online* yang berkaitan dengan perkhidmatan TASKA perlu dikuatkuasa dan diselenggara dengan baik dan efisien. Contohnya Portal Ezi2Care untuk latihan, e-jkm untuk pendaftaran dan makluman pemeriksaan berkala.
- g) Memperkemaskan standad pematuhan dan penilaian kualiti TASKA untuk memastikan semua TASKA yang berdaftar memenuhi standad minimum yang ditetapkan oleh Jabatan Kebajikan Masyarakat.
- h) Dapat memperkemaskan kurikulum sedia ada dalam memastikan kanak-kanak mendapat pengalaman pengajaran yang maksimum bagi perkembangan menyeluruh mereka.

**Cadangan 1: Keperluan satu agensi yang menerajui bidang pengasuhan dan pendidikan awal kanak-kanak**

Objektif	Aktiviti	Agensi Peneraju	Indikator Hasil	Hasil
Perkhidmatan berdasarkan peranan, bukannya jenis TASKA	<ol style="list-style-type: none"> <li>1. Mendapatkan profiling pengasuh/pendidik dan pengusaha yang memerlukan latihan</li> <li>2. Melaksanakan program latihan kepada guru</li> <li>3. Menilai keberkesanan program</li> <li>4. Menyelaras tangga gaji dan faedah mengikut kelayakan</li> </ol>	Kementerian Pelajaran – bertindak sebagai <i>Education Standard Board and Care Quality Authority</i>	<ol style="list-style-type: none"> <li>1. Modul PERMATA di kuatkuasa penggunaan</li> <li>2. Bilangan pengasuh/pendidik yang menerima latihan</li> <li>3. Kualiti latihan</li> <li>4. Kualiti pengasuh/pendidik</li> </ol>	<ol style="list-style-type: none"> <li>1. Keseragaman kurikulum dan penyampaian kurikulum</li> <li>2. Keseragaman tangga gaji dan faedah untuk pengasuh/pendidik</li> </ol>
	<ol style="list-style-type: none"> <li>1. Menyeragamkan polisi dan pemberian bantuan sokongan/ subsidi kepada TASKA</li> </ol>	JKMM	Bilangan penerima subsidi yang berkelayakan	Keseragaman dalam kecakupan dan jumlah subsidi yang diberikan kepada khalayak yang memerlukan

**Jadual 8.9 : Cadangan penambahbaikan dan pelan tindakan**

**Cadangan 1 (sambungan): Keperluan satu agensi yang menerajui bidang pengasuhan dan pendidikan awal kanak-kanak**

Objektif	Aktiviti	Agensi Peneraju	Indikator Hasil	Hasil
	2. Menguruskan kes-kes penderaan dan salah laku di TASKA 3. Menguruskan <i>legal matters</i> berkaitan dengan kes yang dilaporkan	JKMM	Kecekapan dalam pemantauan dan pengurusan kes-kes di TASKA	Penurunan jumlah kes penderaan dan salah laku
	1. Aspek pengurusan pendaftaran TASKA 2. Pemantauan pematuhan ( <i>compliance</i> )	PBT – bertindak sebagai <i>regulatory authority</i>	Keberkesanan PBT sebagai <i>one stop centre</i> dalam pengurusan pendaftaran dan pematuhan	Penurunan jumlah TASKA tidak berdaftar

**Jadual 8.9 : Cadangan penambahbaikan dan pelan tindakan**



**Cadangan 2: Keperluan kepada *Malaysian Children's Education and Care Quality Authority***

<b>Objektif</b>	<b>Aktiviti</b>	<b>Agensi Peneraju</b>	<b>Indikator Hasil</b>	<b>Hasil</b>
Pemastian kualiti <i>(Quality Assurance)</i> Kurikulum, penyampaian kurikulum dan latihan	1. Mengawal selia kualiti kurikulum dan penyampaian kurikulum di TASKA 2. Mengawal selia kurikulum latihan pengasuh/pendidik dan kualiti latihan 3. Memastikan kesesuaian kelayakan pengasuh/pendidik 4. Memastikan program pendidikan yang dirancang / propose oleh calon pengusaha sesuai dengan aspirasi pendidikan TASKA nasional.	PERMATA	1. Kurikulum dan penyampaian yang berkualiti 2. Kurikulum latihan dan penyampaian latihan yang berkualiti	Hasil perkembangan kanak-kanak

**Jadual 8.9 : Cadangan penambahbaikan dan pelan tindakan**

**Cadangan 3: Pemakaian Akta 308 untuk semua jenis TASKA**

<b>Objektif</b>	<b>Aktiviti</b>	<b>Agensi Peneraju</b>	<b>Indikator Hasil</b>	<b>Hasil</b>
Menyelaraskan penggunaan Akta 308 untuk semua jenis TASKA	Meningkatkan pemakaian Akta 308 kepada semua TASKA	Kementerian Pelajaran Malaysia	Kurangnya kes-kes ketidakpatuhan	Keseragaman dalam pengurusan perkhidmatan TASKA

**Cadangan 4: Perubahan klasifikasi umur**

<b>Objektif</b>	<b>Aktiviti</b>	<b>Agensi Peneraju</b>	<b>Indikator Hasil</b>	<b>Hasil</b>
Melihat semula pengkatogarian umur kanak-kanak TASKA	Mengkatogarikan umur kanak-kanak TASKA seperti di bawah:  0-2 tahun (TASKA) 3-5 tahun (TADIKA) 6 tahun (PRASEKOLAH)	Kementerian Pelajaran Malaysia	Ada kesinambungan penggunaan kurikulum PERMATA dan DSKP	<ol style="list-style-type: none"> <li>1. Pembangunan kanak-kanak yang menyeluruh</li> <li>2. Penurunan kes ketidakpatuhan TADIKA mengambil kanak-kanak dalam kalangan umur 2-5 tahun</li> </ol>

**Jadual 8.9 : Cadangan penambahbaikan dan pelan tindakan**

## 8.10 KEPERLUAN KAJIAN LANJUTAN DALAM BIDANG PENGASUHAN DAN PENDIDIKAN AWAL KANAK- KANAK DI MALAYSIA

Kajian lanjutan perlu dilakukan untuk mendapatkan data yang lebih komprehensif bagi menambah baik kualiti perkhidmatan TASKA di Malaysia:

1. Hasil dapatan kajian ini menunjukkan terdapat interpretasi yang berbeza-beza tentang faktor-faktor penyumbang kepada kualiti perkhidmatan TASKA di Malaysia dari perspektif ibu bapa, pengasuh dan pengusaha mengikut jenis dan lokasi TASKA. Dikuatiri perbezaan pandangan ini juga akan menyebabkan pelaksanaan perkhidmatan yang berbeza-beza di antara pengusaha. Kajian ini mendapati perkembangan kanak-kanak juga berbeza mengikut jenis TASKA. Dua faktor yang dikenalpasti penyumbang kepada perbezaan ini adalah kelayakan guru dan tahap pematuhan TASKA terhadap pelaksanaan perkhidmatan pendidikan dan asuhan TASKA. Kajian mendapati tidak terdapat satu kerangka kualiti perkhidmatan TASKA (*The framework of quality childcare services*) di Malaysia yang berdasarkan kajian empirikal dibangunkan oleh mana-mana pihak yang boleh dijadikan kerangka bagi merancang latihan guru, latihan kepada pengusaha dan membina pengukuran untuk audit pematuhan. Hasil kajian penandaarasan yang di laporkan di dalam kajian ini mendapati negara-negara membangun seperti Australia telah pun membangunkan kerangka Kualiti Perkhidmatan Awal Kanak-Kanak yang digunapakai untuk mengaudit TASKA, garis panduan latihan perguruan dan pembinaan kurikulum program pra-sekolah.
2. Kajian juga menggunakan perspektif pihak berkepentingan, penjaga/ibu bapa, guru/ pengasuh dan pengusaha untuk menilai kualiti perkhidmatan TASKA di Malaysia yang menggambarkankepuasan mereka terhadap perkhidmatan yang ditawarkan. Dapatan dari kajian ini menunjukkan ibu bapa/ penjaga mempunyai tahap kepuasan yang lebih rendah berbanding pengusaha dan guru/ pengasuh. Sebagai pelanggan utama kepada

perkhidmatan TASKA yang ditawarkan, kepuasan ibu bapa/ penjaga merupakan indikator yang paling *valid* untuk menilai kualiti perkhidmat TASKA. Pandangan mereka tentang *desired quality factors* boleh menyumbang kepada usaha penambahbaikan kepada kualiti perkhidmatan TASKA di Malaysia. Kajian lanjutan untuk memahami *desired quality factors* oleh penjaga/ibu bapa perlu dilaksanakan kerana maklumat yang diperolehi boleh menjadi input yang berguna untuk usaha-usaha penambahbaikan.

3. Kajian perbandingan dalam kalangan TASKA-TASKA di Malaysia perlu dilaksanakan untuk melihat amalan terbaik dari segi pengurusan perkhidmatan TASKA, pelaksanaan kurikulum asuhan dan pendidikan, dan pengalaman pengajaran kanak-kanak.
4. Kajian jangka panjang (longitudinal) perlu dilaksanakan untuk mengkaji kesan kurikulum PERMATA digunakan keatas perkembangan kanak-kanak.
5. Kajian tentang impak kursus PERMATA yang dilaksanakan oleh agensi latihan kepada keberkesanan pengasuh/pendidik di pusat asuhan menggunakan kerangka penilaian latihan yang sesuai.
6. Kajian tentang kesesuaian kurikulum dan keperluan pembelajaran kanak-kanak OKU dalam persekitaran inklusif dan perdana.

## RUJUKAN

- Abdul Halim Tamuri (2010). Amalan Pengajaran Guru Pendidikan Islam Berkesan Berteraskan Konsep *Mu'allim*. *Journal of Islamic and Arabic*, 2 (1), 43-56.
- Abdul Syukor Abdullah. 1999. Bahasa Melayu: Cabaran dan wawasan dalam sistem pendidikan di Malaysia. *Dewan Bahasa* 43(6): 482-488.
- Abner, K. S., Gordon, R. A., Kaestner, R. and Korenman, S. (2013), Does Child-Care Quality Mediate Associations Between Type of Care and Development?. *Fam Relat*, 75: 1203–1217. doi:10.1111/jomf.12055
- Adams, M. (1990). *Beginning to read: Thinking and learning about print*. Cambridge, MA: MIT Press.
- Adnan, M., Ayob, A., Tek, O. E., Ibrahim, M. N., Ishak, N., & Sheriff, J. (2016). Memperkasa pembangunan modal insan Malaysia di peringkat kanak-kanak: Kajian kebolehlaksanaan dan kebolehintegrasian pendidikan STEM dalam kurikulum PERMATA Negara. *GEOGRAFIA Online Malaysian Journal of Society and Space*, 12(1), 29–36. Retrieved from <http://journalarticle.ukm.my/9799/>
- Ainsworth, M. I. S., & Wittig, B. A. (1969). Attachment and the exploratory behaviour of one-year-olds in a strange situation. In B. M. Foss (Ed.), *Determinants of infant behavior* (Vol. 4, pp. 113-136), London: Methuen.
- Allison, P.D. (2001).
- Ahn, J., & Shin, N. (2013). The use of child care center for infants of dual-working families in Korea. *Children and Youth Services Review*, 35(9), 1510–1519. <http://doi.org/10.1016/j.chilyouth.2013.06.004>
- Alias Baba. 1999. *Statistik penyelidikan dalam pendidikan dan sains sosial*. Bangi: Penerbit Universiti Kebangsaan Malaysia.
- Bromley, C.M. 1995. Positive attitudes and realistic beliefs: Links to proficiency. *Modern Language Journal* 79(3): 372-385.

- Anderson, James C. and David W. Gerbing (1982), "Some Methods for Respecifying Measurement Models To Obtain Unidimensional Construct Measurement," *Journal of Marketing Research*, 19 (November), 453-460.
- Anderson, J. C., & Gerbing, D. W. (1988). Structural Equation Modeling In Practice: A Review and Recommended Two-Step Approach. *Psychological Bulletin*, 103(3), 411-423.
- Azhari, N. F. N., Qamaruzaman, N., & Hassan, A. (2015). The Quality of Physical Environment in Workplace Childcare Centers. *Procedia - Social and Behavioral Sciences*, 202(December 2014), 15–23. <https://doi.org/10.1016/j.sbspro.2015.08.204>
- Bacharach, V. R., & Baumeister, A. A. (2003). Child care and severe externalizing behavior in kindergarten children. *Journal of Applied Developmental Psychology*, 23(5), 527-537. doi: [http://dx.doi.org/10.1016/S0193-3973\(02\)00140-5](http://dx.doi.org/10.1016/S0193-3973(02)00140-5)
- Baloglu, Seyhmus (2002). "Dimensions of Customer Loyalty-Separating Friends from Well Wishers" *Cornell Hotel and Restaurant Administration Quarterly*, Cornell University
- Baron, R. M., & Kenny, D. A. (1986). The Moderator-Mediator Variable Distinction In Social Psychological Research: Conceptual, Strategic, And Statistical Considerations. *Journal of Personality and Social Psychology*, 51(6), 1173-1182.
- Barry, U. & Sherlock, L. (2008). Provision of Childcare Services in Ireland. *UCD School of Social Justice Working Papers*. 8(1):1-31.
- Brady, M. K. & Cronin, J. J. (2001). Some New Thoughts on Conceptualizing Perceived Service Quality: A Hierarchical Approach. *Journal of Marketing*, 65, 34-49.
- Becchetti, C., and Neri, A. (2013). *Medical Instrument Design and Development: From Requirements to Market Placements*. Noida: John Wiley & Sons, 475–476.
- Bechtold, Joy Marie (2011) Early-Care and Education Teachers' Perception of High Quality Early-Care and Education Programming in Relation to Their Educational Attainment Level and Experience, *ProQuest LLC*, Ph.D. Dissertation, The Pennsylvania State University
- Belsky, J. (1986). Infant day care: A cause for concern? *Zero to Three*, 7(1), 1-7.

- Belsky, J. (1988). The effects of infant day care reconsidered. *Early Childhood Research Quarterly*, 3(3), 235-272. doi: [http://dx.doi.org/10.1016/0885-2006\(88\)90003-8](http://dx.doi.org/10.1016/0885-2006(88)90003-8)
- Belsky, J., & Rovine, M. (1988). Nonmaternal care in the first year of life and security of infant-parent attachment. *Child Development*, 59(1), 157-167
- Belsky, J. (2001). Developmental risks (still) associated with early child care. *Journal of Child Psychology and Psychiatry*, 42, 845 – 859.
- Belsky, J. (2007). Are There Long-Term Effects of Early Child Care?. *Journal Child Development*, March/April 2007, Volume 78, Number 2, Pages 681 – 701
- Belsky J (2009). Classroom composition, child-care history and social development: Are child-care effects disappearing or spreading? *Social Development*. 2009;18:230–238.
- Belsky J (1978), Steinberg LD. The effects of day care: A critical review. *Child Development*. 1978;49:929–949.
- Belsky J, Vandell D, Burchinal M, Clarke-Stewart KA, McCartney K, Owen M (2007) NICHD Early Child Care Research Network. Are there long-term effects of early child care? *Child Development*. 78:681–701.
- Bentler, P.M. & Bonett, D.G. (1980). Significance Tests And Goodness Of Fit In The Analysis Of Covariance Structures. *Psychological Bulletin*. 88: 588-606.
- Bentler, P.M. (1990). Comparative fit indexes in structural models. *Psychological Bulletin* 107: 238-246.
- Berita Harian (2017). Bayi 6 Bulan Maut Tersedak Susu. *Jenayah / Mahkamah / Tragedi*. 8 February 2017 by Siti Rohana Idris. Retrieved from <https://www.bharian.com.my/node/245778>
- Bialostocka, O. (2017). Dialogic education as an approach to multiculturalism for social cohesion in Namibia. *Globalisation Societies and Education*, 15(2), 271–281. <http://doi.org/10.1080/14767724.2016.1169515>
- Biringen, Z., Altenhofen, S., Aberle, J., Baker, M., Brosal, A., Bennett, S., Swaim, R. (2012). Emotional availability, attachment, and intervention in center-based child care for

- infants and toddlers. *Development and Psychopathology*, 24(1), 23–34.  
<http://doi.org/10.1017/S0954579411000630>
- Bitner, M.J. (1992). Servicescape: The impact of physical surroundings on customers and employees. *Journal of Marketing*, 56(2), 57–71.
- Blau D. (1999) The effects of child care characteristics on child development. *Journal of Human Resources*. 34:786–822.
- Bollen, K.A. (1989). A New Incremental Fit Index For General Structural Equation Models. *Sociological Methods and Research* 17: 303-316.
- Bolton, R. N. & Drew, J. H. (1991). A Longitudinal Analysis of the Impact of Service Changes on Customer Attitudes. *Journal of Marketing*, 55 (1), 1-10.
- Bowes L, Arseneault L, Maughan B, Taylor A, Caspi A, Moffitt TE. (2009) School, neighborhood, and family factors are associated with children's bullying involvement: a nationally representative longitudinal study. *J Am Acad Child Adolesc Psychiatry*. 2009 May;48(5):545-53. doi: 10.1097/CHI.0b013e31819cb017.
- Bredenkamp, S. & Coople, C. (2009). *Developmentally Appropriate Practice in Early Childhood Programs Serving Children from Birth through Age 8*. 3rd ed. Washington, DC: NAEYC.
- Brennan, K. A., Clark, C. L., & Shaver, P. R. (1998). Self-report measurement of adult attachment: An integrative overview. In J. A. Simpson & W. S. Rholes (Eds.), *Attachment theory and close relationships*. New York: Guilford Press.
- Broberg AG, Wessels H, Lamb ME, Hwang CP (1997). Effects of day care on the development of cognitive abilities in 8-year-olds: A longitudinal study. *Developmental Psychology*. 33:62–69.
- Bronfenbrenner, U. (1999). Environments in developmental perspective: Theoretical and operational models. In S. L. Friedman & T. D. Wachs (Eds.), *Measuring environment across the life span: Emerging methods and concepts*. Washington, DC: American Psychological Association.



- Bronfenbrenner, U. (1994). Ecological models of human development. In *International Encyclopedia Of Education*, Vol. 3, 2nd. Ed. Oxford: Elsevier. Reprinted in: Gauvain, M. & Cole, M (Eds.), *Readings on the development of children*, 2nd Ed. (1993). NY: Freeman
- Bronfenbrenner, U., & Morris, P. A. (2006). The ecology of developmental processes. In W. Damon, & R. M. Lerner (Eds.), *Handbook of child psychology: Vol. 1: Theoretical models of human development*. Hoboken, NJ: Wiley.
- Brownlee, J., Berthelsen, D., & Segaran, N. (2009). Childcare workers' and centre directors' beliefs about infant childcare quality and professional training. *Early Child Development and Care*, 179(4), 453-475.
- Burchinal, M. R., & Cryer, D. (2003). Diversity, childcare quality, and developmental outcomes. *Early Childhood Research Quarterly*, 18,401–426. doi: 10.1016/j.ecresq.2003.09.003
- Burchinal, M., Ramey, S.L., Reid, M.K., & Jaccard, J. (1995). Early child care experiences and their association with family and child characteristics during middle childhood. *Early Childhood Research Quarterly*, 10(1),33-61. doi: 10.1016/0885-2006(95)90025-X
- Burchinal, M., Howes, C., & Kontos, S. (2002). Structural predictors of child care quality in child care homes. *Early Childhood Research Quarterly*, 17(1), 87-105. doi:10.1016/S0885-2006(02)00132-1
- Burchinal, M., & Nelson, L. (2000). Family selection and child care experiences: Implications for studies of child outcomes. *Early Childhood Research Quarterly*,15(3), 385-411. doi: 10.1016/S0885-2006(00)00072-7.
- Burchinal M (2011). Examining the Black-White achievement gap among low-income children using the NICHD study of early child care and youth development. *Child Dev.* 2011 Sep-Oct;82(5):1404-20. doi: 10.1111/j.1467-8624.2011.01620.x. Epub 2011 Jul 25.
- Burchinal Margaret, Nathan Vandergrift, Robert Pianta, Andrew Mashburn (2009). Threshold analysis of association between child care quality and child outcomes for low-income

- children in pre-kindergarten programs. *Early Childhood Research Quarterly* 25 (2010) 166–176
- Byrne, B. M. (2001), *Structural Equation Modeling with AMOS: Basic Concepts, Applications, and Programming*, Mahwah, New Jersey: Lawrence Erlbaum Associates.
- Caruana, A., Money, A.H. and Berthon, P.R. (2000). Service quality and satisfaction- the moderating role of value. *European Journal of Marketing*, 34(11/12), 1338-1352.
- Ceglowski, D. & Bacigalupa, C. (2002). Four Perspectives on Child Care Quality. *Early*
- Chan, M., & Hung, S. L. (2015). Report of Study on Child Care Services for Low Income Families in Hong Kong, (May). Retrieved from <http://www.zeshanfoundation.org/hk/material2/ChildCareServicesReport.pdf>
- Chang, K. (2000). The impact of perceived physical environments on customers' satisfaction and return intentions. *Journal of Professional Services Marketing*, 21(2), 75-85
- Chapman, J.A., Hughes, P. & Williamson, J. 2001. Teachers' perception of classroom competencies over a decade of change. *Asia-Pacific Journal of Teacher Education* 29(2): 171-184.
- Perbandingan Gaya Pengajaran Guru Bahasa Melayu dan Bahasa Inggris 91 Felder, R.M. & Henriques, E.R. 1995. Learning and teaching styles in foreign and second language education. *Foreign Language Annals* 28(1): 21-31.
- Che' Rozaniza Azizan, Samsilah Roslan, Siti Nazurana Konaen, Noorlila Ahmad & Hasny@Yanti, Z. (2016). Meneroka Peranan dan Komitmen di Sebalik Pemilihan Kerjaya Pengasuh TASKA. *International Journal of Education and Training (InJET)*, 2(2), 1-9.
- Chen, D. (2016). Teachers' roles in china's curriculum reforms for early childhood education (Order No. 10009322). Available from ProQuest Dissertations & Theses Global: The Humanities and Social Sciences Collection. (1765461286). Retrieved from <https://search.proquest.com/docview/1765461286?accountid=144628>
- Chen, J. H. (2013). Multiple childcare arrangements and health outcomes in early childhood. *Maternal and Child Health Journal*, 17(3), 448–455. doi: 10.1007/s10995-012-1016-9

- Chen, J. Q. & McNamee, G. (2006). Strengthening Early Childhood Teacher Preparation: Integrating Assessment, Curriculum development, and instructional practice in student teaching. *Journal of early Childhood Teacher Education*, 27, 109-128.
- Chen, X. (2013) Food Handling, Hygiene, and Sanitation Practices in the Child-Care Environment In North Carolina and South Carolina, *Graduate Education and Research*, pp (1-257)
- Child Care Aware (2013). Parents and the High Cost of Child Care: A Report. Retrieved from <http://usa.childcareaware.org/2013/11/parents-and-the-high-cost-of-child-care-a-report/>
- Christian Grönroos, (1984). A Service Quality Model and its Marketing Implications. *European Journal of Marketing*, 18 (4), 36-44.
- Churchill, Gilbert A. Jr. and Carol Surprenant (1982), "An Investigation into the Determinants of Customer Satisfaction," *Journal of Marketing Research*, 19 (November), 491 -504.
- Claessens, A., & Chen, J. (2013). Multiple child care arrangements and child well being: Early care experiences in Australia. *Early Childhood Research Quarterly*, 28(1), 49-61. doi: <http://dx.doi.org/10.1016/j.ecresq.2012.06.003>
- Clarke-Stewart, K. A. (1988). The effects of infant day care reconsidered: Risks for parents, children, and researchers. *Early Childhood Research Quarterly*, 3(3), 293-318. doi: [http://dx.doi.org/10.1016/0885-2006\(88\)90006-3](http://dx.doi.org/10.1016/0885-2006(88)90006-3)
- Clarke-Stewart, K. A., Vandell, D., Burchinal, M., O'Brien, M., & McCartney, K. (2002). Do regulable features of child-care homes affect children's development? *Early Childhood Research Quarterly*, 17(1), 52-86. doi: 10.1016/S0885-2006(02)00133-3.
- Cleveland. G., Forer, B., Hyatt, D., Japel, C., & Krashinsky, M. (2007). An economic perspective on the current and future role of non- profit provision of early learning and child care services in Canada. Final Report, March.
- Coley, R. L., Lombardi, C. M., Sims, J., & Votruba-Drzal, E. (2013). Early education and care experiences and cognitive skills development. *Family Matters*, (93), 36–49.

- Coley R. L., Votruba-Drzal, E., Miller, P., & Koury, A. (2014). Selection into early education and care settings: Differences by developmental period. *Early Childhood Research Quarterly*, 29(3), 319-332. doi: <http://dx.doi.org/10.1016/j.ecresq.2014.03.006>
- Commonwealth of Australia. (2012). Child care benefit and child care rebate. Retrieved from <http://www.mychild.gov.au/childcarerebate/>
- Crocker, Linda, and James Algina (2008). *Introduction To Classical And Modern Test Theory*. Mason, OH: Cengage Learning
- Cronin. Jr, J & Taylor, Steve. (1992). Measuring Service Quality - A Reexamination and Extension. *The Journal of Marketing*, 56, 55-68.
- Cronin, J.J., Brady, M.K., & Hult, G.T.M. (2000). Assessing the effects of quality, value, and customer satisfaction on consumer behavioral intentions in service environments. *Journal of Retailing*, 76(2), 193–218.
- Danish Ministry for Children and Education. (2012). Optagelse i dagtilbud og pasningsgaranti. Retrieved from <http://www.uvm.dk/Uddannelser/Dagtilbudsomraadet/Fakta-om-dagtilbud/Optagelse-i-dagtilbud-og-pasningsgaranti>
- Datler, W., Ereky-Stevens, K., Hover-Reisner, N., & Malmberg, L. E. (2012). Toddlers' transition to out-of-home day care: Settling into a new care environment. *Infant Behavior and Development*, 35(3), 439–451. <http://doi.org/10.1016/j.infbeh.2012.02.007>
- Da Silva, L. & Wise, S. (2006). Parent perspectives on childcare quality among a culturally diverse sample. *Australian Journal of Early Childhood*, 31(3), 6-14
- Dede Paquette & John Ryan. (2001). Bronfenbrenner's Ecological Systems Theory. Retrieved from <http://pt3.nl.edu/paquetteryanwebquest.pdf>
- Dearing E, McCartney K, Taylor BA (2001). Change in family income-to-needs matters more for children with less. *Child Development*. 72:1779–1793

- Deborah L V, J Belsky, Margaret B, Nathan V, and Laurence S (2003), Do Effects of Early Child Care Extend to Age 15 Years? Results From the NICHD Study of Early Child Care and Youth Development. *Child Dev.* 2010 May-Jun; 81(3): 737–756.
- Deng, Z., Lu, Y, Wei, K. K., Zhang, J. (2009), “Understanding customer satisfaction and loyalty: An empirical study of mobile instant messages in China”, *International Journal of Information Management*, Vol. 30, pages 289–300
- De Freitas Bissoli, M. (2014). Development of children’s personality: The role of early childhood education. *Psicologia Em Estudo*, 19(4), 587–597. <http://doi.org/10.1590/1413-73722163602>
- de Haan, A. K. E., Elbers, E., & Leseman, P. P. M. (2014). Teacher- and Child-Managed Academic Activities in Preschool and Kindergarten and Their Influence on Children’s Gains in Emergent Academic Skills. *Journal of Research in Childhood Education*, 28(1), 43–58. <http://doi.org/10.1080/02568543.2013.851750>
- de Schipper, E., Riksen-Walraven, M., & Geurts, S. (2006). Effects of child-caregiver ratio on interactions between caregivers and children in child-care centers: An experimental study. *Child Development*, 77(4), 861-874. doi:10.1111/j.1467-8624.2006.00907.x
- de Schipper, J. C., Tavecchio, L. W. C., Van IJzendoorn, M. H., & Van Zeijl, J. (2004). Goodness-of-fit in center day care: Relations of temperament, stability and quality of care with the child’s adjustment. *Early Childhood Research Quarterly*, 19(2), 257-272. doi: 10.1016/j.ecresq.2004.04.004
- Degotardi, S. (2010). High-quality interactions with infants: Relationships with early childhood practitioners’ interpretations and qualification levels in play and routine context. *International Journal of Early Years Education*, 18(1), 27-41. doi: 10.1080/09669761003661253
- DeVellis, R. (2012) *Scale Development Theory and Applications*. Sage Publications, New York.

- Dick, A.S. and Basu, K. (1994), "*Customer loyalty: toward an integrated framework*", *Journal of the Academy of Marketing Science*, Vol. 22 No. 2, pp. 99-113
- Dillon, Michele (2014). *Introduction to sociological theory: theorists, concepts, and their applicability to the twenty-first century*, Second edition. Chapter two: Emile Durkheim (1858-1917), (pp. 79). West Sussex, UK: Wiley Blackwell.
- Dmitrieva, J., Steinberg, L., & Belsky, J. (2007). Child-care history, classroom composition, and children's functioning in kindergarten. *Psychological Science*, 18(12), 1032-1039.
- Dumas, S. A., Weaver, K. E., Park, S. Y., Polk, D. E., Weyant, R. J., & Bogen, D. L. (2013). Accuracy of Visible Plaque Identification by Pediatric Clinicians During Well-Child Care. *Clinical Pediatrics*, 52(7), 645–651. <http://doi.org/10.1177/0009922813483876>
- Durkheim, E. (1956). *Education and sociology*. Glencoe, Illinois: Free Press. Translated by Sherwood D. Fox
- Ebbeck, M. & Yims, H. Y. B. (2009). Rethinking attachment: fostering positive relationships between infants, toddlers and their primary caregivers. *Early Child Development and Care*, 179 (7), 899-909.
- Erikson, E. (1950). *Childhood and Society*. New York: W.W. Norton & Company, Inc.
- Erikson, E. (1956). The Problem Of Ego Identity. *Journal of the American Psychoanalytic Association* , 4, 56-121.
- Ergas, Y (1990), Child-care policies in comparative perspectives: An introductory discussion. In Organisation for Economic Co-operation and Development (OECD) (Eds.), *Social policy studies: Vol. 8. Lone parent families: The economic challenge*. Paris: OECD
- Ezell, S. (2013). Early head start, curriculum intervention, and outcome measures (Order No. 3562512). Available from ProQuest Dissertations & Theses Global: The Humanities and Social Sciences Collection. (1372810039). Retrieved from <https://search.proquest.com/docview/1372810039?accountid=144628>
- Farhanah, A., Nurulhusna, Q., Anniz, F.I.B., Azman, H. (2015) The Quality of Physical Environment in Workplace Childcare Centers, *ASEAN-Turkey ASLI (Annual Serial*

*Landmark International) Conference on Quality of Life 2014, ABRA International Conference on Quality of Life, AQoL2014, 26-28 December 2014, Istanbul, Turkey.*

- Fees, B., Trost, M.S., Bopp, & Dzewaltowski, D.A. (2009). "Physical activity programming in family child care homes: providers' Perceptions of practices and barriers," *Journal of Nutrition Education and Behavior*, vol. 41, no. 4, pp. 268–273.
- Fenech, M., Sweller, N., & Harrison, L. J. (2010). Identifying high-quality centre-based child care using quantitative data sets: What the numbers do and don't tell us. *International Journal of Early Years Education*, 18(4), 283–296.
- Ferreira, T., Cadima, J., Matias, M., Vieira, J. M., Leal, T., & Matos, P. M. (2016). Preschool Children's Prosocial Behavior: The Role of Mother–Child, Father–Child and Teacher–Child Relationships. *Journal of Child and Family Studies*, 25(6), 1829–1839. <http://doi.org/10.1007/s10826-016-0369-x>
- Fiene, R. (2002). 13 Indicators of quality child care: research update for the Office of the Assistant Secretary for Planning and Evaluation and Health Resources and Services Administration/Maternal and Child Health Bureau, United States Department of Health and Human Services. Retrieved from <http://aspe.hhs.gov/hsp/ccqualityind02>
- Filloux, J. C. (1993). PROSPECTS: the quarterly review of comparative education. *International Bureau of Education*, 23(1/2), 303–320. <http://doi.org/10.2307/3708245>
- Firdaus, A., Noor, M., & Shukor, K. A. (2016). Pembinaan Hubungan di antara Guru dengan Pelajar in *Technical and Social Science Journal (TSSJ)*, 5(1) p. 138-148. ISSN: 2289-7356.
- Fornell, Claes and David F. Larker (1981), "Evaluating Structural Equation Models with Unobservable Variables and Measurement Error," *Journal of Marketing Research*, 18 (February), 39-50.
- Fornell, C. (1992), "National customer satisfaction barometer: the Swedish experience", *Journal of Marketing*, Vol. 56 (January), pp. 6-21.

- FPG Child Development Center. (1999). The children of the Cost, Quality, and Outcomes Study go to school. Retrieved from <http://www.earlyedgecalifornia.org/resources/resource-files/the-children-of-the-cost.pdf>
- Fredriksen, K., & Rhodes, J. (2004). The role of teacher relationships in the lives of students. *New Directions for Youth Development*, 103(103), 45–54. <http://doi.org/10.1002/yd.90>
- Friedman, S., Randolph, S., & Kochanoff, A. (2001). Childcare research at the dawn of a new millennium: Taking stock of what we know. In G. Bremner & A. Fogel (Eds.), *Blackwell handbook of infant development: Handbooks of developmental psychology* (pp. 660-692). Malden, MA: Blackwell.
- Fukkink, R. G., & Lont, A. (2007). Does training matter? A meta-analysis and review of caregiver training studies. *Early Childhood Research Quarterly*, 22(3), 294–311. <http://doi.org/10.1016/j.ecresq.2007.04.005>
- Gialamas A, Mittinty MN, Sawyer MG, Zubrick SR, Lynch J (2015). Social inequalities in childcare quality and their effects on children's development at school entry: findings from the Longitudinal Study of Australian Children. *J Epidemiol Community Health*. 2015 Sep;69(9):841-8. doi: 10.1136/jech-2014-205031. Epub 2015 Mar 31.
- Gloeckler, L. R., Cassell, J. M., & Malkus, A. J. (2014). Early Child Development and Care An analysis of teacher practices with toddlers during social conflicts, (November), 37–41. <http://doi.org/10.1080/03004430.2013.818988>
- Goelman, H., Forer, B., Kershaw, P., Doherty, G., Lero, D., & LaGrange, A. (2006). Towards a predictive model of quality in Canadian child care centers. *Early Childhood Research Quarterly*, 21(3), 280-295. doi: 10.1016/j.ecresq.2006.07.005
- Gordon, R.A., Kaestner, R. & Korenman, S. *Demography* (2007) 44: 307. <https://doi.org/10.1353/dem.2007.0011>
- Gordon, R.A., R. Kaestner, and S. Korenman. (2005). “The Spread of Common Illnesses in Child Care: Variation by Type of Care, Consequences for Maternal Employment, and



- Effectiveness of Infection Control.” Unpublished manuscript. Department of Sociology, University of Illinois at Chicago. Sanders Korenman
- Grasha, A.F. 1994. A Matters of style: The teacher as a expert, formal authority, personal model, facilitator and delegator. *College Teaching* 48(1): 21-31. Grasha, A.F. 1996. Teaching with styles: A practical guide to enhance learning by understanding learning and teaching styles. NewYork: Alliance Publisher.
- Grasha, A.F. & Hicks, N.Y. 2000. Intergrating teaching styles and learning styles with instructional technology. *College Teaching* 48(1): 2-15.
- Gregorc, C. 1986. An adult’s guide to style. Maryland: Gabriel Systems Inc.
- Gubbels, J. S., Van Kann, D. H. H., & Jansen, M. W. J. (2012). Play equipment, physical activity opportunities, and children’s activity levels at childcare. *Journal of Environmental and Public Health*, 2012. <https://doi.org/10.1155/2012/326520>
- Gubbels J.S., S. P. J. Kremers. S.P.J., & Stafleu, A., (2010) “Child-care use and the association with body mass index and overweight children from 7 months to 2 years of age,” *International Journal of Obesity*, vol. 34, no. 10, pp. 1480–1486.
- Hair, J. F., Black, W. C., Babin, B. J., Anderson, R. E. and Tatham, R. L. (2006). *Multivariate Data Analysis*. 6th edition. Upper Saddle River, New Jersey: Prentice Hall.
- Hallam, R. A., Fouts, H. N., Bargreen, K. N., & Perkins, K. (2016). Teacher???Child Interactions During Mealtimes: Observations of Toddlers in High Subsidy Child Care Settings. *Early Childhood Education Journal*, 44(1), 51–59. <http://doi.org/10.1007/s10643-014-0678-x>
- Han, W., Waldfogel, J., & Brooks-Gunn, J. (2001). The effects of early maternal employment on later cognitive and behavioural outcomes. *The Journal of Marriage and Family*, 63(2), 336-354. doi: 10.1111/j.1741-3737.2001.00336.x
- Hanafi, Z. (2015). The childcare Center: How to ensure quality childcare practices. *Asian Social Science*, 11(25), 90–100. <http://doi.org/10.5539/ass.v11n25p90>

- Hanson, S. & Hanson, P. (1993). The geography of everyday life. In T. Gärling, & R. Golledge (Eds.) *Behaviour and Environment: Psychological and geographical approaches*, 249–269. Amsterdam: Elsevier.
- Hanson, S. & Hanson, P. (1993). The geography of everyday life. In T. Gärling and R. Stroh, L. K. (1999). Does relocation still benefit corporations and employees? An overview of the literature. *Human Resource Management*, 9, 279-304.
- Härkönen, U. (2007). The Bronfenbrenner ecological systems theory of human development, *Scientific Articles of V International Conference*, pp. 1-17.
- Harrison, L. (2008). Does child care quality matter? Associations between social-emotional development and non-parental child care in a representative sample of Australian children. *Family Matters*, 79, 14-25.
- Harrison D (2009). Rationale for the National Operational Plan for HIV Prevention. Pretoria: Department of Health. <http://www.doh.gov.za/>
- Harrison LJ, Ungerer JA. (2000). Maternal employment and infant-mother attachment security at 12 months postpartum. *Dev Psychol.* 2002 Sep;38(5):758-73.
- Hasibe & Refika (2011) Assessment In Early Childhood Education: Commonly Used Curriculum Models And Turkish Curriculum *The Online Journal Of New Horizons In Education - July 2011, Volume 1, Issue 3*
- Haslinda A ,Adriana O,and Samsilah R (2014). The Emerging Commuter Families and Changes in Psychosocial and Health Behaviour Profile. *Pertanika J. Soc. Sci. & Hum.* 22 (4): 1021 - 1032 (2014)
- Hayden, J., & MacDonald, J. (2001). Community centred child care: A new answer to 'who benefits?' *Journal of Australian Research in Early Childhood Education*, 8(1), 33-40.
- Hayes, N. (2010) 'Childcare? Early childhood education and care? Towards an integrated early years policy for young children in Ireland', *Early Years*, Vol. 30 (1), 69.

- Hendler, S. & Nakelski, M. (2008). Extended Day Kindergarten: Supporting Literacy and Motor Development through a Teacher Collaborative Model. *Early Childhood Education Journal*, 36(1), 57-62.
- Holochwost, S., DeMott, K., Buell, M., Yannetta, K., & Amsden, D. (2009). Retention of staff in the early childhood education workforce. *Child & Youth Care Forum*, 38, 227-237.
- Howes, C., Whitebook, M., & Phillips, D. (1992). Teacher characteristics and effective teaching in child care: Findings from the National Child Care Staffing Study. *Child and Youth Care Forum*, 21(6), 399-414. doi: 10.1007/BF00757371
- Howes, C., and Hamilton, C. (1993). The changing experience of child care: Changes in teachers and in teacher-child relationships and children & apos;s social competence with peers. *Early Child Res Q.* 8: 15–32
- Howes C. (2000). Social-emotional Classroom Climate in Child Care, Child-Teacher Relationships and Children's Second Grade Peer Relations Volume 9, Issue 2 May 2000 Pages 191–204
- Hu, L. & Bentler, P. M. (1999). Cut Off Criteria For Fit Indexes In Covariance Structure Analysis: Conventional Criteria Versus New Alternatives. *Structural Equation Modeling*, 6(1), 1-55.
- Huntsman, L., & Tully, L. (2008). Determinants of quality in child care: A review of the research evidence. Centre for parenting and research, service system development, NSW Department of Community Services. Retrieved from [http://www.community.nsw.gov.au/docswr/\\_assets/main/documents/researchnotes\\_what\\_quality.pdf](http://www.community.nsw.gov.au/docswr/_assets/main/documents/researchnotes_what_quality.pdf)
- Huston AC, Duncan GJ, Granger R, Bos J, McLoyd V, Mistry R, et al. (2001) Work-based antipoverty programs for parents can enhance the school performance and social behavior of children. *Child Development.* ;72:318–336.

- Huston AC, Chang YE, Gennetian L (2002). Family and individual predictors of child care use by low-income families in different policy contexts. *Early Childhood Research Quarterly*. 17(4):441–469.
- Hwang, P., Broberg, A., & Lamb, M. (1991). Swedish day care research. In E.C. Melhuish & P. Moss (Eds.), *Day care for young children: International Perspectives*. London: Routledge.
- Institute of Education Sciences. (n.d.). Birth Cohort (ECLS-B) -Study Information. Retrieved from <http://nces.ed.gov/ecls/birth.asp>
- Ishimine, K., Tayler, C., & Bennett, J. (2010). Quality and early childhood education and care: A policy initiative for the 21st century. *International Journal of Child Care and Education Policy*, 4(2), 67-80.
- Ishimine Karin & Collette Tayler (2013) Assessing Quality in Early Childhood Education and care, *European Journal of Education*, Vol. 49, No. 2, 2014
- Jabatan Kebajikan Masyarakat (2017). Kursus Asuhan Permata. Retrieved from [www.jkm.gov.my](http://www.jkm.gov.my)
- Jackson, A.P., Brown R. P., & Patterson-Stewart, K. E. (2000). African Americans in Dual-Career Commuter Marriages: An Investigation of their Experiences. *The Family Journal*, 8 (1)22-36. doi: 10.1177/1066480700081005.
- Jaffee, S. R., Van Hulle, C., & Rodgers, J. L. (2011). Effects of nonmaternal care in the first 3 years on children's academic skills and behavioral functioning in childhood and early adolescence: A sibling comparison study. *Child Development*, 82(4), 1076–1091. doi: 10.1111/j.1467-8624.2011.01611.x
- Jamison, K. R., Cabell, S. Q., Locasale-, J., Hamre, B. K., & Pianta, R. C. (2013). Early Education and Development CLASS – Infant : An Observational Measure for Assessing Teacher – Infant Interactions in Center-Based Child Care, (December 2014), 37–41. <http://doi.org/10.1080/10409289.2013.822239>

- Jang, L.F., Moore, L., Lin, Y.M. (2014) Parents' Perspectives on Child Care Quality and Satisfaction in Taiwan, *International Journal of Research Studies in Education*, Vol. 3, No. 5, pp (3-19)
- John W. Santrock (2007). *Perkembangan Anak*. Jilid 1 Edisi kesebelas. Jakarta : PT. Erlangga.
- Jones, T.O. and Sasser, W.E. Jr (1995), "*Why satisfied customers defect*", *Harvard Business Review*, November-December, pp. 88-99
- Juliawati Ibrahim. 2006. *Gaya pengajaran guru bahasa daerah Hulu Langat: Satu kajian tinjauan*. Kertas Projek Sarjana Pendidikan. Fakulti Pendidikan, Universiti Kebangsaan Malaysia, Bangi.
- Kamsiah Abdullah. 2000. *Sikap, penguasaan dan penggunaan Bahasa Melayu di Singapura*. Singapura: Angkatan Sasterawan 50.
- Khairuddin Mohamad (2011). *Literasi Bahasa Melayu*. Selangor: Oxford Fajar Sdn Bhd.
- Klein, P. S., & Feldman, R. (2007). Mothers' and caregivers' interactive and teaching behavior with toddlers. *Early Child Development and Care*, 177, 383-402.
- Kosmo! (2017). Mudah berjangkit melalui air. *Pesona February 17, 2017* by Nurul Nafisah Mazlan. Retrieved from [http://kosmo.com.my/kosmo/content.asp?y=2017&dt=0217&pub=Kosmo&sec=Pesona&pg=ps\\_01.htm#ixzz4r5qFY4uO](http://kosmo.com.my/kosmo/content.asp?y=2017&dt=0217&pub=Kosmo&sec=Pesona&pg=ps_01.htm#ixzz4r5qFY4uO)
- Kramer SC, Sur M, Dobkin BH, O'Brien C, Sanger TD, Trojanowski JQ, Rumsey JM, Hicks R, Cameron J, Chen D, Chen WG, Cohen LG, deCharms C, Duffy CJ, Eden GF, Fetz EE, Filart R, Freund M, Grant SJ, Haber S, Kalivas PW, Kolb B, Kramer AF, Lynch M, Mayberg HS, McQuillen PS, Nitkin R, Pascual-Leone A, Reuter-Lorenz P, Schiff N, Sharma A, Shekim L, Stryker M, Sullivan EV, Vinogradov S (2011). Harnessing neuroplasticity for clinical applications. *Brain*. 2011 Jun;134 (Pt 6):1591-609. doi: 10.1093/brain/awr039. Epub 2011 Apr 10.
- Layzer, J., & Goodson, B. (2006). The 'quality' of early care and education settings. *Evaluation Review*, 30(5), 556-576. doi:10.1177/0193841X06291524

- Lee Chiong Wee (2012). *Pembelajaran visual dalam usaha meningkatkan tahap kefahaman murid prasekolah*. Penyelidikan Tindakan PISMP Prasekolah Januari 2009, Seminar Penyelidikan Tindakan IPG KBL.
- Lee, S.H. (2013). Major Moderators Influencing the Relationships of Service Quality, Customer Satisfaction and Customer Loyalty. *Asian Social Science*, 9(2), 1-11.
- Levison-Johnson, J, & Wenz-Gross, M. (2010). From complexity to reality: Providing useful frameworks for defining systems of care. *Evaluation and Program Planning*, 33(1), 56-58.
- Li, W. (2013). UNIVERSITY OF CALIFORNIA , Center-Based Early Childhood Education : Curriculum , Implementation , and Intensity DISSERTATION submitted in partial satisfaction of the requirements for the degree of DOCTOR OF PHILOSOPHY in Education by Weilin Li Dissertation.
- Liner0s, J. V.; Fincher, M. (2014). Erikson's Development Crises: Applying Developmental Theory to Adult Learning Jose Victor Lineros, University of North Texas Mark Fincher, University of North Texas. *Learning and Performane Quarterly*, 2(3), 35–48
- Little, H., & Wyver, S. (2010). Individual differences in children's risk perception and appraisals in outdoor environments. *International Journal of Early Years Education*, 18(4), 297-313.
- Little, H & Wyer, S (2008) 'Outdoor play: does avoiding the risks reduce the benefits?', *Australian Journal of Early Childhood*, 33(2): 33-40
- Loeb, S., Fuller, B., Kagan, S. L., & Carrol, B. (2004). Child care in poor communities: early learning effects of type, quality and stability. *Child Development*, 75(1), 47-65. doi:10.1111/j.1467-8624.2004.00653.x
- Loeb, S., Bridges, M., Bassok, D., Fuller, B., & Rumberger, R.W. (2007). How much is too much? The influence of preschool centers on children's social and cognitive development. *Economics of Education Review*, 26(1), 52-66. doi: 10.1016/j.econedurev.2005.11.005

- Love, J., Harrison, L., Sagi-Schwartz, A., Van IJzendoorn, M., Ross, C., Ungerer, J., Chazan-Cohen, R. (2003). Child care quality matters: How conclusions may vary with context. *Child Development*, 74(4), 1021–1033. doi:10.1111/1467-8624.00584
- Luo, Shu-Fang & Lee, Tzai-Zang (2011). The Influence of Trust and Usefulness on Customer Perceptions of E-Service Quality. *Social Behavior and Personality*, 39 (6), 825-838.
- Majlis Kebajikan dan Pembangunan Masyarakat Kebangsaan Malaysia MAKPEM (2017). Kursus Asas Pengurusan Kanak-Kanak Istimewa. Retrieved from <http://makpem.org.my/matlamat-kursus-asas-pengurusan-kanak-kanak-istimewa/>
- Manning, M., Garvis, S., Fleming, C., & Wong, G. T. W. (2017). The Relationship between Teacher Qualification and the Quality of the Early Childhood Care and Learning Environment: A Systematic Review. *Campbell Systematic Reviews*, 1(January 2015). Retrieved from <http://www.campbellcollaboration.org/lib/project/313/>
- Margaret R. Burchinal , Debby Cryer , Richard M. Clifford & Carollee Howes (2002). Caregiver Training and Classroom Quality in Child Care Centers. *Applied Developmental Science*, 6:1, 2-11, DOI: 10.1207/S1532480XADS0601\_01
- McIntyre, L. L., & Wildenger, L. K. (2011, in press). Examining the state of the science: Empirical support for kindergarten transition practices. In D. M. Laverick & M. R. Jalongo (Eds.), *Transitions to early care and education: International perspectives on making schools ready for young children*. New York: Springer.
- McMonagle, A. (2012). *Professional Pedagogy for Early Childhood Education*. DCCC Publishing.
- Melhuish, E. C., Sylva, K., Sammons, P., Siraj-Blatchford, I., & Taggart, B. (2001). The Effective Provision of Pre-school Education Project, Technical Paper 7: Social/behavioural and cognitive development at 3-4 years in relation to family background. London, UK: Institute of Education/DfES.
- Melhuish, E. C., Sylva, K., Sammons, P., Siraj-Blatchford, I., Taggart, B., & Phan, M. (2008). Effects of the Home Learning Environment and preschool centre experience upon

- literacy and numeracy development in early primary school. *Journal of Social Issues*, 64, 157–188.
- Melhuish, E. C., Sylva, K., Sammons, P., Siraj-Blatchford, I., Taggart, B., Phan, M., & Malin, A. (2008). Preschool influences on mathematics achievement. *Science*, 321, 1161–1162.
- Millar, L.R. 1997. Personality assessment of early visually impaired person using the CPI and the MMPI. *Journal of Visual Impairment and Blindness* 76: 172-178.
- Mohd. Majid Konting. 2004. *Kaedah penyelidikan pendidikan*. Kuala Lumpur: Dewan Bahasa & Pustaka.
- Mooney, C.G. (2000). *Theories of Childhood: An Introduction to Dewey, Montessori, Erikson, Piaget, and Vygotsky*. St. Paul, Minn.: Redleaf Press.
- Morrison, G.S. (1978). *Parent involvement in the home, school and community*. Ohio: Charles E. Merrill Publishing Company.
- Munton, T., Mooney, A., Moss, P., Petrie, P., Clark, A., & Woolner, J. (2002). Review of International research on the relationship between ratios, staff qualifications and training, group size and the quality of provision in early years and child care settings. Thomas Coram Research Unit: Institute of Education, University of London
- Naumann, I., McLean, C., Koslowski, A., Tisdall, K., & Lloyd, E. (2013). *Early Childhood Education and Care Provision: International Review of Policy, Delivery and Funding. Final Report*, 1–150. Retrieved from <http://www.nls.uk/scotgov/2013/9781782564164.pdf>
- Neilsen-Hewett, C., Sweller, N., Taylor, A., Harrison, L., & Bowes, J. (2014). Family, child and location factors and parents' reasons for multiple concurrent childcare arrangements in the years before school in Australia. *Early Childhood Research Quarterly*, 29(1), 52-63. doi: 10.1016/j.ecresq.2013.09.005



- Neuman, M. J. (2007). Good Governance of Early Childhood Care and Education: Lessons from the 2007 EFA Global Monitoring Report. *UNESCO Policy Briefs on Early Childhood, No. 40*, 7–8.
- NICHD Early Child Care Research Network. (1993). The NICHD Study of Early Child Care: A comprehensive longitudinal study of young children's lives. (ERIC Document Reproduction Service No. ED 353 0870).
- NICHD. (2012). NICHD Publications. Retrieved from <http://www.nichd.nih.gov/publications/Pages/default.aspx>
- NICHD Early Child Care Research Network. (2003). Does amount of time spent in child care predict socio-emotional adjustment during the transition to kindergarten? *Child Development*, 74(4), 976–1005. doi: 10.1111/1467-8624.00582.
- NICHD Early Child Care Research Network. (1997a). The effects of infant child care on infant-mother attachment security: Results of the NICHD Study of Early Child Care. *Child Development*, 68(5), 860-879.
- NICHD Early Child Care Research Network (2000). The relation of child care to cognitive and language development. *Child Development*, 71(4), 960–980. doi: 10.1111/1467-8624.00202
- NICHD Early Child Care Research Network. (1996). Characteristics of infant child care; Factors contributing to positive caregiving. *Early Childhood Research Quarterly* 11(3), 296-306. doi:10.1016/S0885-2006(96)90009-5
- Noble (2007) Parent Choice of Early Childhood Education and Care Services Parental conceptions of quality in Greek early childhood education. *European Early Childhood Education Research Journal*, 22(1), 134-148
- Noriah Mohd. Ishak, Nor Sakinah Mohamad, Muhammad Hussin, Amla Mohd. Salleh & Nor Kefli Md.Sulong. 1999. Gaya Pertautan, gaya pengajaran dan komitmen terhadap profession perguruan dalam kalangan guru pelatih UKM. Laporan Akhir Projek G/ 4/99. Fakulti Pendidikan, Universiti Kebangsaan Malaysia, Bangi.

- Nur Fauzian, K., & Fauziah Hanim, A. J. (2015). Kurikulum Pendidikan Awal Kanak- Isu Dan Cabaran Masa Kini, Kertas dibentangkan di Seminar Penyelidikan Kebangsaan UPSI. Retrieved from <https://www.researchgate.net/publication/303381860>
- OECD (2011), Education at a Glance 2011: OECD Indicators, OECD Publishing.
- OECECC. (2011). Child care update. Canberra: DEEWR. Retrieved from [www.deewr.gov.au/Earlychildhood/Resources/Documents/ChildCareUpdate.pdf](http://www.deewr.gov.au/Earlychildhood/Resources/Documents/ChildCareUpdate.pdf).
- O' Hara, M. (2010). Positive Highlights on Quality Daycare for Children: A North West of Ireland Study. *Child Care in Practice*, 16. 359-375.
- Oliver (1981) Measuring Customer Satisfaction with Service Quality Using American Customer Satisfaction Model (ACSI Model). *International Journal of Academic Research in Business and Social Sciences*, October 2011, Vol. 1, No. 3 ISSN: 2222-6990
- Oliver, R.L. (1997). Satisfaction: A Behavioural Perspective on the Consumer. New York: McGraw-Hill
- Oliver, R.L. (1999). Whence consumer loyalty? *Journal of Marketing*, 63(Special issue), 33-44.
- Oliver, R.L., Rust, R.T., & Varki, S. (1997). Customer delight: Foundations, findings, and managerial insight. *Journal of Retailing*, 73(3), 311-336.
- Oskasmazila Osman, (2000). "Hubungan Antara Amalan Keibubapaan Dengan Masalah Sosial di Kalangan Pelajar Diploma Sains". Universiti Teknologi Malaysia: Tesis Ijazah Sarjana Muda.
- Oxford, R.L., Ehrman, M.E. & Lavine, R. 1991. Style wars: Teacher-student styles conflicts in the language classroom. In. Felder, R.M. & Henriques, E.R. 1996. Learning and teaching styles in foreign and second language education. *Foreign Language Annals* 28(1): 21-31. Pendidikan Daerah Hulu Langat. 2006. Data guru Bahasa Melayu dan Bahasa Inggeris di sekolah menengah. Jun. Roslind Anak Mawing. 2003. Hubungan antara gaya pengajaran guru dengan sikap pelajar terhadap Bahasa Melayu. Kertas Projek Sarjana Pendidikan, Fakulti Pendidikan, Universiti Kebangsaan Malaysia, Bangi.

- Özar, M. (2012). Curriculum of preschool education : Swedish approach. *International Journal of Business and Social Science*, 3(22), 248–257.
- Pace, R. W., & Faules, D. F. (1994). *Organizational communication*. Englewood Cliffs, N.J: Prentice Hall.
- Pallant, J. (2007). *A Step by Step Guide to Data Analysis Using SPSS for Windows (version 12)*, Open University Press, Buckingham, Philadelphia.
- Parasuraman, A., Zeithaml, V. A. & Berry, L. L. (1988). SERVQUAL: A Multiple-Item Scale for Measuring Consumer Perceptions of Service Quality. *Journal of Retailing*, 64 (1), 12-40.
- Parasuraman A., (1998). Customer service in business-to-business markets: an agenda for research. *Journal of Business & Industrial Marketing*, 13 (4), 309-321, <https://doi.org/10.1108/08858629810226636>.
- Parasuraman, A., Zeithaml V. A. & Berry L.L. (1993). The nature and determinants of customer expectations of service. *Journal of the academy of Marketing Science*, 21 (1), 1-12.
- Parasuraman A, Berry LL, Zheitmal VA (1991). Refinement and reassessment of the SERVQUAL dimensions. *J Retailing*. 1991;67(4):420-50.
- Parasuraman A, Zheitmal VA, Berry LL (1985) . SERVQUAL: a conceptual model of service quality and its implications for future research. *J Mark*. 1985;49(1):41-50
- Peisner-Feinberg, E. S., Burchinal, M. R., Clifford, R. M., Culkin, M. L., Howes, C., Kagan, S. L., & Yazejian, N. (2001). The relation of preschool quality to children's cognitive and social developmental trajectories through second grade. *Child Development*, 72(5), 1534-1 553.
- Perren, S., Herrmann, S., Iljuschin, I., Frei, D., Körner, C., & Sticca, F. (2017). Child-centred educational practice in different early education settings: Associations with professionals' attitudes, self-efficacy, and professional background. *Early Childhood Research Quarterly*, 38, 137–148. <http://doi.org/10.1016/j.ecresq.2016.07.001>

- Pessanha, M., Peixoto, C., Barros, S., Cadima, J., Isabel, A., Coelho, V., & Bryant, D. M. (2017). Early Childhood Research Quarterly Stability and change in teacher-infant interaction quality over time. *Early Childhood Research Quarterly, 40*, 87–97. <http://doi.org/10.1016/j.ecresq.2016.10.003>
- Phillips, D., Mekos, D., Scarr, S., McCartney, K. & Abbott-Smith, M. (2000). Within and beyond the classroom door: Assessing quality in child care centers. *Early Childhood Research Quarterly, 15*(4), 475-496. doi:10.1016/S0885-2006(01)00077-1
- Phillips, D., & Lowenstein, A. (2011). Early care, education, and child development. *Annual Review of Psychology, 62*.
- Pocock, B. (2010). Gender issues in early childhood education and care. In P. Peterson, E. Baker, & B. McGaw (Eds.), *International Encyclopaedia of Education Volume 2*. Elsevier: Oxford.
- Pressley, M. (2000). Comprehension instruction: What makes sense now, what might make sense soon. In M.L. Kamil, P. Mosenthal, P.D. Pearson, & R. Barr (Eds.) *Handbook of Reading Research: Volume III*. New York: Longman. Retrieved from <http://www.readingonline.org/articles/handbook/pressley/index.html>.
- Rao, N., Koong, M., Kwong, M., & Wong, M. (2003). Predictors of preschool process quality in a Chinese context. *Early Childhood Research Quarterly, 18*(3), 331-350. doi:10.1016/S0885-2006(03)00043-7
- Recchia, S. L., & Shin, M. (2012). In and out of synch: infant childcare teachers' adaptations to infants' developmental changes. *Early Child Development and Care, 182*(12), 1545–1562. <http://doi.org/10.1080/03004430.2011.630075>
- Rohaty Mohd Majzub. (1994). Penaksiran, penilaian dan penyelidikan dalam bidang pendidikan prasekolah.
- Rohaty Mohd Majzub. (2003). Pendidikan prasekolah: Cabaran Kualiti (Syarahan Perdana). Bangi: Penerbitan Malindo Sdn. Bhd.

- Rokis, Rohaiza. (2004). *To the workplace and back: a dilemma of professional women in Malaysia*. Retrieve from [research-information.bristol.ac.uk/files/34499022/404152.pdf](http://research-information.bristol.ac.uk/files/34499022/404152.pdf) on 25<sup>th</sup> Oct 2017
- Romano, E., Kohen, D., & Findlay, L. (2010). Associations among child care, family, and behaviour outcomes in a nation-wide sample of preschool-aged children. *International Journal of Behavioural Development*, 34(5), 427–440. doi: 10.1177/0165025409351657
- Rovers MM, Zielhuis GA, Ingels K, van der Wilt GJ (1999). Day-care and otitis media in young children: a critical overview. *Eur J Pediatr*. 1999 Jan;158(1):1-6.
- Ruslin Amir, Zalizan Mohd. Jelas, Manisah Mohd Ali & Norzaini Azman. 2003. *Stail berfikir, stail pengajaran dan stail pembelajaran pensyarah dan pelajar UKM: Satu kajian kes*. Laporan Akhir Penyelidikan GG/009. Fakulti Pendidikan, Universiti Kebangsaan Malaysia, Bangi.
- Ruslin Amir. 2008. *Stail berfikir, stail pengajaran pensyarah dan stail pembelajaran pelajar*. Tesis Doktor Falsafah. Fakulti Pendidikan, Universiti Kebangsaan Malaysia, Bangi.
- Rust, R.T. and Oliver, R.L. (1994). Service quality: insights and managerial implications from the frontier”, in Rust, R.T. and Oliver, R.L. (Eds), *Service Quality: New Directions in Theory and Practice*. Thousand Oaks, CA: Sage Publications:
- Ryu, Kisang and Han, Heesup, "Influence of Physical Environment on Disconfirmation, Customer Satisfaction, and Customer Loyalty for First-time and Repeat Customers in Upscale Restaurants" (2010). International CHRIE Conference-Refereed Track. 13. [http://scholarworks.umass.edu/refereed/CHRIE\\_2010/Wednesday/13](http://scholarworks.umass.edu/refereed/CHRIE_2010/Wednesday/13).
- Sabol, T. J., & Pianta, R. C. (2012). Recent trends in research on teacher – child relationships. *Attachment and Human Development*, 14(3), 213–231. <http://doi.org/http://dx.doi.org/10.1080/14616734.2012.672262>
- Samman E., Prester-Marshall, E., Jones, N., Bhatkal, T., Melamed, C., Stavropoulou, M., Wallace, J (2016). *Women’s work: Mothers, children, and the global childcare crisis*

- (2016). Oversea Development Institute (ODI). Retrived from 34150\_ODI\_Mothers-2016.pdf.
- Sarah, H.T.V. (2016) Family Preferences for Childcare in Central Kentucky, *Graduate Education and Research*, pp (1-109)
- Sharmeen, C. (2014) Understanding Quality in Child Care; Arizona Parents' Perspectives Compared to State Measures of Quality, pp (6-150)
- Siti Fatimah Ahmad & Ab. Halim Tamuri (2010). Persepsi guru terhadap penggunaan bahan bantu mengajar berasaskan teknologi multimedia dalam pengajaran j-QAF.
- Siti Zuraini, Mat Salleh (2014) *Persepsi kepuasan pelanggan terhadap kualiti perkhidmatan ar-Rahn : Kajian kes di Permodalan Kelantan Berhad (PKB)*. Masters thesis, Universiti Utara Malaysia.
- Snow, C.E., Burns, M. S., & Griffin, P. (Eds). (1998). *Preventing reading difficulties in young children*. Washington: National Academy Press.
- Sofiah (1983) dalam (pnytn) Koh Boh Boon (1989). *Perspektif-perspektif dalam Pengajaran Bahasa Malaysia*. Kuala Lumpur: Dewan Bahasa dan Pustaka.
- Statistics Canada. (2010). National Longitudinal Survey of Children and Youth (NLSCY). Retrieved from <http://www23.statcan.gc.ca/imdb/p2SV.pl?Function=getSurvey&SDDS=4450&lang=en&db=imdb&adm=8&dis=2>
- Sternberg J. R. 1997. Thinking styles. Cambridge: Cambridge University Press.
- Sylva, K., Melhuish, E., Sammons, P., Siraj-Blatchford, I. & Taggart, B. (2011). Preschool quality and educational outcomes at age 11: low quality has little benefit. *Journal of Early Childhood Research*, 9(2) 109–124.
- Tan, R., & Abiddin, N. (2014). Akidah, Akhlak Dan Hubungannya Dengan Tingkah Laku Belia Di Institusi Pengajian Tinggi. *Edusentris*, 1(1). Retrieved from <http://ejournal.sps.upi.edu/index.php/edusentris/article/view/12>

- Tanaka, J.S. & Huba, G.J. (1985). A Fit Index For Covariance Structure Models Under Arbitrary GLS Estimation. *British Journal of Mathematical and Psychology* 38: 197-201.
- Taylor, C., Wills, M., Hayden, J., & Wilson, C. (2006). A review of the approach to setting national standards and assuring the quality of care in Australian childcare services: A project commissioned by the Children's Services Sub-Committee of the Community Services Ministers' Advisory Council. Retrieved from [http://www.dest.gov.au/NR/rdonlyres/9427486F-9A62-44C5-8DA795CB80D7B0B1/22135/early\\_childhood\\_report.pdf](http://www.dest.gov.au/NR/rdonlyres/9427486F-9A62-44C5-8DA795CB80D7B0B1/22135/early_childhood_report.pdf)
- Teas, R. (1994). Expectations as a comparison standard in measuring service quality: an assessment of a reassessment. *Journal of Marketing*, 58 (1), 132-139.
- Thomason, Amy C.; La Paro, Karen M. (2013). Teachers' Commitment to the Field and Teacher-Child Interactions in Center-Based Child Care for Toddlers and Three-Year-Olds. *Early Childhood Education Journal*, 41, 227-234.
- Thomason, A. C., & La Paro, K. M. (2009). Measuring the Quality of Teacher-Child Interactions in Toddler Child Care. *Early Education and Development*, 20(2), 285-304. <http://doi.org/10.1080/10409280902773351>
- Thomason, A. C., & la Paro, K. M. (2013). Teachers' Commitment to the Field and Teacher-Child Interactions in Center-Based Child Care for Toddlers and Three-Year-Olds. *Early Childhood Education Journal*, 41(3), 227-234. <http://doi.org/10.1007/s10643-012-0539-4>
- Tran, H., & Weinraub, M. (2006). Child care effects in context: Quality, stability, and multiplicity in non-maternal child care arrangements during the first fifteen months of life. *Developmental Psychology*. 42(3), 566-582. doi: 10.1037/0012-1649.42.3.566
- Tsao, Catherine (2015). Predicting Infant/Toddler Social-Emotional Outcomes from Intrapersonal Caregiver Characteristics and Child Care Quality. Retrieved from <https://escholarship.org/uc/item/90k825js>

- Tyson, L.L. 1998. Teaching styles as evidenced in early elementary student teachers' behavior and reflection. Ed.D. University of Kentucky. UMI No. 9922642.
- Vandell, D., & Wolfe, B. (2000). Child care quality: Does it matter and does it need to be improved? Report prepared for the U.S. Department of Health and Human Services, Office for Planning and Evaluation. Retrieved from <http://aspe.hhs.gov/hsp/ccquality00/index.htm>
- Vicky, T.A.L. 2005. Hubungan antara gaya pengajaran guru dengan pencapaian pelajar dalam mata pelajaran Matematik Tambahan. Kertas Projek Sarjana Pendidikan. Fakulti Pendidikan, Universiti Kebangsaan Malaysia, Bangi.
- Votruba-Drzal, E., Coley, R. L., Koury, A. S., & Miller, P. (2012). Center-based child care and cognitive skills development: Importance of timing and household resources. *Journal of Educational Psychology*, 105(3), 821-838. doi:10.1037/a0032951
- Votruba-Drzal E, Coley RL and Chase-Lansdale PL.(2004) Child care and low-income children's development: direct and moderated effects. *Child Dev.* 2004 Jan-Feb;75(1):296-312.
- Wan Mohd. Zahid. 1996. Dasar pendidikan kebangsaan: Ke arah pemantapan dan pelaksanaan dasar pendidikan negara selaras dengan tuntutan Wawasan 2020. Prosiding Pendidikan Negara Abad ke-21, hlm. 10-23. Bangi: Penerbitan Fakulti Pendidikan, Universiti Kebangsaan Malaysia.
- Weaver, R. H. (2010). Predictors of Quality and Commitment in Family Child Care: Provider Education, Personal Resources, and Support. *Journal of Early Education and Development*, 13 (3). 265-282.
- Wiersma, W. 2000. Research methods in education: An introduction. London: Allyn & Bacon.
- Zahorik, J.A. 1990. Stability and flexibility in teaching. *Teacher and Teaching Education*, 6(1): 69-80. Untuk maklumat lanjut sila hubungi: Zamri Mahamod Fakulti Pendidikan Universiti Kebangsaan Malaysia 43600 Bangi Selangor Darul Ehsan
- Wood, E., & Hedges, H. (2016). Curriculum in early childhood education: critical questions



- about content, coherence, and control. *The Curriculum Journal*, 27(3), 387–405.  
doi:10.1080/09585176.2015.1129981
- Yamauchi, C. (2010), Parental Investment in Children: Differential Pathways of Parental Education and Mental Health. *Economic Record*, 86: 210–226. doi:10.1111/j.1475-4932.2009.00613.x
- Youngblade, L. M. (2003). Peer and teacher ratings of third-and fourth-grade children's social behavior as a function of early maternal employment. *Journal of Child Psychology and Psychiatry*, 44(4), 477-488. doi: 10.1111/1469-7610.00138
- Zachrisson, H. D., Dearing, E., Lekhal, R. and Toppelberg, C. O. (2013), Little Evidence That Time in Child Care Causes Externalizing Problems During Early Childhood in Norway. *Child Dev*, 84: 1152–1170. doi:10.1111/cdev.12040
- Zahyah, H., Siti, N.I. (2014) Inside the Child Care Center: How to Ensure Quality Child Care Practices, *International Journal of Education*, Vol. 8 No. 1. pp (74-83)
- Zainudin, A. (2012). *Research Methodology And Data Analysis 5th Edition*. Shah Alam: Universiti Teknologi MARA Publication Centre (UiTM Press).
- Zeithaml, V. A. (1988). Consumer perceptions of price, quality, and value: A means-end model and synthesis of evidence. *Journal of Marketing*, 52, 2-22.
- Zeithaml, V.A. & Bitner, M.J. (2000). *Service marketing: Integrating customer focus across the firm* (2nd ed).New York: Irwin McGraw–Hill Publishing Company
- Zeithaml, V.A., Berry, L.L. & Parasuraman, A. (1996). The behavioural consequences of service quality . *Journal of Marketing*, 60, 2: 31–46
- Zomer, T.P., Erasmus, V., Looman, C.W., Tsien, A.T., Van Beeck, E.F., De Graaf, J.M., Richardus J.H., Voeten C.M. (2014) A Hand Hygiene Intervention to Reduce Infections in Child Daycare: A Randomized Controlled Trial, *BMC Infectious Diseases* 2013; 13: 259.

## LAMPIRAN

### Diskriptif Statistik (Pengusaha)

	N	Minimum	Maximum	Mean	Std. Deviation
Pendaftaran	376	1	4	1.30	.705
Pemilikan Taska	376	0	3	1.12	.403
Jantina Pengusaha	376	0	2	1.97	.177
Umur Pengusaha	376	0	6	4.37	1.375
Bangsa Pengusaha	376	0	5	1.26	.790
Status Pengusaha	376	0	4	1.95	.558
Pendidikan tertinggi Pengusaha	376	0	8	4.68	1.733
Kelayakan Pengusaha	376	0	7	3.43	2.600
Tugas	376	0	2	1.78	.420
Pekerjaan lain	376	0	4	.48	1.014
Jumlah cawangan	376	0	4	1.48	.851
Penglibatan	376	0	5	2.00	.995
Telah mengurus/ mengusaha	376	0	5	1.72	.949
Bilangan Pengasuh 1	376	0	8	1.35	1.268
Bilangan Pengasuh 2	376	0	18	1.95	1.927
Bilangan Pegasuh 3	376	0	20	1.94	2.184
Bilangan Kanak-kanak 1	376	0	20	3.54	3.748
Bilangan Kanak-kanak 2	376	0	35	6.98	5.519
Bilangan Kanak-kanak 3	376	0	80	8.64	9.529
Pendapatan bulanan	376	0	9	2.65	1.425
Lokasi Taska	376	0	9	2.17	.738
Yuran bulanan anak 0-1 tahun	376	0	7	3.08	1.497
Yuran bulanan anak 1-3 tahun	376	0	7	2.72	1.300
Yuran bulanan anak 3-4 tahun	376	0	7	2.42	1.186
Bahasa pengantar	376	0	6	1.80	1.705
Kursus Wajib	376	0	5	1.87	1.362
Kursus keibubapaan	376	0	2	1.44	.617
Tahun kursus keibuapaan	376	0	2017	449.73	838.952
Kursus tambahan	376	0	10	7.60	3.618
Valid N (listwise)	376				

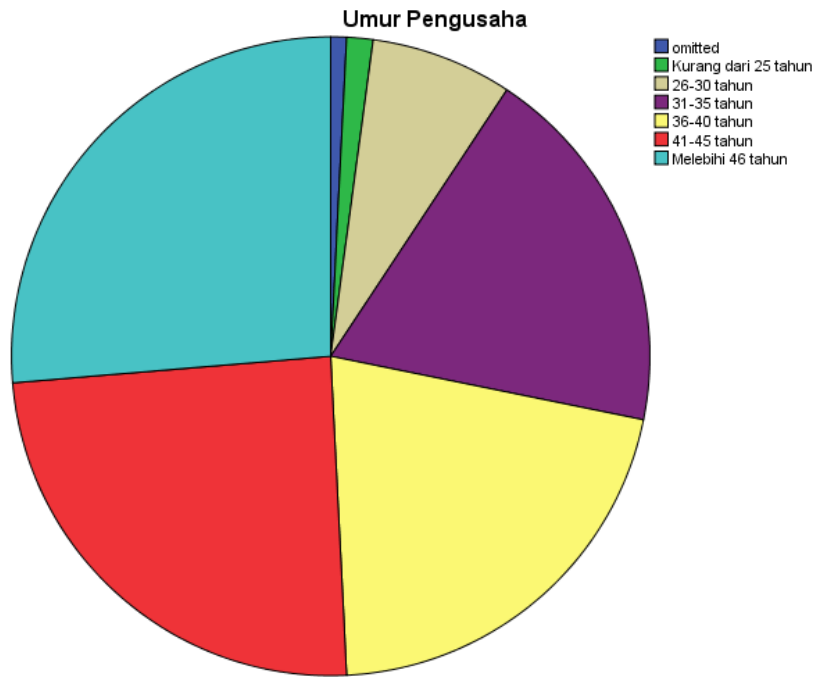
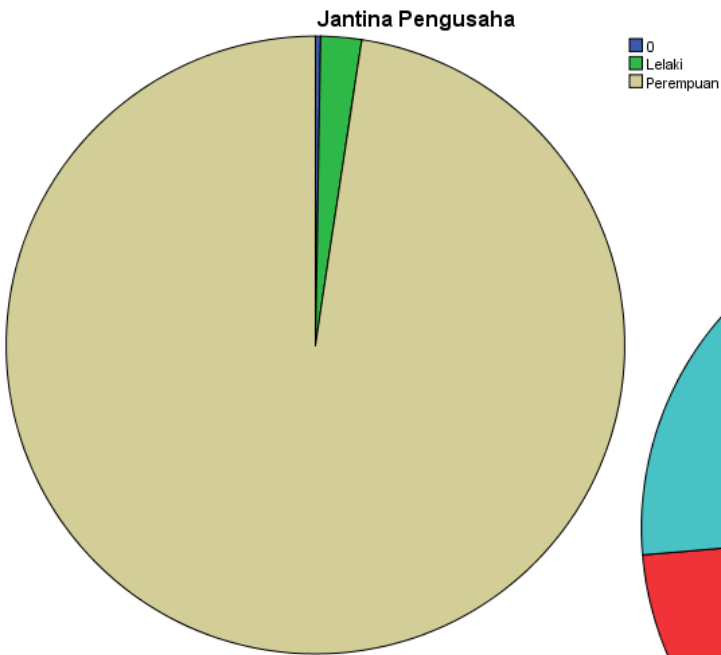
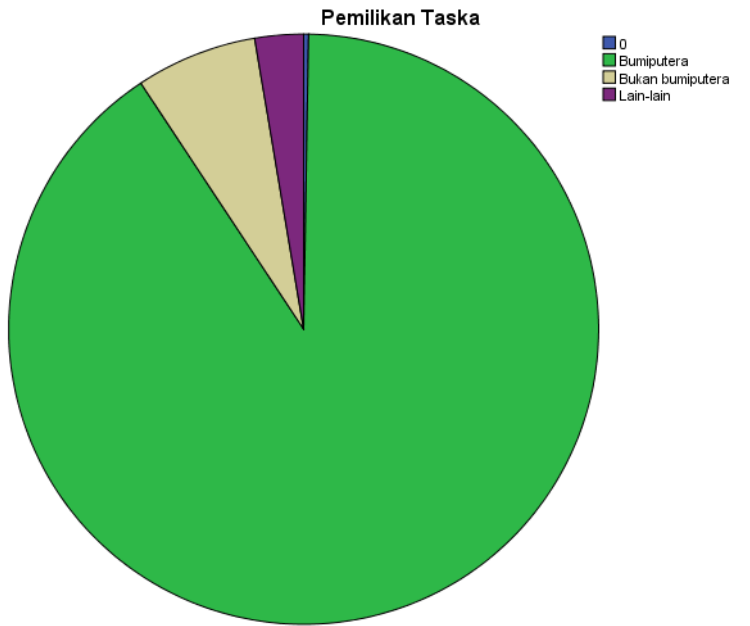
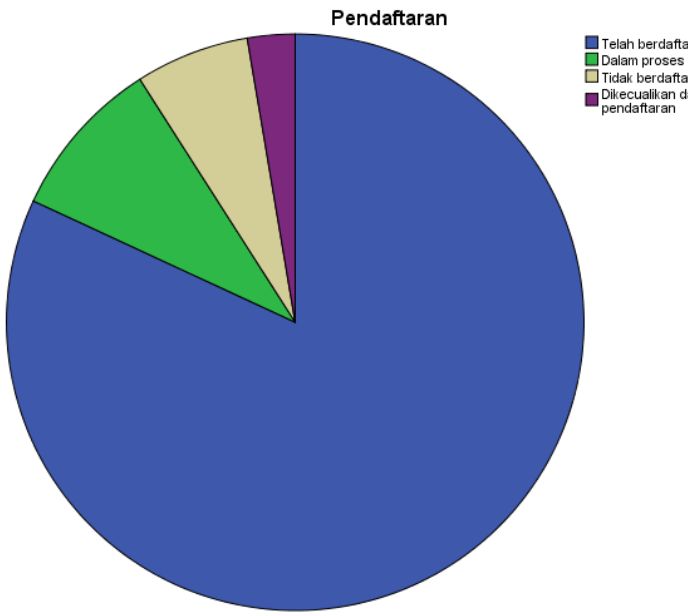

**Bangsa Pengusaha**

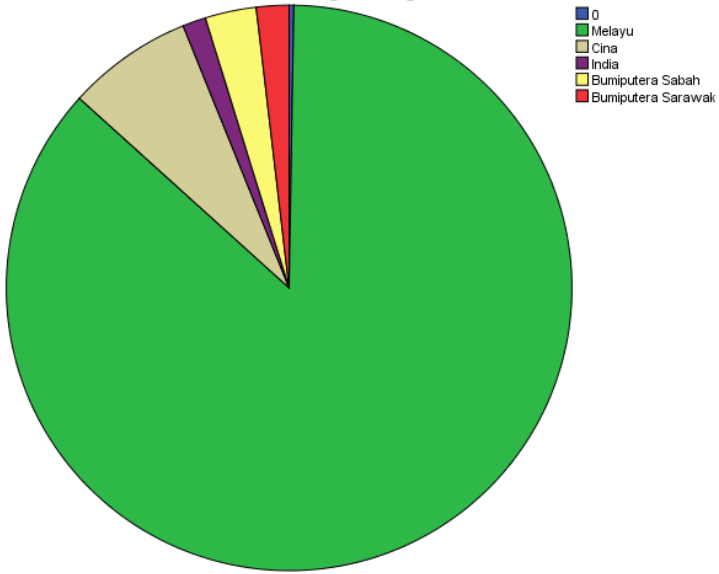

**Status Pengusaha**

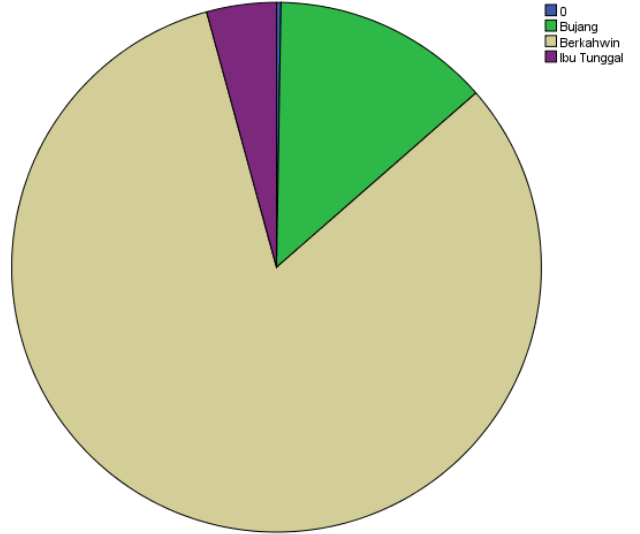

**Pendidikan tertinggi Pengusaha**

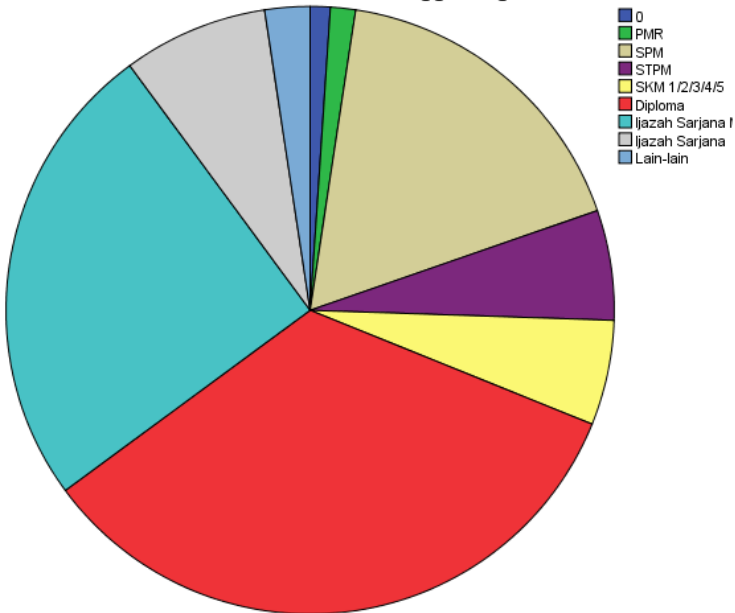

**Kelayakan Pengusaha**

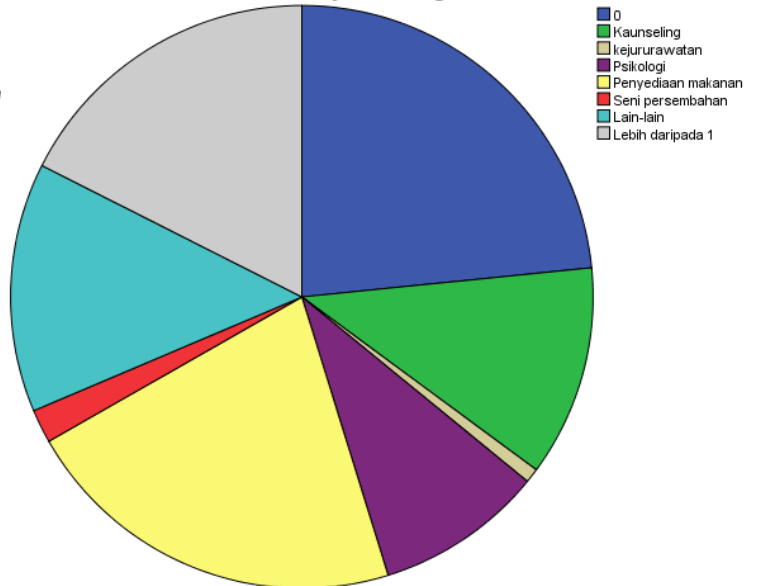

Tugas

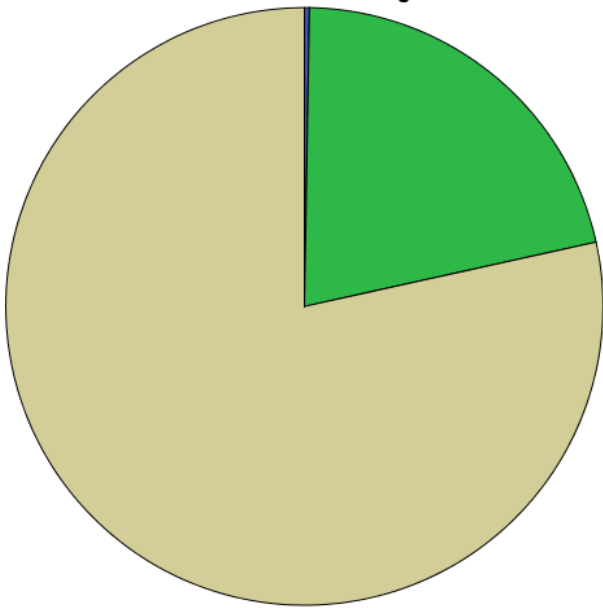

- 0
- seperuh masa
- seperuh masa

Pekerjaan lain

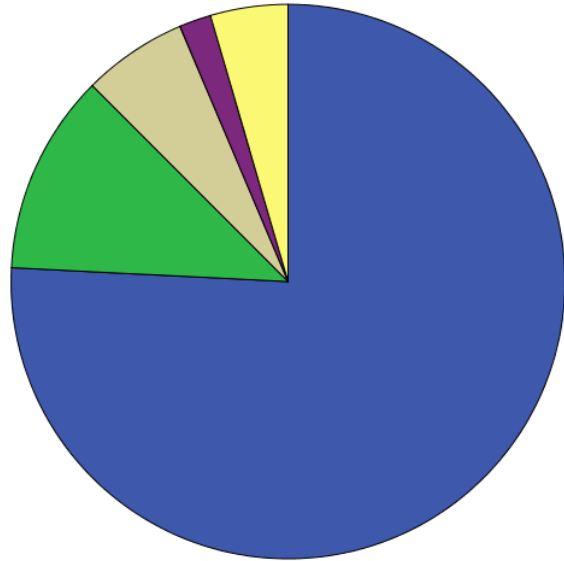

- 0
- Pengurusan dan profesional
- Pekerja perkhidmatan
- Pekerja sokongan
- Kakitangan awam

Jumlah cawangan

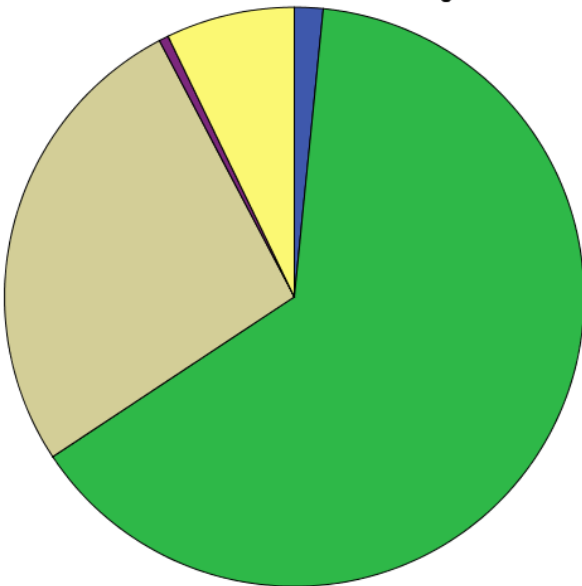

- 0
- 0-1 buah
- 2-5 buah
- 6-8 buah
- Melebihi 9 buah

Penglibatan

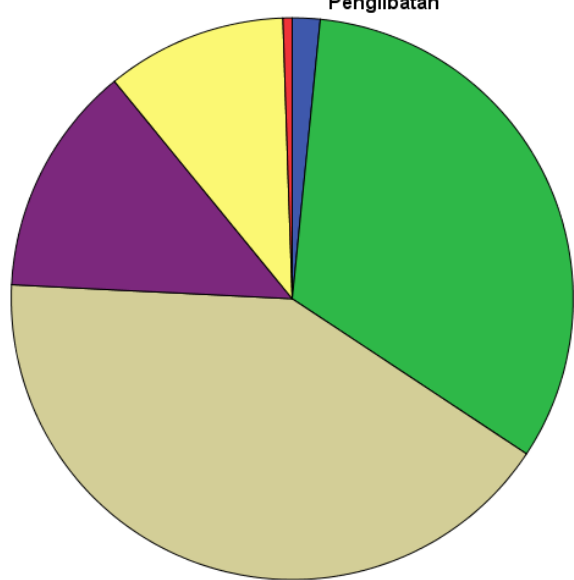

- 0
- kurang dari 5 tahun
- 5-10 tahun
- 11-15 tahun
- melebihi 15 tahun
- 5

Telah mengurus/ mengusaha

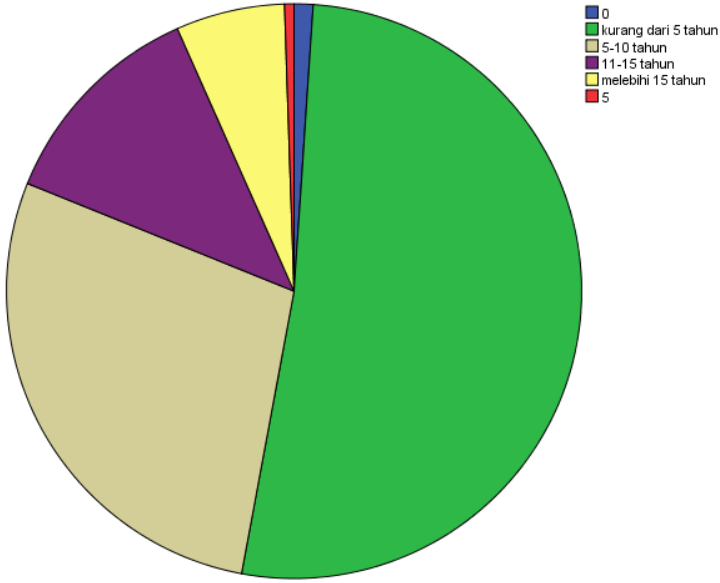

Bilangan Pengasuh 1

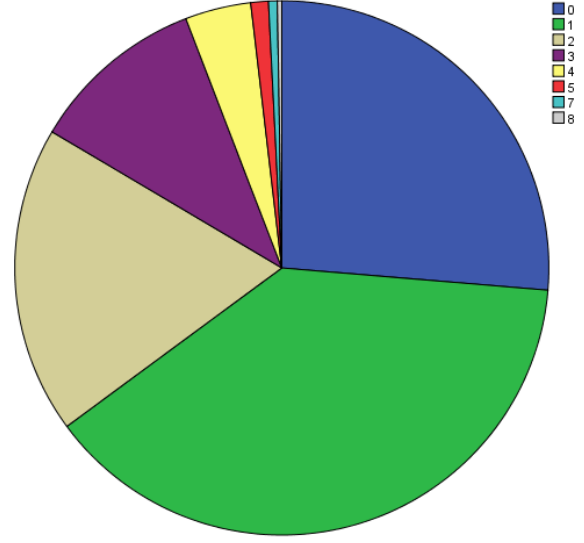

Bilangan Pengasuh 2

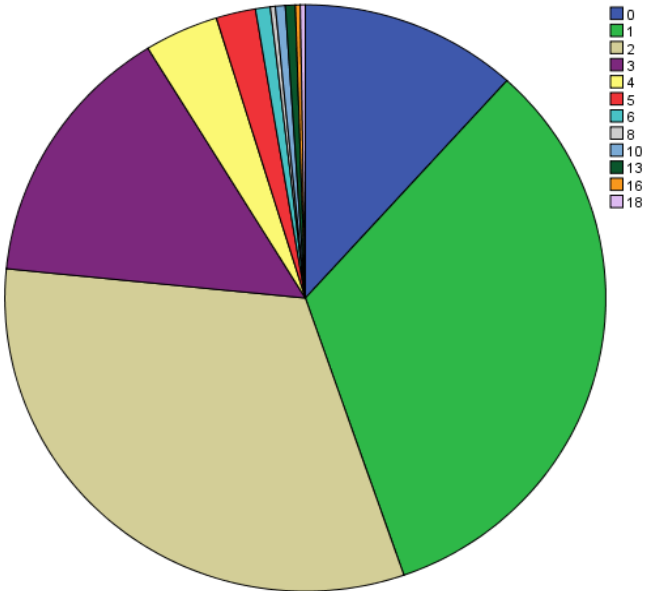

Bilangan Pegasuh 3

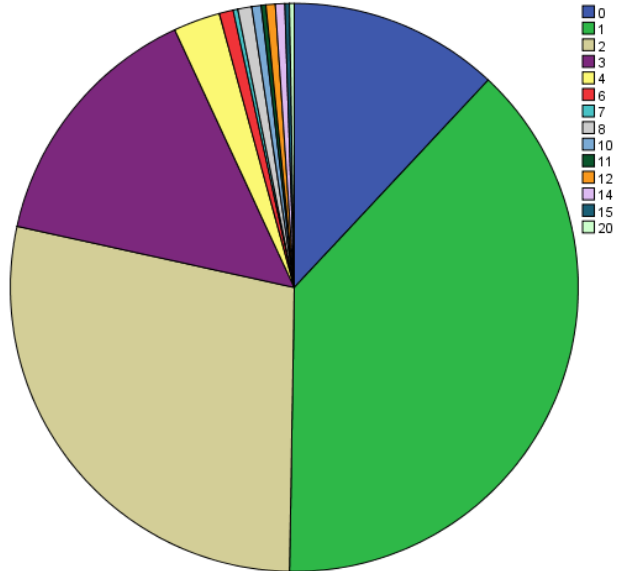

Bilangan Kanak-kanak 1

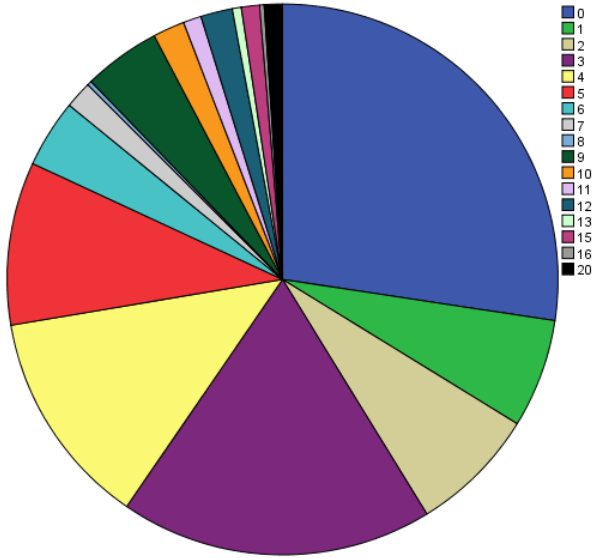

Bilangan Kanak-kanak 2

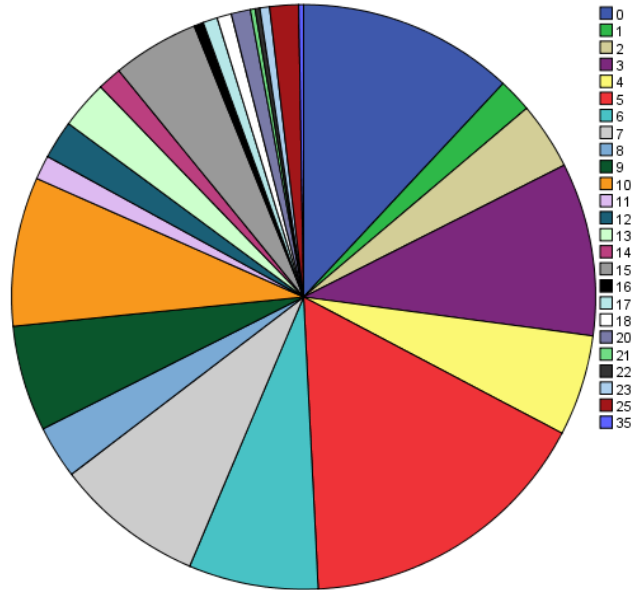

Bilangan Kanak-kanak 3

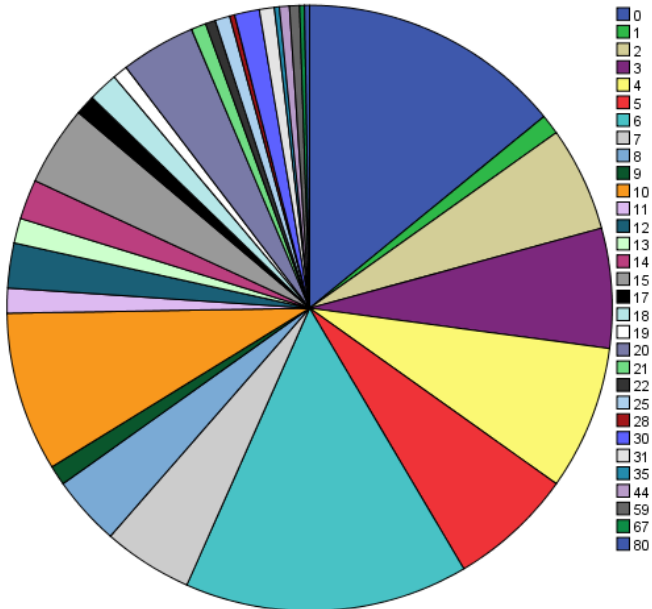

Pendapatan bulanan

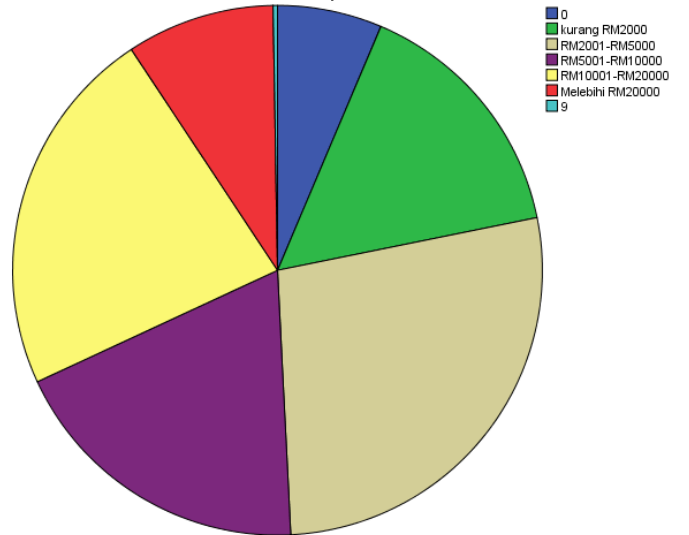

Lokasi Taska

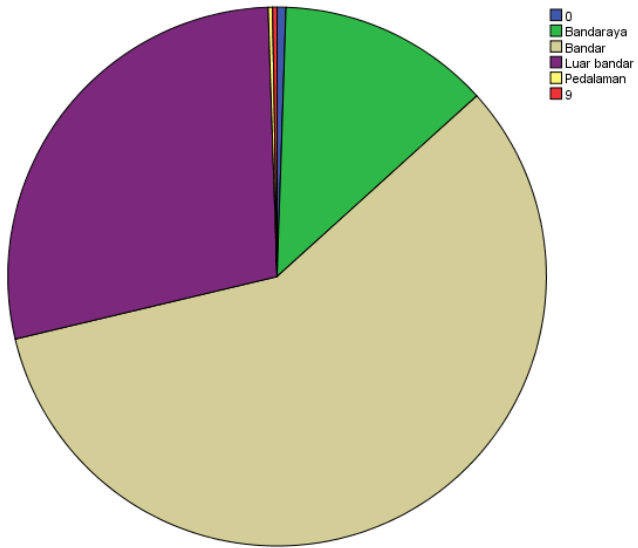

Yuran bulanan anak 0-1 tahun

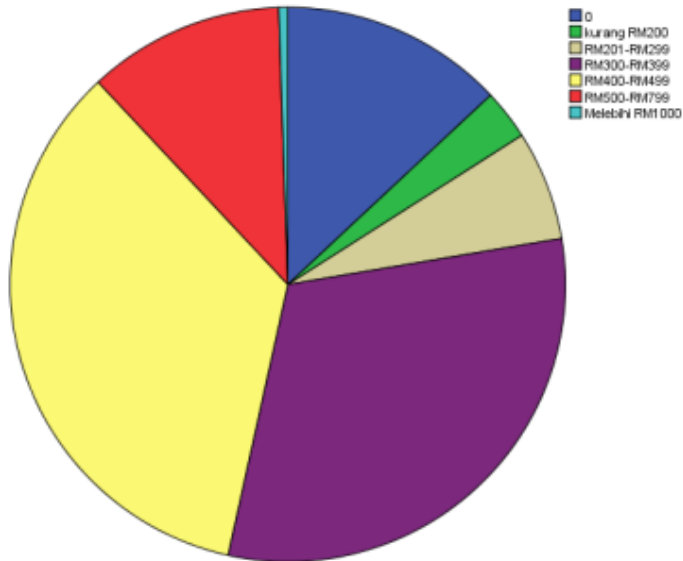

Yuran bulanan anak 1-3 tahun

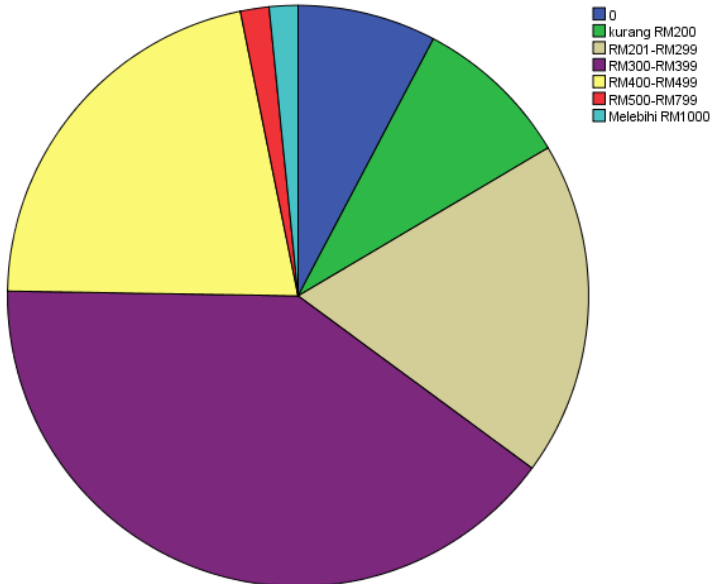

Yuran bulanan anak 3-4 tahun

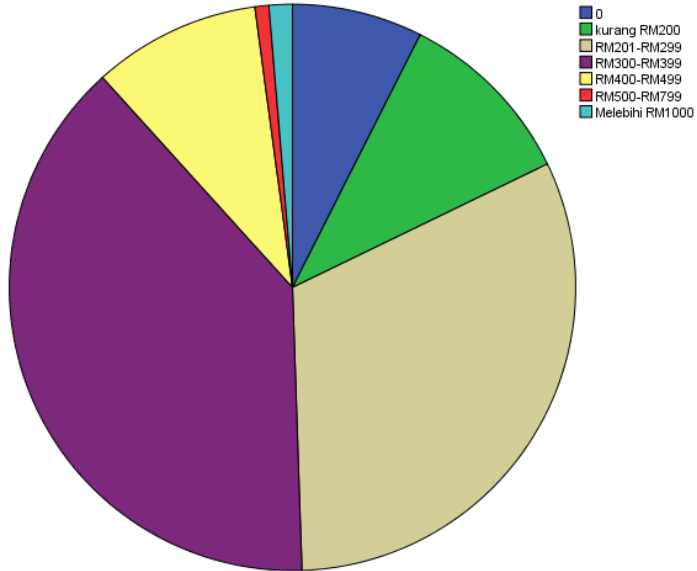



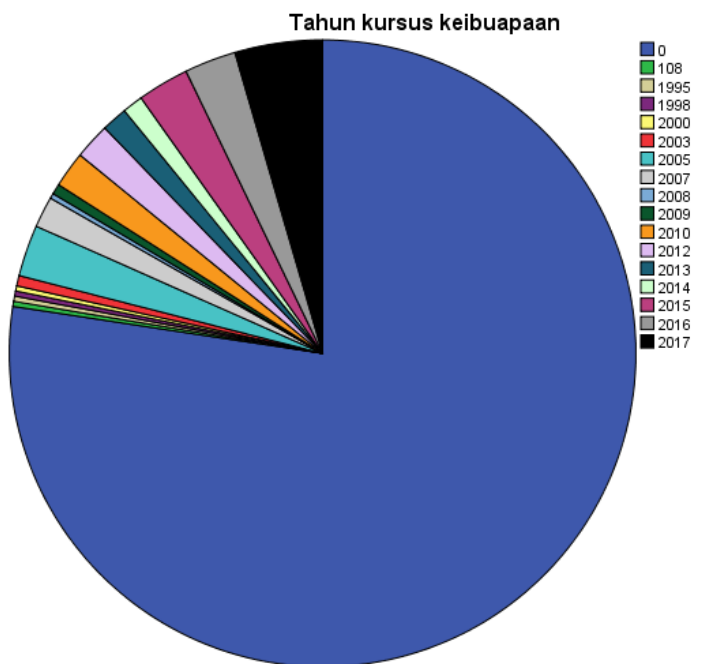
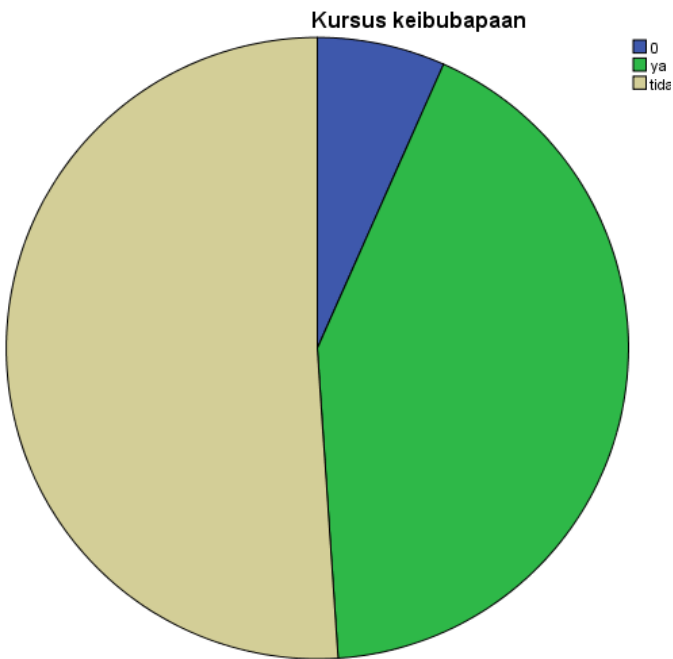
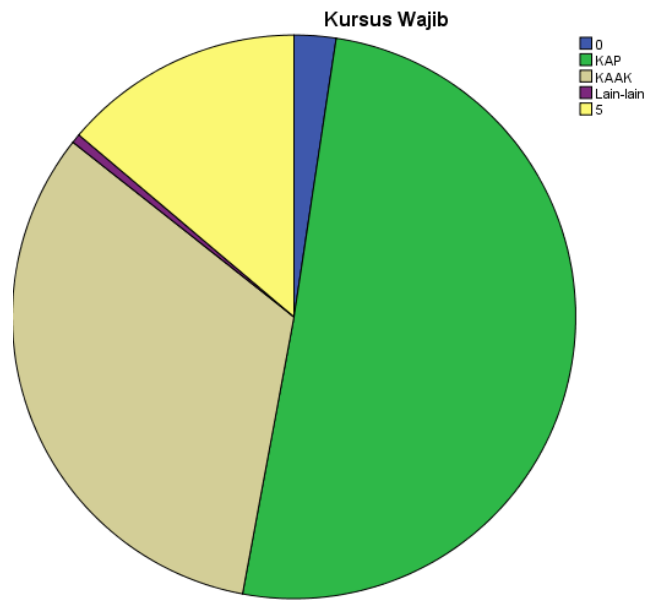
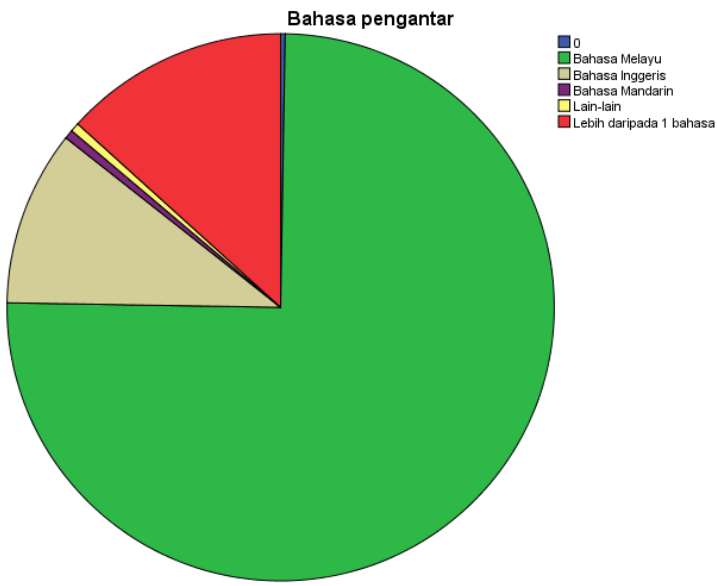

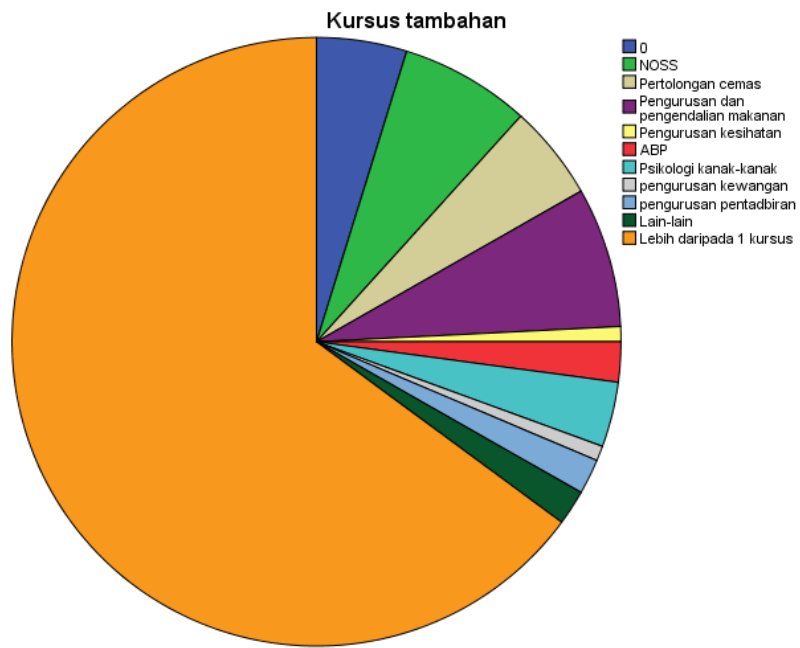

**Sebab pertama pilihan pengusaha**

	Frequency	Percent	Valid Percent	Cumulative Percent
Valid 0	1	.3	.3	.3
Lokasi	241	64.1	64.1	64.4
yuran	77	20.5	20.5	84.8
bahasa pengantar	7	1.9	1.9	86.7
kurikulum	5	1.3	1.3	88.0
aspek keselamatan	15	4.0	4.0	92.0
masa operasi	3	.8	.8	92.8
pengasuh	10	2.7	2.7	95.5
pengusaha	16	4.3	4.3	99.7
aktiviti	1	.3	.3	100.0
Total	376	100.0	100.0	

Sebab kedua pilihan pengusaha

	Frequency	Percent	Valid Percent	Cumulative Percent
Valid 0	1	.3	.3	.3
Lokasi	56	14.9	14.9	15.2
yuran	213	56.6	56.6	71.8
bahasa pengantar	9	2.4	2.4	74.2
kurikulum	21	5.6	5.6	79.8
aspek keselamatan	19	5.1	5.1	84.8
masa operasi	13	3.5	3.5	88.3
penjenamaan	3	.8	.8	89.1
pengasuh	19	5.1	5.1	94.1
pengusaha	2	.5	.5	94.7
aktiviti	14	3.7	3.7	98.4
kemudahan	4	1.1	1.1	99.5
makanan	2	.5	.5	100.0
Total	376	100.0	100.0	

Sebab ketiga pilihan pengusaha

	Frequency	Percent	Valid Percent	Cumulative Percent
Valid 0	4	1.1	1.1	1.1
Lokasi	10	2.7	2.7	3.7
yuran	11	2.9	2.9	6.6
bahasa pengantar	114	30.3	30.3	37.0
kurikulum	69	18.4	18.4	55.3
aspek keselamatan	51	13.6	13.6	68.9
masa operasi	48	12.8	12.8	81.6
penjenamaan	6	1.6	1.6	83.2
pengasuh	23	6.1	6.1	89.4
pengusaha	4	1.1	1.1	90.4
aktiviti	22	5.9	5.9	96.3
kemudahan	8	2.1	2.1	98.4
peraturan	1	.3	.3	98.7
makanan	5	1.3	1.3	100.0
Total	376	100.0	100.0	

Sebab keempat pilihan pengusaha

	Frequency	Percent	Valid Percent	Cumulative Percent
Valid 0	4	1.1	1.1	1.1
Lokasi	7	1.9	1.9	2.9
yuran	18	4.8	4.8	7.7
bahasa pengantar	9	2.4	2.4	10.1
kurikulum	80	21.3	21.3	31.4
aspek keselamatan	62	16.5	16.5	47.9
masa operasi	59	15.7	15.7	63.6
penjenamaan	6	1.6	1.6	65.2
pengasuh	37	9.8	9.8	75.0
pengusaha	17	4.5	4.5	79.5
aktiviti	29	7.7	7.7	87.2
kemudahan	24	6.4	6.4	93.6
peraturan	13	3.5	3.5	97.1
makanan	11	2.9	2.9	100.0
Total	376	100.0	100.0	

Sebab kelima pilihan pengusaha

	Frequency	Percent	Valid Percent	Cumulative Percent
Valid 0	8	2.1	2.1	2.1
Lokasi	11	2.9	2.9	5.1
yuran	15	4.0	4.0	9.0
bahasa pengantar	5	1.3	1.3	10.4
kurikulum	13	3.5	3.5	13.8
aspek keselamatan	74	19.7	19.7	33.5
masa operasi	48	12.8	12.8	46.3
penjenamaan	12	3.2	3.2	49.5
pengasuh	29	7.7	7.7	57.2
pengusaha	35	9.3	9.3	66.5
aktiviti	41	10.9	10.9	77.4
kemudahan	42	11.2	11.2	88.6
peraturan	20	5.3	5.3	93.9
makanan	22	5.9	5.9	99.7
133	1	.3	.3	100.0
Total	376	100.0	100.0	

Sebab pertama pilihan pengusaha

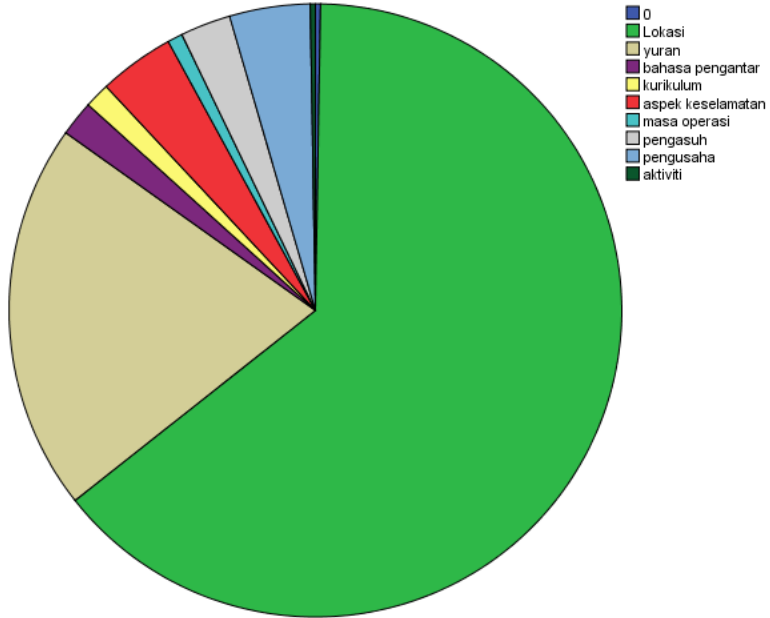

Sebab kedua pilihan pengusaha

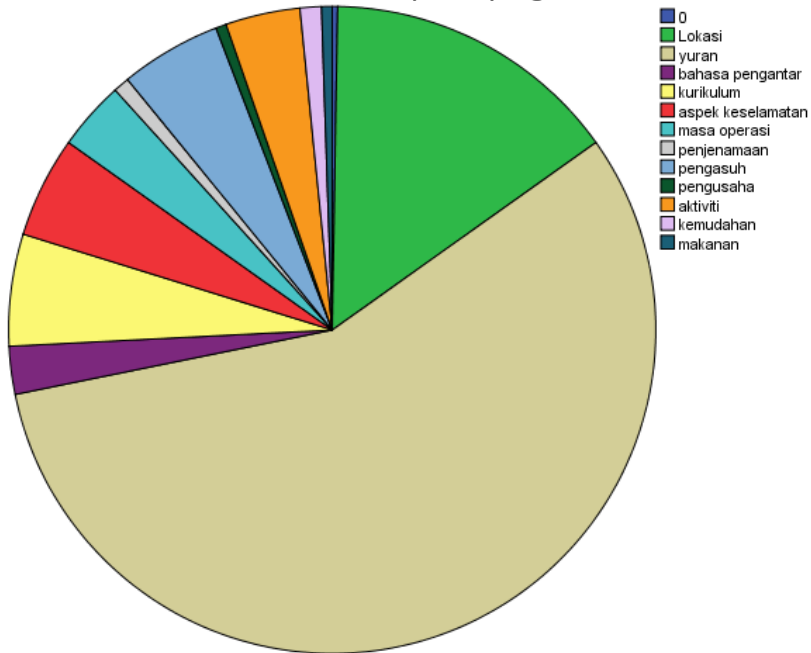

Sebab ketiga pilihan pengusaha

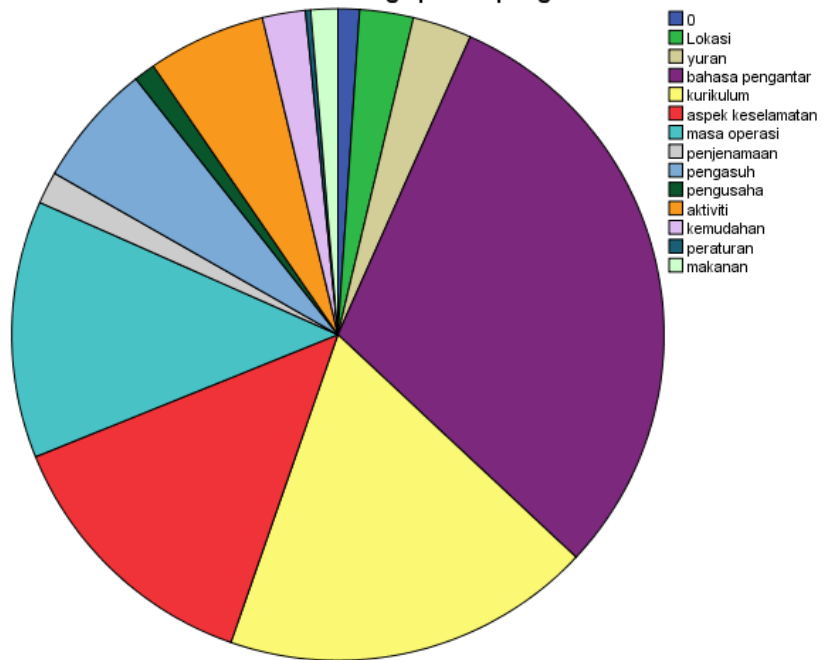

Sebab keempat pilihan pengusaha

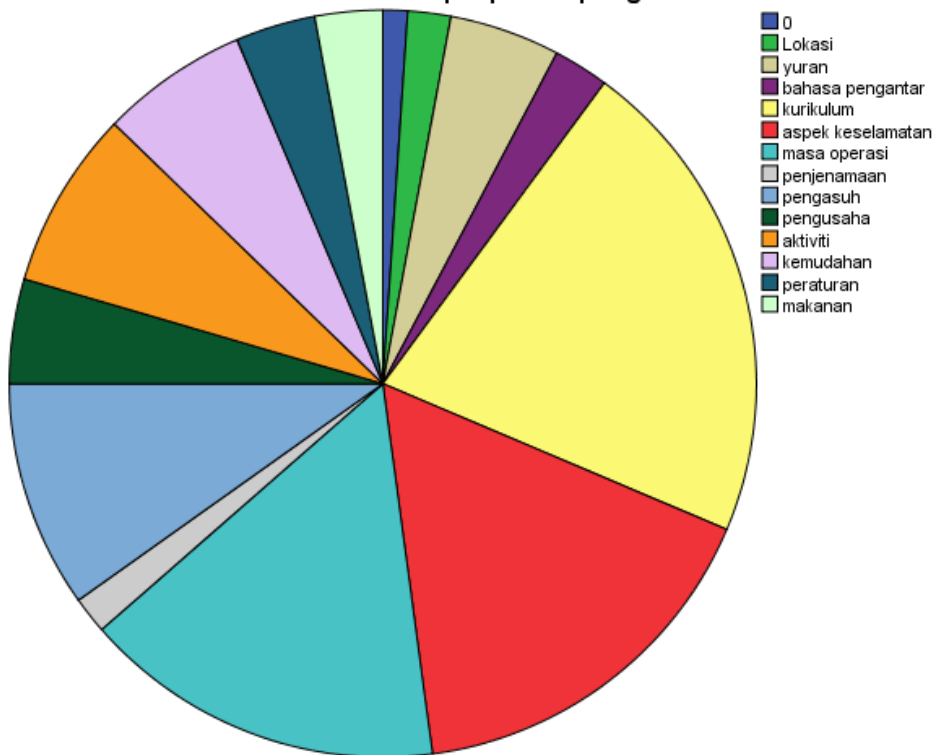

Sebab kelima pilihan pengusaha

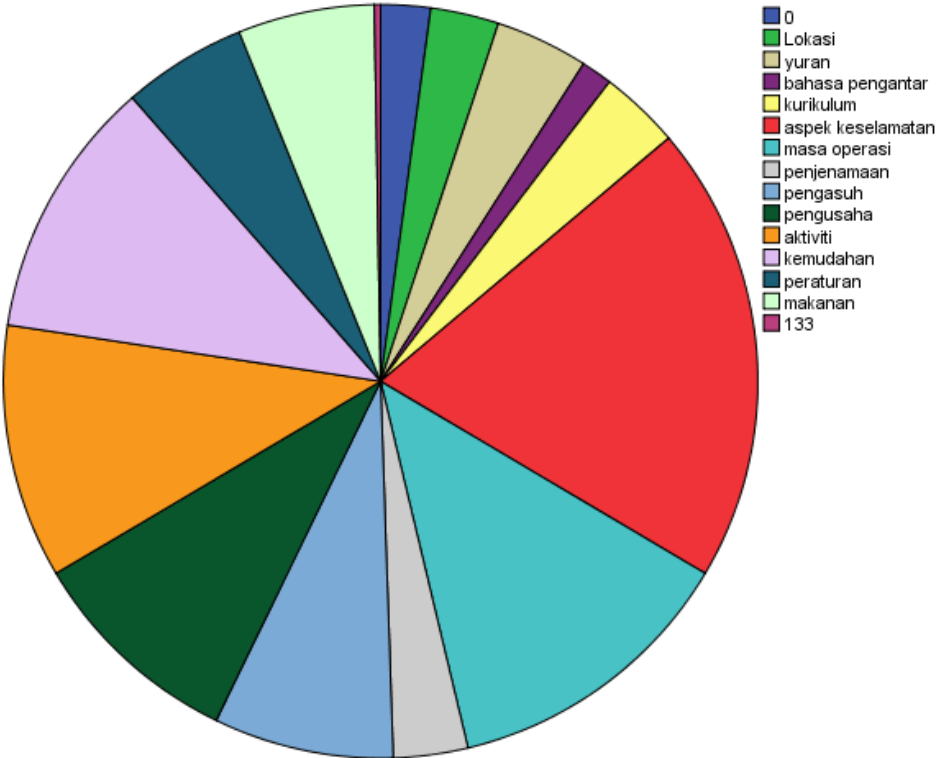

Diskriptif Statistik (Pengasuh/Pendidik)

Descriptive Statistics

	N	Minimum	Maximum	Mean	Std. Deviation
Umur Pengasuh	534	0	6	2.38	1.433
Jantina Pengasuh	534	0	2	1.98	.178
Pendidikan tertinggi Pengasuh	534	0	8	3.65	1.677
Kelayakan Pengasuh	534	0	7	3.23	2.428
Kursus keibubapaan Pengasuh	534	0	2	1.76	.485
Tahun kursus keibubapaan	534	0	2017	199.90	602.783
Pengetahuan mengenai Status Taska	534	0	5	1.87	1.327
Status Penjaga	534	0	4	1.56	.737
Jawatan di Taska	534	0	3	1.48	.721
Gaji Pengasuh	534	0	5	2.97	1.035
Bangsa Pengasuh	534	0	11	1.42	1.063
Lokasi Taska	534	0	3	2.12	.636
Yuran bulanan anak 0-1 tahun	534	0	7	2.93	1.609
Yuran bulanan anak 1-3 tahun	534	0	7	2.44	1.448
Yuran bulanan anak 3-4 tahun	534	0	7	2.17	1.347
Bahasa pengantar	534	0	6	1.37	1.210
Pengalaman Pengasuh	534	0	6	2.03	1.347
Kursus Pengasuh	534	0	5	1.85	1.124
Kursus dalam 3 tahun	532	0	8	4.29	3.311
Kursus utama pilihan pengasuh	534	0	6	2.63	1.844
Kursus kedua pilihan pengasuh	534	0	6	2.69	1.527
Kursus ketiga pilihan pengasuh	534	0	6	2.50	1.277
Kursus keempat pilihan pengasuh	534	0	6	2.82	1.465
Kursus kelima pilihan pengasuh	534	0	6	3.13	1.768
Valid N (listwise)	532				



Umur Pengasuh

		Frequency	Percent	Valid Percent	Cumulative Percent
Valid	omitted	4	.7	.7	.7
	Kurang dari 25 tahun	177	33.1	33.1	33.9
	26-30 tahun	147	27.5	27.5	61.4
	31-35 tahun	106	19.8	19.9	81.3
	36-40 tahun	49	9.2	9.2	90.4
	41-45 tahun	20	3.7	3.7	94.2
	Melebihi 46 tahun	31	5.8	5.8	100.0
	Total	534	99.8	100.0	
Missing	System	1	.2		
Total		535	100.0		

Jantina Pengasuh

		Frequency	Percent	Valid Percent	Cumulative Percent
Valid	0	4	.7	.7	.7
	Lelaki	1	.2	.2	.9
	Perempuan	529	98.9	99.1	100.0
	Total	534	99.8	100.0	
Missing	System	1	.2		
Total		535	100.0		

Pendidikan tertinggi Pengasuh

		Frequency	Percent	Valid Percent	Cumulative Percent
Valid	0	4	.7	.7	.7
	PMR	13	2.4	2.4	3.2
	SPM	192	35.9	36.0	39.1
	STPM	65	12.1	12.2	51.3
	SKM 1/2/3/4/5	27	5.0	5.1	56.4
	Diploma	173	32.3	32.4	88.8
	Ijazah Sarjana Muda	45	8.4	8.4	97.2
	Ijazah Sarjana	6	1.1	1.1	98.3
	Lain-lain	9	1.7	1.7	100.0
	Total	534	99.8	100.0	
Missing	System	1	.2		
Total		535	100.0		

Kelayakan Pengasuh

		Frequency	Percent	Valid Percent	Cumulative Percent
Valid	omitted	144	26.9	27.0	27.0
	Kaunseling	28	5.2	5.2	32.2
	kejururawatan	24	4.5	4.5	36.7
	Psikologi	35	6.5	6.6	43.3
	Penyediaan makanan	142	26.5	26.6	69.9
	Seni persembahan	35	6.5	6.6	76.4
	Lain-lain	80	15.0	15.0	91.4
	lebih dari 1 kelayakan	46	8.6	8.6	100.0
	Total	534	99.8	100.0	
Missing	System	1	.2		
Total		535	100.0		

Kursus keibubapaan Pengasuh

		Frequency	Percent	Valid Percent	Cumulative Percent
Valid	0	14	2.6	2.6	2.6
	Ya	100	18.7	18.7	21.3
	Tidak	420	78.5	78.7	100.0
	Total	534	99.8	100.0	
Missing	System	1	.2		
Total		535	100.0		

Tahun kursus keibubapaan

		Frequency	Percent	Valid Percent	Cumulative Percent
Valid	0	481	89.9	90.1	90.1
	1999	1	.2	.2	90.3
	2000	1	.2	.2	90.4
	2004	1	.2	.2	90.6
	2012	3	.6	.6	91.2
	2013	6	1.1	1.1	92.3
	2014	9	1.7	1.7	94.0
	2015	15	2.8	2.8	96.8
	2016	9	1.7	1.7	98.5
	2017	8	1.5	1.5	100.0
	Total	534	99.8	100.0	
Missing	System	1	.2		
Total		535	100.0		

Pengetahuan mengenai Status Taska

		Frequency	Percent	Valid Percent	Cumulative Percent
Valid	0	8	1.5	1.5	1.5
	Berdaftar	338	63.2	63.3	64.8
	Dalam proses berdaftar	20	3.7	3.7	68.5
	Tidak berdaftar	75	14.0	14.0	82.6
	Tidak pasti	67	12.5	12.5	95.1
	Dikecualikan	26	4.9	4.9	100.0
	Total	534	99.8	100.0	
Missing	System	1	.2		
Total		535	100.0		

Status Penjaga

		Frequency	Percent	Valid Percent	Cumulative Percent
Valid	0	4	.7	.7	.7
	Bujang	280	52.3	52.4	53.2
	Berkahwin	221	41.3	41.4	94.6
	Bapa Tunggal	6	1.1	1.1	95.7
	Ibu Tunggal	23	4.3	4.3	100.0
	Total	534	99.8	100.0	
Missing	System	1	.2		
Total		535	100.0		

Jawatan di Taska

		Frequency	Percent	Valid Percent	Cumulative Percent
Valid	0	8	1.5	1.5	1.5
	Pendidik	325	60.7	60.9	62.4
	Pembantu pendidik	137	25.6	25.7	88.0
	Pelatih	64	12.0	12.0	100.0
	Total	534	99.8	100.0	
Missing	System	1	.2		
Total		535	100.0		

Gaji Pengasuh

		Frequency	Percent	Valid Percent	Cumulative Percent
Valid	0	6	1.1	1.1	1.1
	kurang RM499	9	1.7	1.7	2.8
	RM500-RM999	173	32.3	32.4	35.2
	RM1000-RM1499	212	39.6	39.7	74.9
	RM1500-RM1999	76	14.2	14.2	89.1
	Melebihi RM2000	58	10.8	10.9	100.0
	Total	534	99.8	100.0	
Missing	System	1	.2		
Total		535	100.0		

Bangsa Pengasuh

		Frequency	Percent	Valid Percent	Cumulative Percent
Valid	0	3	.6	.6	.6
	Melayu	427	79.8	80.0	80.5
	Cina	43	8.0	8.1	88.6
	India	26	4.9	4.9	93.4
	Bumiputera Sabah	17	3.2	3.2	96.6
	Bumiputera Sarawak	16	3.0	3.0	99.6
	Lain-lain	1	.2	.2	99.8
	11	1	.2	.2	100.0
	Total	534	99.8	100.0	
Missing	System	1	.2		
Total		535	100.0		

Lokasi Taska

		Frequency	Percent	Valid Percent	Cumulative Percent
Valid	Omitted or invalid	10	1.9	1.9	1.9
	Bandaraya	50	9.3	9.4	11.2
	Bandar	341	63.7	63.9	75.1
	Luar bandar	133	24.9	24.9	100.0
	Total	534	99.8	100.0	
Missing	System	1	.2		
Total		535	100.0		

Yuran bulanan anak 1-3 tahun

		Frequency	Percent	Valid Percent	Cumulative Percent
Valid	0	90	16.8	16.9	16.9
	kurang RM200	44	8.2	8.2	25.1
	RM201-RM299	81	15.1	15.2	40.3
	RM300-RM399	201	37.6	37.6	77.9
	RM400-RM499	105	19.6	19.7	97.6
	RM500-RM799	8	1.5	1.5	99.1
	Melebihi RM1000	5	.9	.9	100.0
	Total	534	99.8	100.0	
Missing	System	1	.2		
Total		535	100.0		

Yuran bulanan anak 3-4 tahun

		Frequency	Percent	Valid Percent	Cumulative Percent
Valid	0	95	17.8	17.8	17.8
	kurang RM200	53	9.9	9.9	27.7
	RM201-RM299	124	23.2	23.2	50.9
	RM300-RM399	211	39.4	39.5	90.4
	RM400-RM499	40	7.5	7.5	97.9
	RM500-RM799	6	1.1	1.1	99.1
	Melebihi RM1000	5	.9	.9	100.0
	Total	534	99.8	100.0	
Missing	System	1	.2		
Total		535	100.0		

## Bahasa pengantar

		Frequency	Percent	Valid Percent	Cumulative Percent
Valid	0	14	2.6	2.6	2.6
	Bahasa Melayu	439	82.1	82.2	84.8
	Bahasa Inggeris	46	8.6	8.6	93.4
	Bahasa Mandarin	4	.7	.7	94.2
	lebih dari 1 bahasa	31	5.8	5.8	100.0
	Total	534	99.8	100.0	
Missing	System	1	.2		
Total		535	100.0		

## Kursus Pengasuh

		Frequency	Percent	Valid Percent	Cumulative Percent
Valid	0	23	4.3	4.3	4.3
	KAP	248	46.4	46.4	50.7
	KAAK	92	17.2	17.2	68.0
	Belum menghadiri	148	27.7	27.7	95.7
	Lain-lain	2	.4	.4	96.1
	5	21	3.9	3.9	100.0
	Total	534	99.8	100.0	
Missing	System	1	.2		
Total		535	100.0		

Kursus dalam 3 tahun

		Frequency	Percent	Valid Percent	Cumulative Percent
Valid	0	109	20.4	20.5	20.5
	NOSS	47	8.8	8.8	29.3
	Pertolongan cemas	48	9.0	9.0	38.3
	Pengurusan dan pengendalian makanan	71	13.3	13.3	51.7
	Pengurusan kesihatan	13	2.4	2.4	54.1
	ABP	10	1.9	1.9	56.0
	Psikologi kanak-kanak	16	3.0	3.0	59.0
	Lain-lain	18	3.4	3.4	62.4
	lebih dari 1 kursus	200	37.4	37.6	100.0
	Total	532	99.4	100.0	
Missing	System	3	.6		
Total		535	100.0		

Kursus utama pilihan pengasuh

		Frequency	Percent	Valid Percent	Cumulative Percent
Valid	0	28	5.2	5.2	5.2
	Pertolongan cemas	225	42.1	42.1	47.4
	Pengurusan dan pengendalian makanan	41	7.7	7.7	55.1
	Pengurusan kesihatan	19	3.6	3.6	58.6
	ABP	67	12.5	12.5	71.2
	Psikologi kanak-kanak	152	28.4	28.5	99.6
	Lain-lain	2	.4	.4	100.0
	Total	534	99.8	100.0	
Missing	System	1	.2		
Total		535	100.0		



Kursus kedua pilihan pengasuh

		Frequency	Percent	Valid Percent	Cumulative Percent
Valid	0	37	6.9	6.9	6.9
	Pertolongan cemas	70	13.1	13.1	20.0
	Pengurusan dan pengendalian makanan	195	36.4	36.5	56.6
	Pengurusan kesihatan	52	9.7	9.7	66.3
	ABP	83	15.5	15.5	81.8
	Psikologi kanak-kanak	94	17.6	17.6	99.4
	Lain-lain	3	.6	.6	100.0
	Total	534	99.8	100.0	
Missing	System	1	.2		
Total		535	100.0		

Kursus ketiga pilihan pengasuh

		Frequency	Percent	Valid Percent	Cumulative Percent
Valid	0	46	8.6	8.6	8.6
	Pertolongan cemas	80	15.0	15.0	23.6
	Pengurusan dan pengendalian makanan	84	15.7	15.7	39.3
	Pengurusan kesihatan	246	46.0	46.1	85.4
	ABP	45	8.4	8.4	93.8
	Psikologi kanak-kanak	31	5.8	5.8	99.6
	Lain-lain	2	.4	.4	100.0
	Total	534	99.8	100.0	
Missing	System	1	.2		
Total		535	100.0		

Kursus keempat pilihan pengasuh

		Frequency	Percent	Valid Percent	Cumulative Percent
Valid	0	53	9.9	9.9	9.9
	Pertolongan cemas	62	11.6	11.6	21.5
	Pengurusan dan pengendalian makanan	89	16.6	16.7	38.2
	Pengurusan kesihatan	90	16.8	16.9	55.1
	ABP	209	39.1	39.1	94.2
	Psikologi kanak-kanak	28	5.2	5.2	99.4
	Lain-lain	3	.6	.6	100.0
	Total	534	99.8	100.0	
Missing	System	1	.2		
Total		535	100.0		

Kursus kelima pilihan pengasuh

		Frequency	Percent	Valid Percent	Cumulative Percent
Valid	0	65	12.1	12.2	12.2
	Pertolongan cemas	49	9.2	9.2	21.3
	Pengurusan dan pengendalian makanan	80	15.0	15.0	36.3
	Pengurusan kesihatan	79	14.8	14.8	51.1
	ABP	80	15.0	15.0	66.1
	Psikologi kanak-kanak	179	33.5	33.5	99.6
	Lain-lain	2	.4	.4	100.0
	Total	534	99.8	100.0	
Missing	System	1	.2		
Total		535	100.0		

Sebab utama pilih pengasuh

		Frequency	Percent	Valid Percent	Cumulative Percent
Valid	0	15	2.8	2.8	2.8
	Menyayangi kanak-kanak	254	47.5	47.6	50.4
	Minat mengasuh	147	27.5	27.5	77.9
	Gaji	63	11.8	11.8	89.7
	Suasana kondusif	32	6.0	6.0	95.7
	Tiada pilihan lain	20	3.7	3.7	99.4
	Lain-lain	3	.6	.6	100.0
	Total	534	99.8	100.0	
Missing	System	1	.2		
Total		535	100.0		

Sebab utama pilih pengasuh

		Frequency	Percent	Valid Percent	Cumulative Percent
Valid	0	24	4.5	4.5	4.5
	Menyayangi kanak-kanak	127	23.7	23.8	28.3
	Minat mengasuh	261	48.8	48.9	77.2
	Gaji	54	10.1	10.1	87.3
	Suasana kondusif	52	9.7	9.7	97.0
	Tiada pilihan lain	15	2.8	2.8	99.8
	Lain-lain	1	.2	.2	100.0
	Total	534	99.8	100.0	
Missing	System	1	.2		
Total		535	100.0		

Sebab utama pilih pengasuh

		Frequency	Percent	Valid Percent	Cumulative Percent
Valid	0	37	6.9	6.9	6.9
	Menyayangi kanak-kanak	84	15.7	15.8	22.7
	Minat mengasuh	38	7.1	7.1	29.8
	Gaji	108	20.2	20.3	50.1
	Suasana kondusif	221	41.3	41.5	91.6
	Tiada pilihan lain	38	7.1	7.1	98.7
	Lain-lain	7	1.3	1.3	100.0
	Total	533	99.6	100.0	
Missing	System	2	.4		
Total		535	100.0		

Sebab pertama pilihan pengasuh

		Frequency	Percent	Valid Percent	Cumulative Percent
Valid	0	16	3.0	3.0	3.0
	Lokasi	290	54.2	54.3	57.3
	Gaji	58	10.8	10.9	68.2
	Masa operasi	59	11.0	11.0	79.2
	Kerjasama rakan kerja	34	6.4	6.4	85.6
	Beban kerja munasabah	5	.9	.9	86.5
	Kemudahan kondusif	9	1.7	1.7	88.2
	Kurikulum bersesuaian	38	7.1	7.1	95.3
	Peluang meningkatkan profesionalisme	21	3.9	3.9	99.3
	Kemahiran bahasa pengantar	4	.7	.7	100.0
	Total	534	99.8	100.0	
Missing	System	1	.2		
Total		535	100.0		

Sebab kedua pilihan pengasuh

		Frequency	Percent	Valid Percent	Cumulative Percent
Valid	0	23	4.3	4.3	4.3
	Lokasi	67	12.5	12.5	16.9
	Gaji	168	31.4	31.5	48.3
	Masa operasi	88	16.4	16.5	64.8
	Kerjasama rakan kerja	74	13.8	13.9	78.7
	Beban kerja munasabah	21	3.9	3.9	82.6
	Kemudahan kondusif	31	5.8	5.8	88.4
	Kurikulum bersesuaian	23	4.3	4.3	92.7
	Peluang meningkatkan profesionalisme	28	5.2	5.2	97.9
	Kemahiran bahasa pengantar	11	2.1	2.1	100.0
	Total	534	99.8	100.0	
Missing	System	1	.2		
Total		535	100.0		

Sebab ketiga pilihan pengasuh

		Frequency	Percent	Valid Percent	Cumulative Percent
Valid	0	28	5.2	5.2	5.2
	Lokasi	20	3.7	3.7	9.0
	Gaji	34	6.4	6.4	15.4
	Masa operasi	197	36.8	36.9	52.2
	Kerjasama rakan kerja	87	16.3	16.3	68.5
	Beban kerja munasabah	40	7.5	7.5	76.0
	Kemudahan kondusif	40	7.5	7.5	83.5
	Kurikulum bersesuaian	36	6.7	6.7	90.3
	Peluang meningkatkan profesionalisme	20	3.7	3.7	94.0
	Kemahiran bahasa pengantar	32	6.0	6.0	100.0
	Total	534	99.8	100.0	
Missing	System	1	.2		
Total		535	100.0		

Sebab keempat pilihan pengasuh

		Frequency	Percent	Valid Percent	Cumulative Percent
Valid	0	40	7.5	7.5	7.5
	Lokasi	25	4.7	4.7	12.2
	Gaji	22	4.1	4.1	16.3
	Masa operasi	37	6.9	6.9	23.2
	Kerjasama rakan kerja	151	28.2	28.3	51.5
	Beban kerja munasabah	86	16.1	16.1	67.6
	Kemudahan kondusif	61	11.4	11.4	79.0
	Kurikulum bersesuaian	32	6.0	6.0	85.0
	Peluang meningkatkan profesionalisme	47	8.8	8.8	93.8
	Kemahiran bahasa pengantar	33	6.2	6.2	100.0
	Total	534	99.8	100.0	
Missing	System	1	.2		
Total		535	100.0		

Sebab kelima pilihan pengasuh

		Frequency	Percent	Valid Percent	Cumulative Percent
Valid	0	43	8.0	8.1	8.1
	Lokasi	20	3.7	3.7	11.8
	Gaji	46	8.6	8.6	20.4
	Masa operasi	29	5.4	5.4	25.8
	Kerjasama rakan kerja	48	9.0	9.0	34.8
	Beban kerja munasabah	94	17.6	17.6	52.4
	Kemudahan kondusif	76	14.2	14.2	66.7
	Kurikulum bersesuaian	55	10.3	10.3	77.0
	Peluang meningkatkan profesionalisme	61	11.4	11.4	88.4
	Kemahiran bahasa pengantar	62	11.6	11.6	100.0
	Total	534	99.8	100.0	
Missing	System	1	.2		
Total		535	100.0		

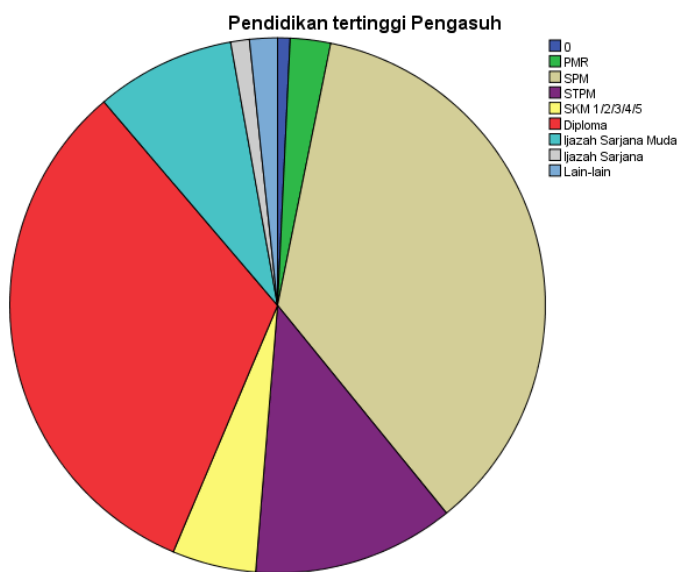
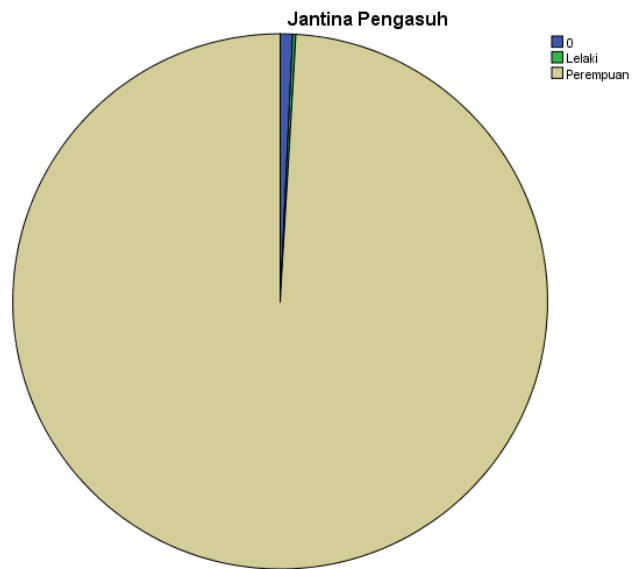
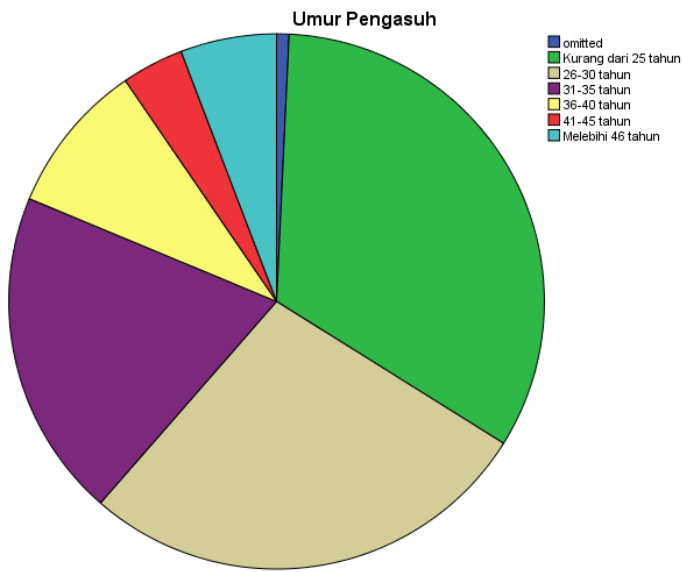

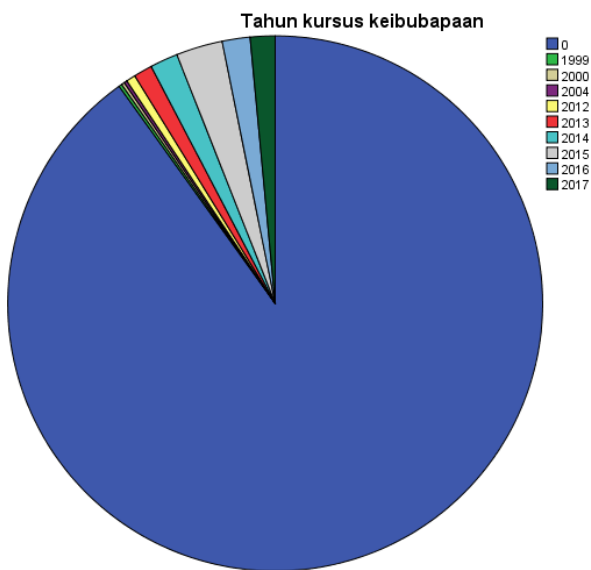
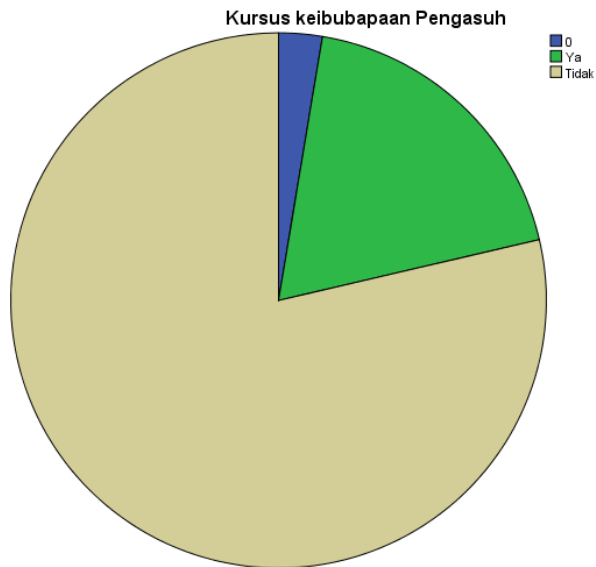
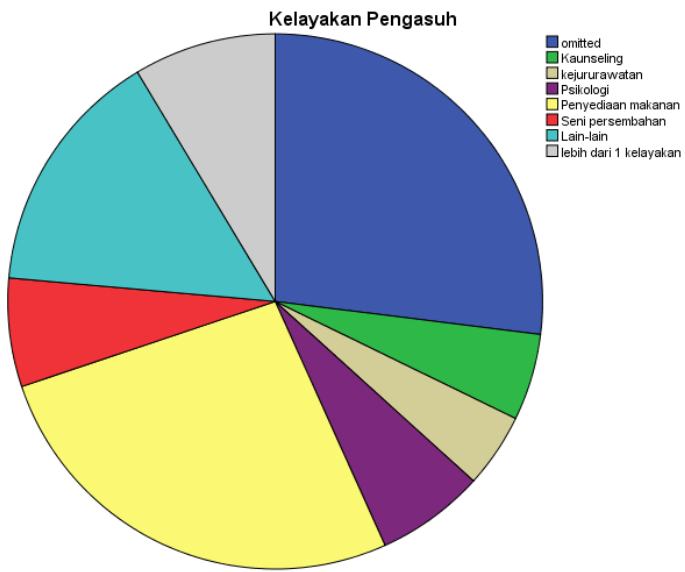



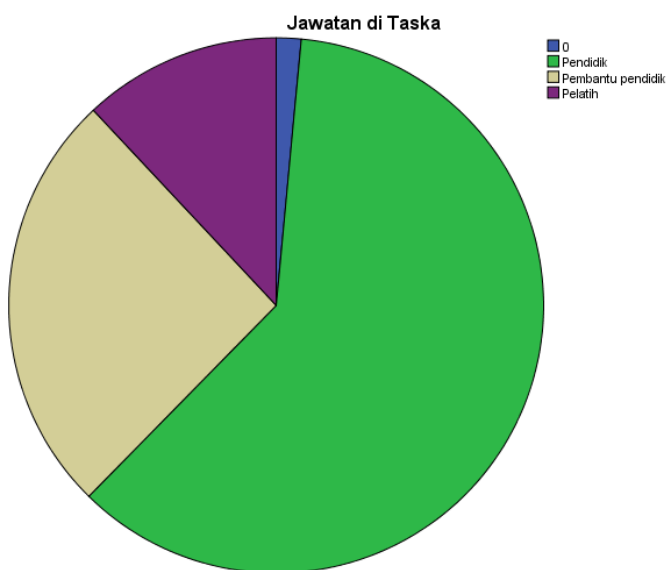
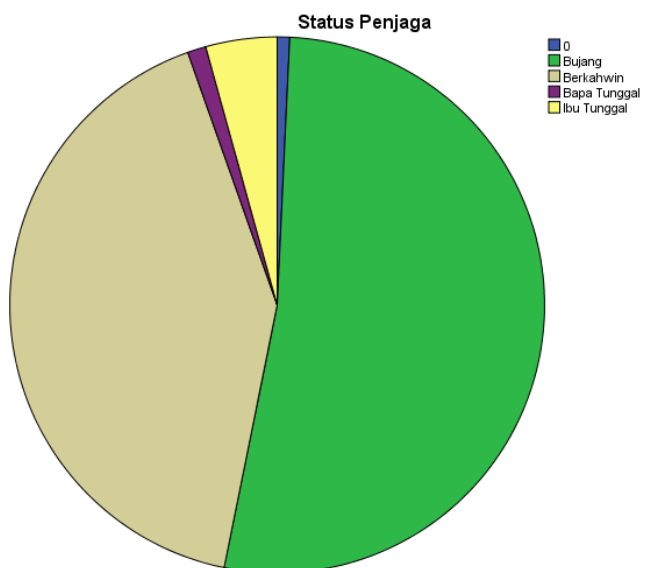
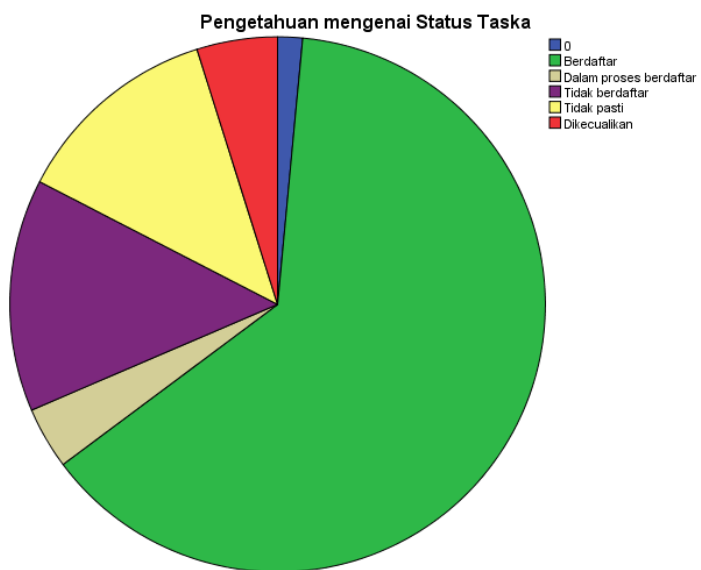

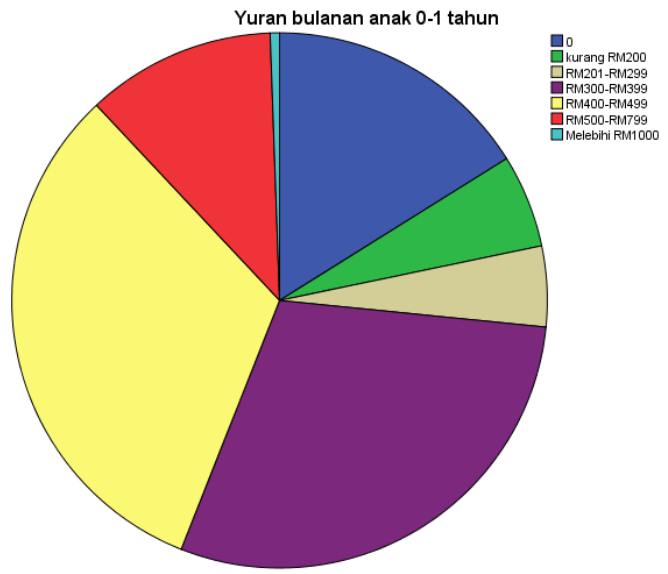
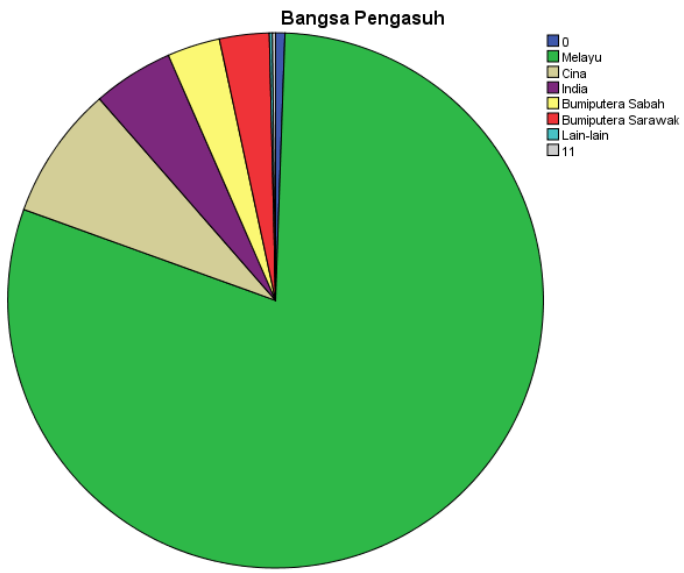
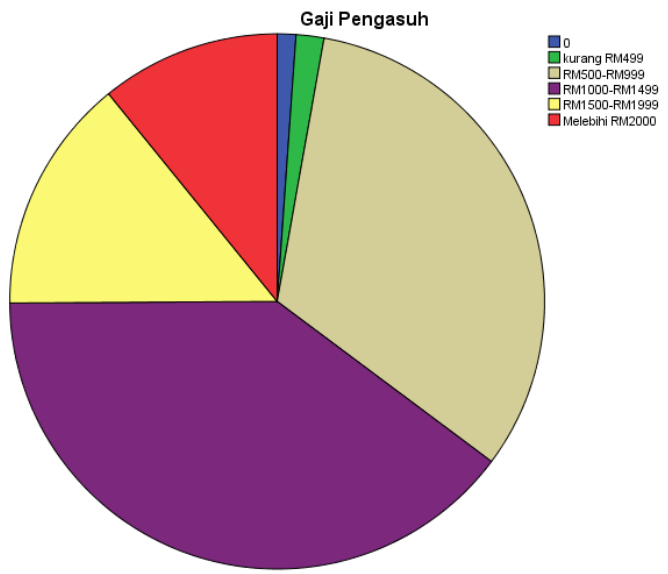

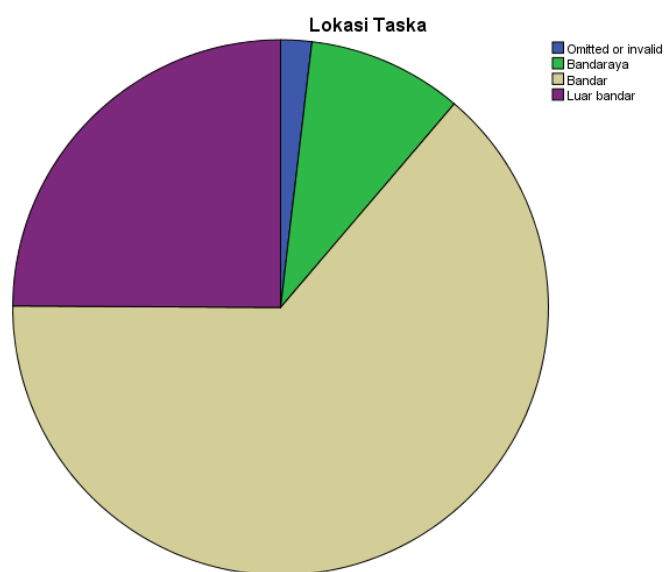
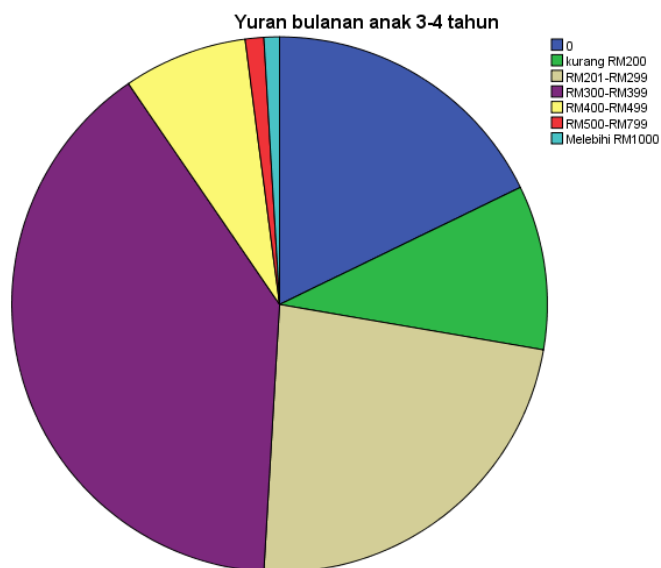
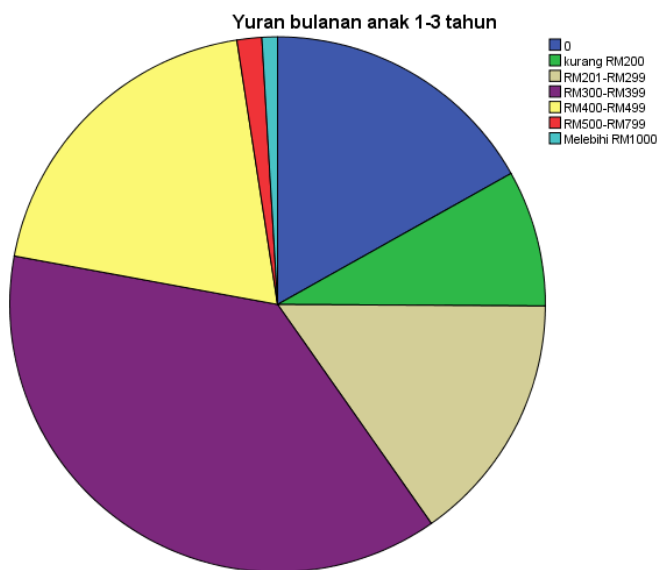

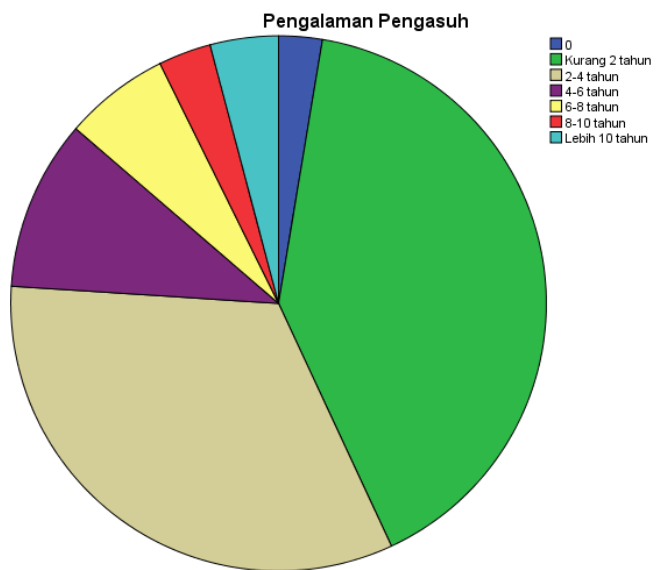
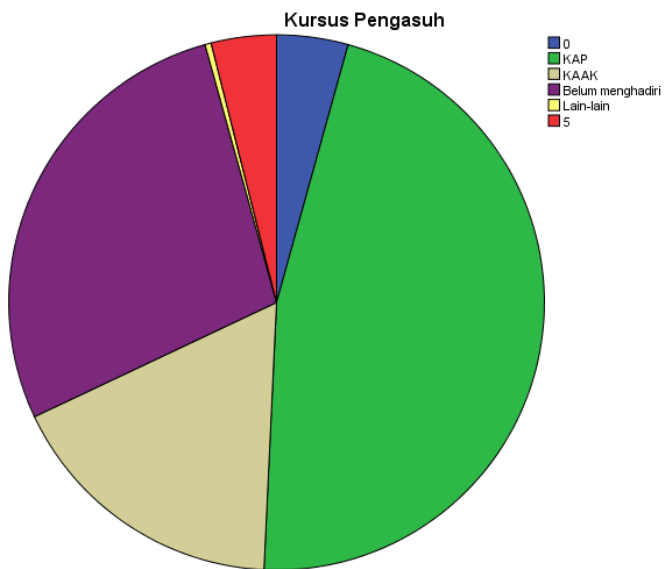
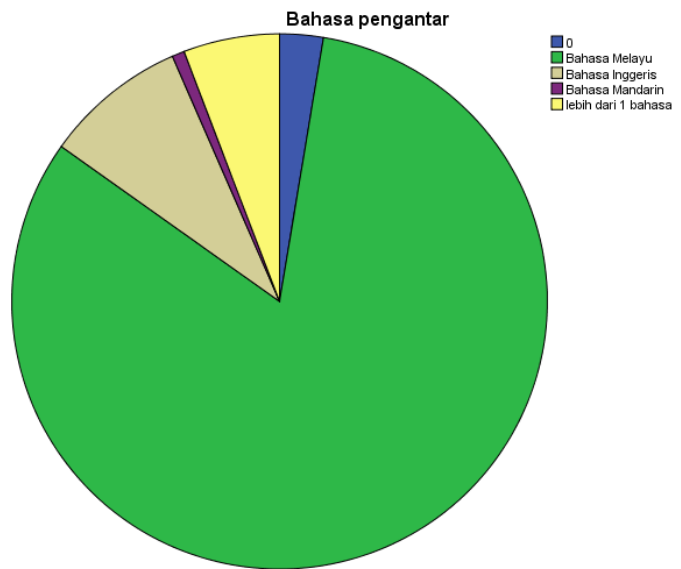

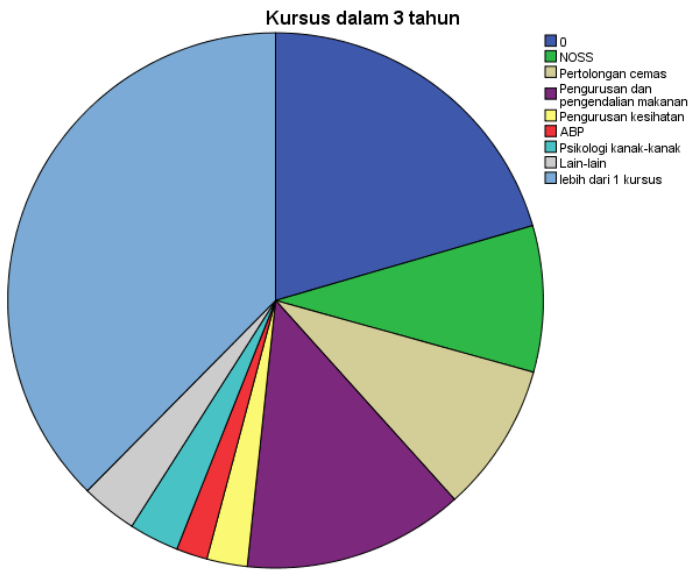

Kursus ketiga pilihan pengasuh

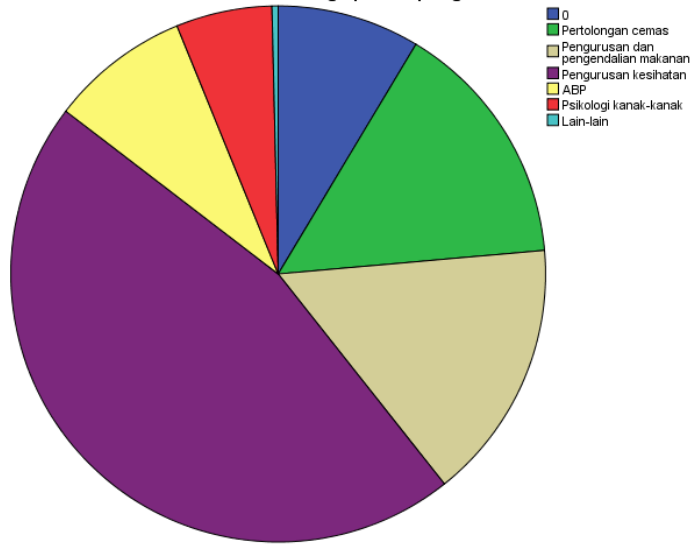

Kursus keempat pilihan pengasuh

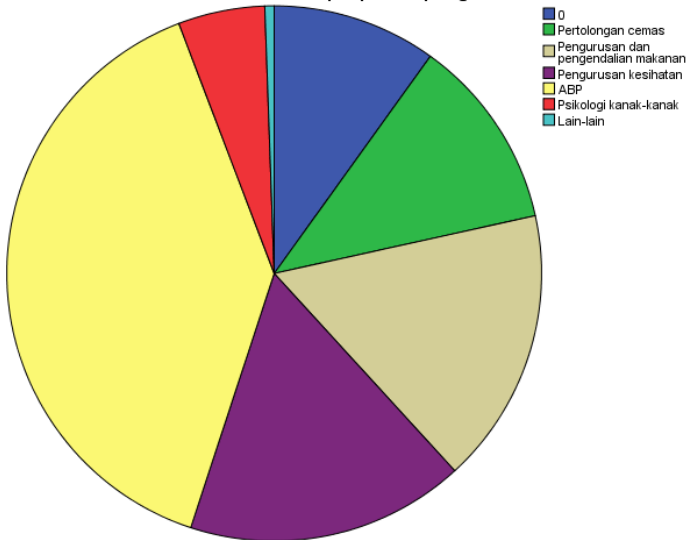

Kursus kelima pilihan pengasuh

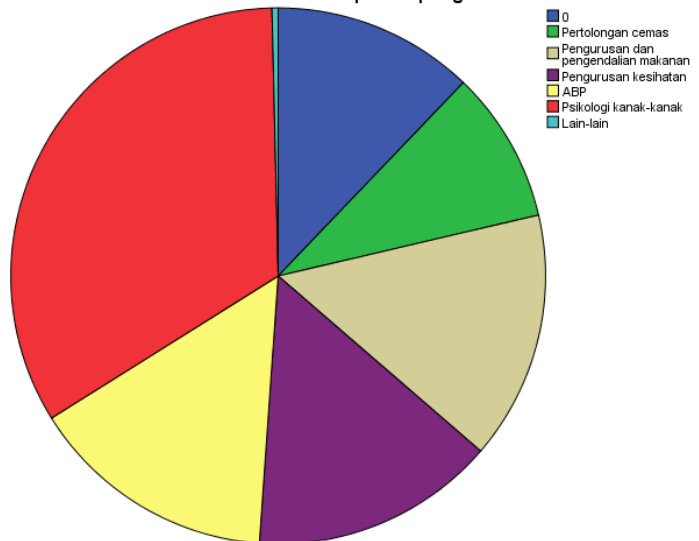

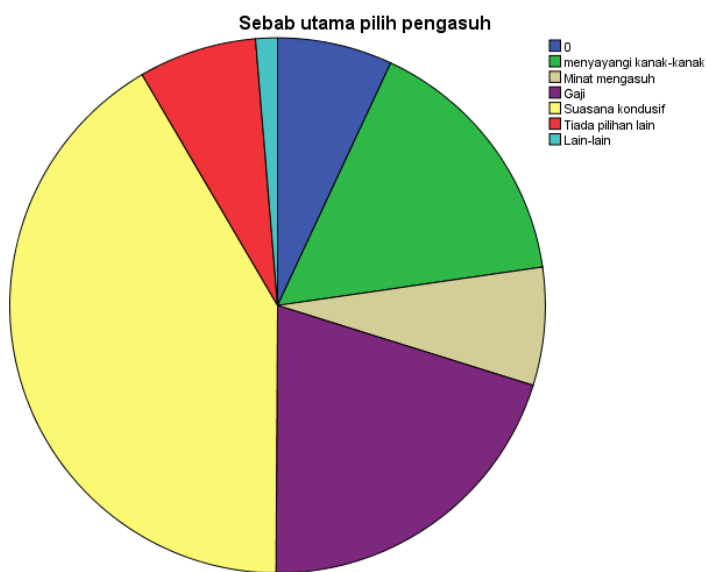
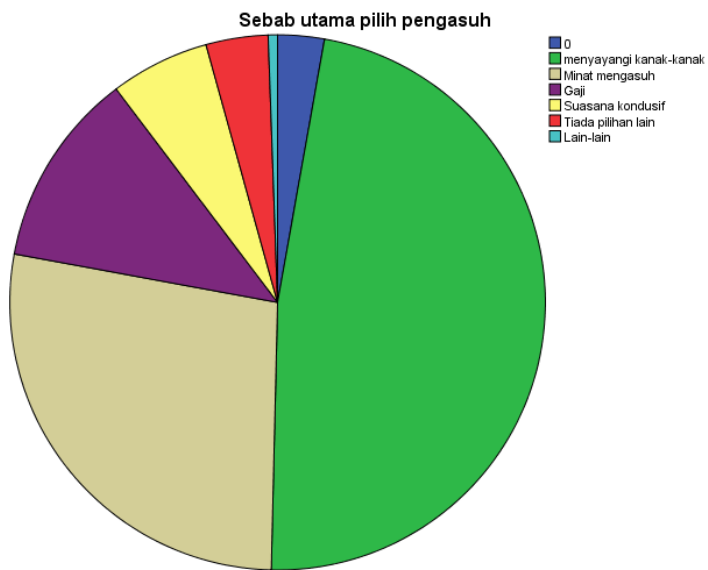

Sebab pertama pilihan pengasuh

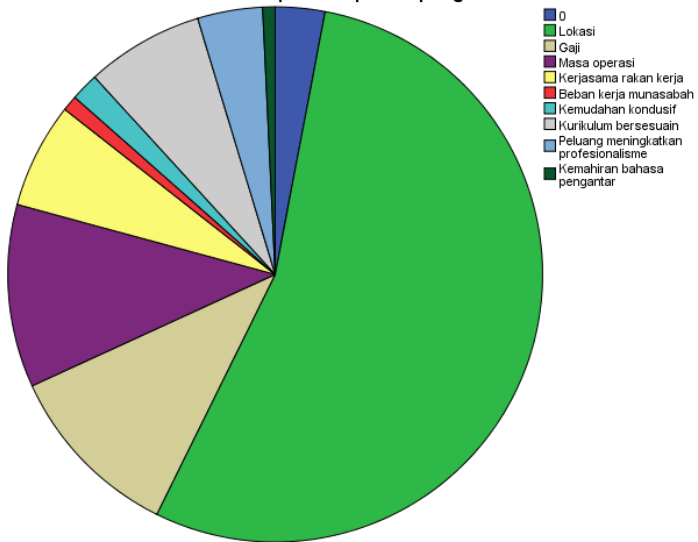

Sebab kedua pilihan pengasuh

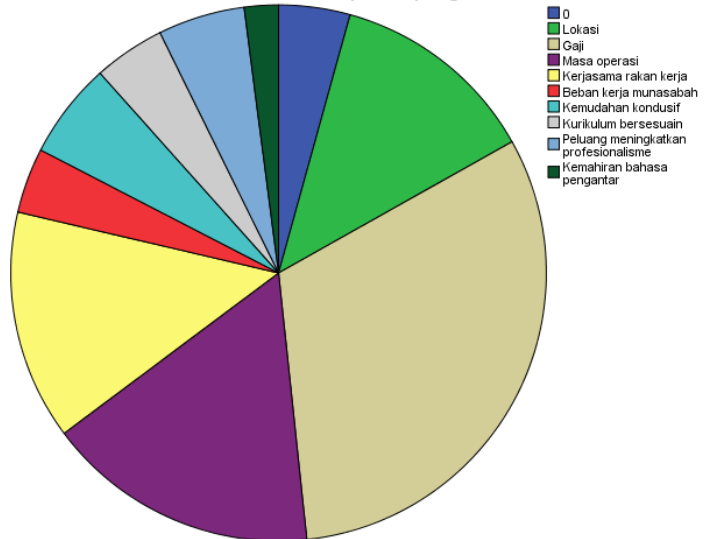

Sebab ketiga pilihan pengasuh

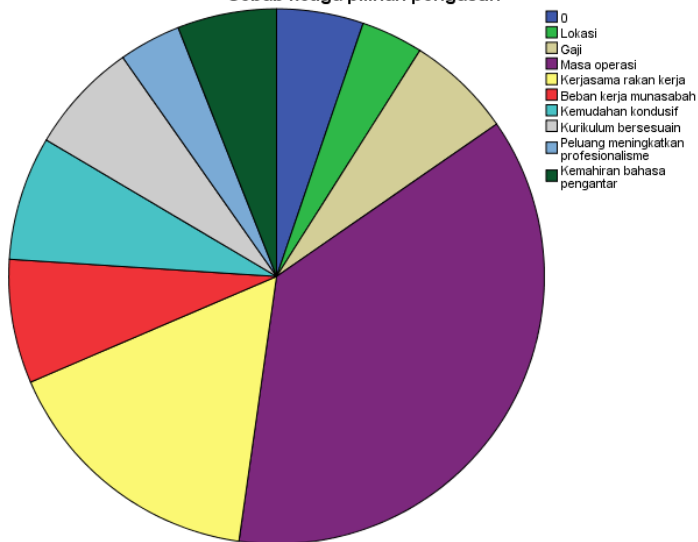



Sebab keempat pilihan pengasuh

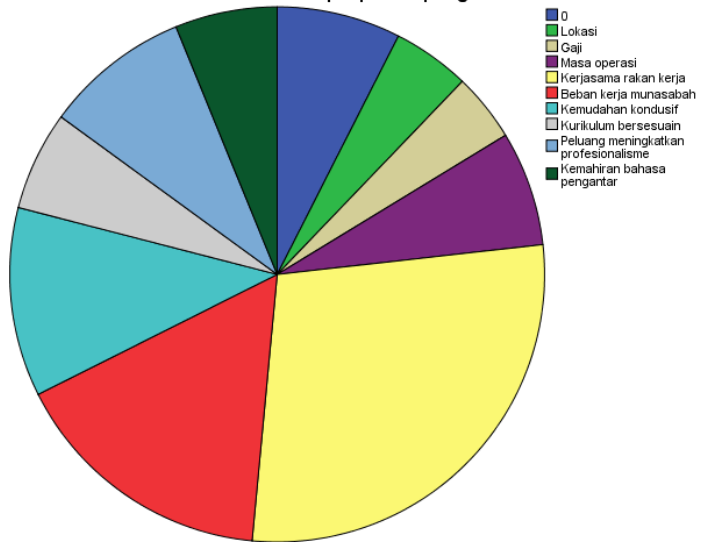

Sebab kelima pilihan pengasuh

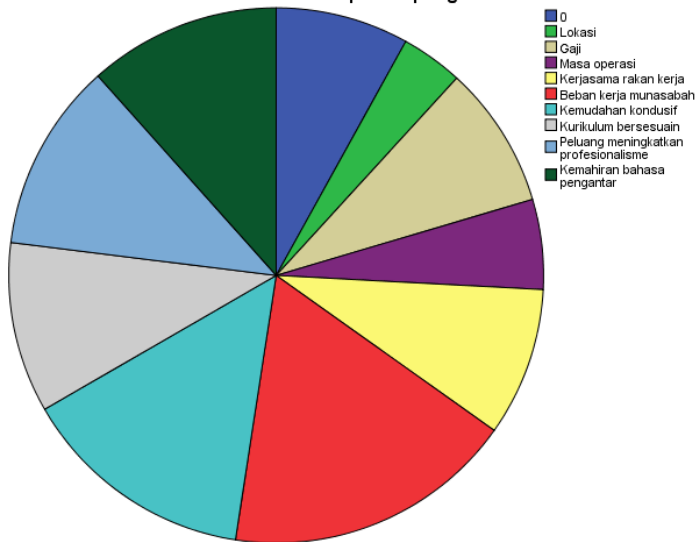

Diskriptif Statistik (Ibu Bapa)

	N	Min	Sisihan Piawai
Hubungan dgn anak	1127	1.78	.501
Umur Penjaga	1127	3.12	1.054
Bangsa Penjaga	1127	1.41	.964
Status Penjaga	1127	2.06	.405
Pendidikan tertinggi Bapa	1127	4.20	1.985
Pendidikan tertinggi Ibu	1127	4.51	1.841
Pendidikan tertinggi Penjaga	1127	1.12	1.974
Pekerjaan Bapa	1127	5.30	3.697
Majikan Bapa	1127	1.67	1.167
Pekerjaan Ibu	1127	4.92	3.531
Majikan Ibu	1127	1.71	.970
Pekerjaan Penjaga	1127	1.16	2.646
Majikan Penjaga	1127	.42	.883
Pendapatan bulanan isi rumah	1127	2.76	.829
Lokasi Taska	1127	2.05	.560
Jarak dari rumah	1127	2.35	1.232
Jumlah anak dlm keluarga	1127	2.10	1.032
Bilangan anak ke Taska	1127	1.39	.612
Umur anak ke Taska	1127	2.37	1.227
Umur anak ke Taska2	1127	.95	1.720
Umur anak ke Taska3	1127	.10	.687
Yuran bulanan anak 0-1 tahun	1127	1.44	2.005
Yuran bulanan anak 1-3 tahun	1127	1.36	1.593
Yuran bulanan anak 3-4 tahun	1127	.92	1.417
Bahasa pengantar	1127	1.50	1.230
Pengetahuan mengenai Status Taska	1127	2.10	1.418
Kursus keibubapaan	1127	1.85	.402
Valid N (listwise)	1127		

Hubungan dgn anak

	Frequency	Percent	Valid Percent	Cumulative Percent
Valid omitted	7	.6	.6	.6
Bapa	271	24.0	24.0	24.7
Ibu	811	72.0	72.0	96.6
Penjaga	38	3.4	3.4	100.0
Total	1127	100.0	100.0	

Umur Penjaga

	Frequency	Percent	Valid Percent	Cumulative Percent
Valid omitted	4	.4	.4	.4
Kurang dari 25 tahun	38	3.4	3.4	3.7
26-30 tahun	254	22.5	22.5	26.3
31-35 tahun	500	44.4	44.4	70.6
36-40 tahun	216	19.2	19.2	89.8
41-45 tahun	85	7.5	7.5	97.3
Melebihi 46 tahun	30	2.7	2.7	100.0
Total	1127	100.0	100.0	

Bangsa Penjaga

	Frequency	Percent	Valid Percent	Cumulative Percent
Valid 0	4	.4	.4	.4
Melayu	881	78.2	78.2	78.5
Cina	123	10.9	10.9	89.4
India	60	5.3	5.3	94.8
Bumiputera Sabah	34	3.0	3.0	97.8
Bumiputera Sarawak	16	1.4	1.4	99.2
Orang Asli	2	.2	.2	99.4
Lain-lain	7	.6	.6	100.0
Total	1127	100.0	100.0	

Status Penjaga

	Frequency	Percent	Valid Percent	Cumulative Percent
Valid omitted	4	.4	.4	.4
Bujang	11	1.0	1.0	1.3
Berkahwin	1068	94.8	94.8	96.1
Bapa Tunggal	5	.4	.4	96.5
Ibu Tunggal	39	3.5	3.5	100.0
Total	1127	100.0	100.0	

Pendidikan tertinggi Bapa

	Frequency	Percent	Valid Percent	Cumulative Percent
Valid 0	65	5.8	5.8	5.8
PMR	35	3.1	3.1	8.9
SPM	218	19.3	19.3	28.2
STPM	76	6.7	6.7	35.0
SKM 1/2/3/4/5	36	3.2	3.2	38.2
Diploma	411	36.5	36.5	74.6
Ijazah Sarjana Muda	187	16.6	16.6	91.2
Ijazah Sarjana	81	7.2	7.2	98.4
Lain-lain	18	1.6	1.6	100.0
Total	1127	100.0	100.0	

Pendidikan tertinggi Ibu

	Frequency	Percent	Valid Percent	Cumulative Percent
Valid 0	42	3.7	3.7	3.7
PMR	6	.5	.5	4.3
SPM	202	17.9	17.9	22.2
STPM	95	8.4	8.4	30.6
SKM 1/2/3/4/5	13	1.2	1.2	31.8
Diploma	377	33.5	33.5	65.2
Ijazah Sarjana Muda	307	27.2	27.2	92.5
Ijazah Sarjana	69	6.1	6.1	98.6
Lain-lain	16	1.4	1.4	100.0
Total	1127	100.0	100.0	

Pendidikan tertinggi Penjaga

	Frequency	Percent	Valid Percent	Cumulative Percent
Valid 0	818	72.6	72.6	72.6
PMR	7	.6	.6	73.2
SPM	64	5.7	5.7	78.9
STPM	41	3.6	3.6	82.5
SKM 1/2/3/4/5	2	.2	.2	82.7
Diploma	173	15.4	15.4	98.0
Ijazah Sarjana Muda	20	1.8	1.8	99.8
Ijazah Sarjana	2	.2	.2	100.0
Total	1127	100.0	100.0	

Pekerjaan Bapa

	Frequency	Percent	Valid Percent	Cumulative Percent
Valid 0	71	6.3	6.3	6.3
Pengurusan	122	10.8	10.8	17.1
Professional	148	13.1	13.1	30.3
Professional Junior	35	3.1	3.1	33.4
Juruteknik	181	16.1	16.1	49.4
Pekerja sokongan	129	11.4	11.4	60.9
perkhidmatan dan jualan	84	7.5	7.5	68.3
pekerja mahir pertanian	49	4.3	4.3	72.7
Pekerja kemahiran dan pertukangan	45	4.0	4.0	76.7
Operator loji	15	1.3	1.3	78.0
Pekerjaan asas	53	4.7	4.7	82.7
pekerja badan beruniform	130	11.5	11.5	94.2
Lain-lain	65	5.8	5.8	100.0
Total	1127	100.0	100.0	

Pekerjaan Ibu

	Frequency	Percent	Valid Percent	Cumulative Percent
Valid 0	44	3.9	3.9	3.9
Pengurusan	135	12.0	12.0	15.9
Professional	236	20.9	20.9	36.8
Professional Junior	31	2.8	2.8	39.6
Juruteknik	29	2.6	2.6	42.1
Pekerja sokongan perkhidmatan dan jualan	314	27.9	27.9	70.0
pekerja mahir pertanian	101	9.0	9.0	79.0
Pekerja kemahiran dan pertukangan	14	1.2	1.2	80.2
Operator loji	11	1.0	1.0	81.2
Pekerjaan asas	6	.5	.5	81.7
pekerja badan beruniform	37	3.3	3.3	85.0
Lain-lain	81	7.2	7.2	92.2
Total	88	7.8	7.8	100.0
	1127	100.0	100.0	

Majikan Ibu

	Frequency	Percent	Valid Percent	Cumulative Percent
Valid 0	53	4.7	4.7	4.7
Swasta	447	39.7	39.7	44.4
Kerajaan	517	45.9	45.9	90.2
NGO	16	1.4	1.4	91.7
Kerja sendiri	73	6.5	6.5	98.1
Badan Berkanun	21	1.9	1.9	100.0
Total	1127	100.0	100.0	

Pekerjaan Penjaga

	Frequency	Percent	Valid Percent	Cumulative Percent
Valid 0	835	74.1	74.1	74.1
Pengurusan	96	8.5	8.5	82.6
Professional	35	3.1	3.1	85.7
Juruteknik	31	2.8	2.8	88.5
Pekerja sokongan	10	.9	.9	89.4
perkhidmatan dan jualan	52	4.6	4.6	94.0
pekerja mahir pertanian	2	.2	.2	94.1
Pekerja kemahiran dan pertukangan	21	1.9	1.9	96.0
Operator loji	2	.2	.2	96.2
Pekerjaan asas	23	2.0	2.0	98.2
pekerja badan beruniform	10	.9	.9	99.1
Lain-lain	10	.9	.9	100.0
Total	1127	100.0	100.0	

Majikan Penjaga

	Frequency	Percent	Valid Percent	Cumulative Percent
Valid 0	834	74.0	74.0	74.0
Swasta	193	17.1	17.1	91.1
Kerajaan	47	4.2	4.2	95.3
NGO	24	2.1	2.1	97.4
Kerja sendiri	27	2.4	2.4	99.8
Badan Berkanun	2	.2	.2	100.0
Total	1127	100.0	100.0	

Pendapatan bulanan isi rumah

	Frequency	Percent	Valid Percent	Cumulative Percent
Valid 0	5	.4	.4	.4
kurang RM1000	22	2.0	2.0	2.4
RM1001-RM3999	414	36.7	36.7	39.1
RM4000-RM6999	527	46.8	46.8	85.9
RM7000-RM9999	115	10.2	10.2	96.1
Melebihi RM10000	44	3.9	3.9	100.0
Total	1127	100.0	100.0	

Lokasi Taska

	Frequency	Percent	Valid Percent	Cumulative Percent
Valid Omitted or invalid	6	.5	.5	.5
Bandaraya	130	11.5	11.5	12.1
Bandar	789	70.0	70.0	82.1
Luar bandar	202	17.9	17.9	100.0
Total	1127	100.0	100.0	

Jarak dari rumah

	Frequency	Percent	Valid Percent	Cumulative Percent
Valid 0	5	.4	.4	.4
Kurang 1km	278	24.7	24.7	25.1
1-4km	477	42.3	42.3	67.4
5-8km	181	16.1	16.1	83.5
9-12km	62	5.5	5.5	89.0
Melebihi 12km	124	11.0	11.0	100.0
Total	1127	100.0	100.0	



Jumlah anak dlm keluarga

	Frequency	Percent	Valid Percent	Cumulative Percent
Valid 0	6	.5	.5	.5
1 orang	379	33.6	33.6	34.2
2 orang	384	34.1	34.1	68.2
3 orang	208	18.5	18.5	86.7
4 orang atau lebih	150	13.3	13.3	100.0
Total	1127	100.0	100.0	

Bilangan anak ke Taska

	Frequency	Percent	Valid Percent	Cumulative Percent
Valid 0	5	.4	.4	.4
1 orang	741	65.7	65.7	66.2
2 orang	327	29.0	29.0	95.2
3 orang	45	4.0	4.0	99.2
4 orang atau lebih	9	.8	.8	100.0
Total	1127	100.0	100.0	

Umur anak ke Taska

	Frequency	Percent	Valid Percent	Cumulative Percent
Valid 0	48	4.3	4.3	4.3
0-1 tahun	265	23.5	23.5	27.8
1-2 tahun	307	27.2	27.2	55.0
2-3 tahun	283	25.1	25.1	80.1
3-4 tahun	182	16.1	16.1	96.3
4 tahun ke atas	42	3.7	3.7	100.0
Total	1127	100.0	100.0	

Umur anak ke Taska2

	Frequency	Percent	Valid Percent	Cumulative Percent
Valid 0	848	75.2	75.2	75.2
1-2 tahun	17	1.5	1.5	76.8
2-3 tahun	77	6.8	6.8	83.6
3-4 tahun	114	10.1	10.1	93.7
4 tahun ke atas	71	6.3	6.3	100.0
Total	1127	100.0	100.0	

Umur anak ke Taska3

	Frequency	Percent	Valid Percent	Cumulative Percent
Valid 0	1101	97.7	97.7	97.7
2-3 tahun	5	.4	.4	98.1
3-4 tahun	3	.3	.3	98.4
4 tahun ke atas	18	1.6	1.6	100.0
Total	1127	100.0	100.0	

Yuran bulanan anak 0-1 tahun

	Frequency	Percent	Valid Percent	Cumulative Percent
Valid 0	707	62.7	62.7	62.7
kurang RM200	22	2.0	2.0	64.7
RM201-RM299	19	1.7	1.7	66.4
RM300-RM399	111	9.8	9.8	76.2
RM400-RM499	118	10.5	10.5	86.7
RM500-RM799	145	12.9	12.9	99.6
RM800-RM999	1	.1	.1	99.6
Melebihi RM1000	3	.3	.3	99.9
9	1	.1	.1	100.0
Total	1127	100.0	100.0	

Yuran bulanan anak 1-3 tahun

	Frequency	Percent	Valid Percent	Cumulative Percent
Valid 0	579	51.4	51.4	51.4
kurang RM200	55	4.9	4.9	56.3
RM201-RM299	179	15.9	15.9	72.1
RM300-RM399	177	15.7	15.7	87.8
RM400-RM499	117	10.4	10.4	98.2
RM500-RM799	12	1.1	1.1	99.3
Melebihi RM1000	8	.7	.7	100.0
Total	1127	100.0	100.0	

Yuran bulanan anak 3-4 tahun

	Frequency	Percent	Valid Percent	Cumulative Percent
Valid 0	709	62.9	62.9	62.9
kurang RM200	94	8.3	8.3	71.3
RM201-RM299	128	11.4	11.4	82.6
RM300-RM399	132	11.7	11.7	94.3
RM400-RM499	46	4.1	4.1	98.4
RM500-RM799	8	.7	.7	99.1
RM800-RM999	5	.4	.4	99.6
Melebihi RM1000	3	.3	.3	99.8
9	2	.2	.2	100.0
Total	1127	100.0	100.0	

Bahasa pengantar

	Frequency	Percent	Valid Percent	Cumulative Percent
Valid 0	6	.5	.5	.5
Bahasa Melayu	837	74.3	74.3	74.8
Bahasa Inggeris	205	18.2	18.2	93.0
Bahasa Mandarin	9	.8	.8	93.8
Lain-lain	1	.1	.1	93.9
Lebih dari 1 bahasa	69	6.1	6.1	100.0
Total	1127	100.0	100.0	

Kursus keibubapaan

	Frequency	Percent	Valid Percent	Cumulative Percent
Valid 0	16	1.4	1.4	1.4
ya	139	12.3	12.3	13.8
tidak	971	86.2	86.2	99.9
4	1	.1	.1	100.0
Total	1127	100.0	100.0	

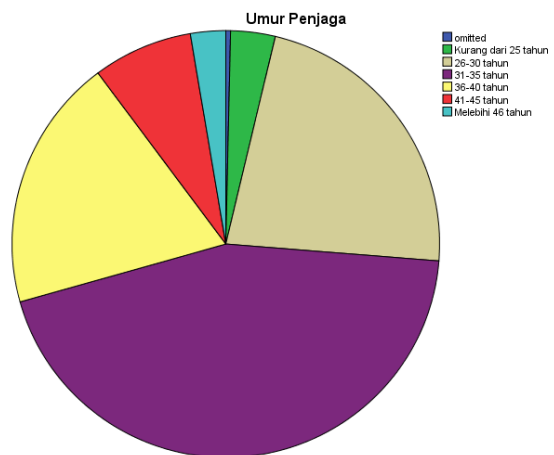
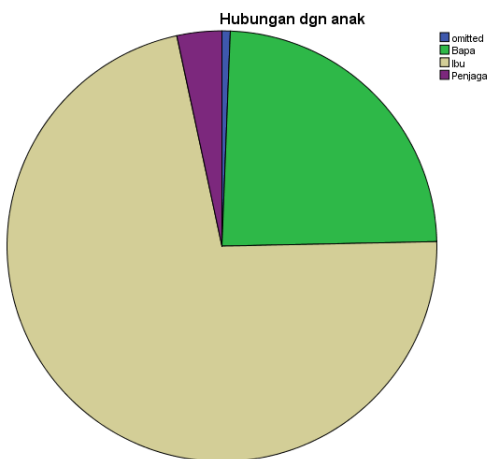

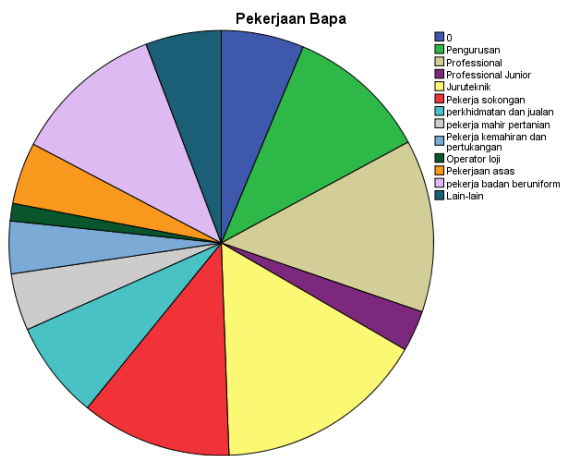
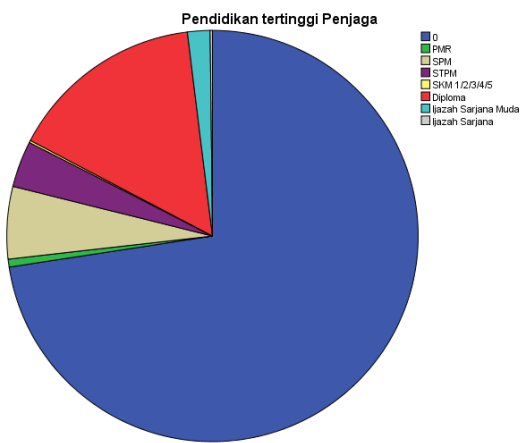
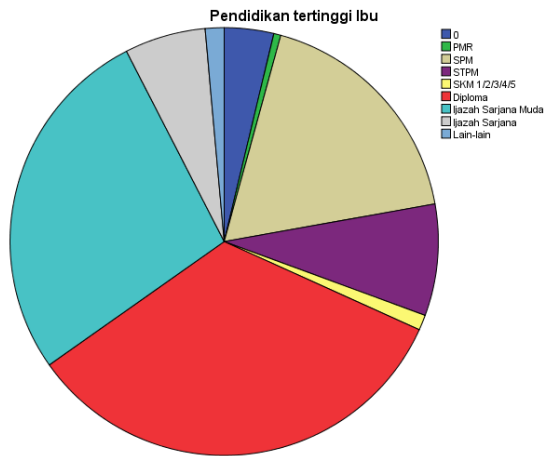
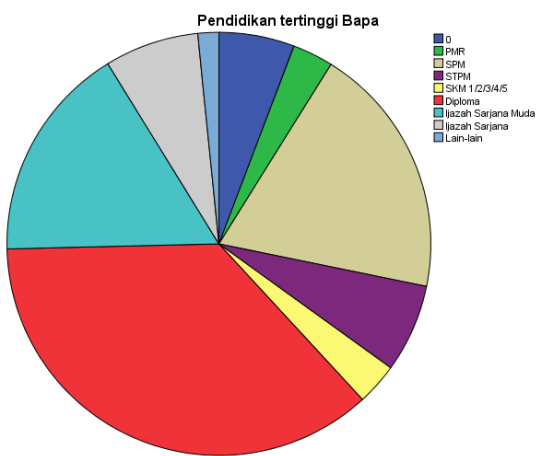
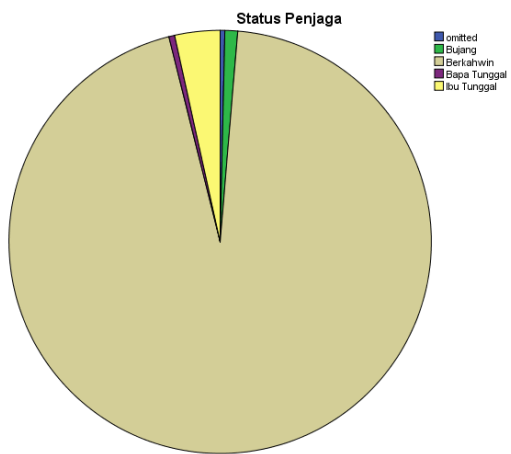
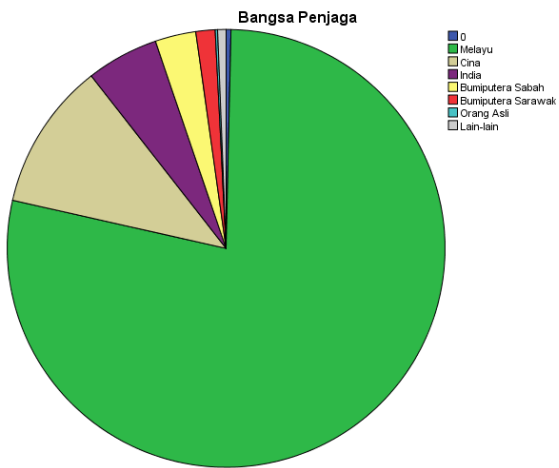

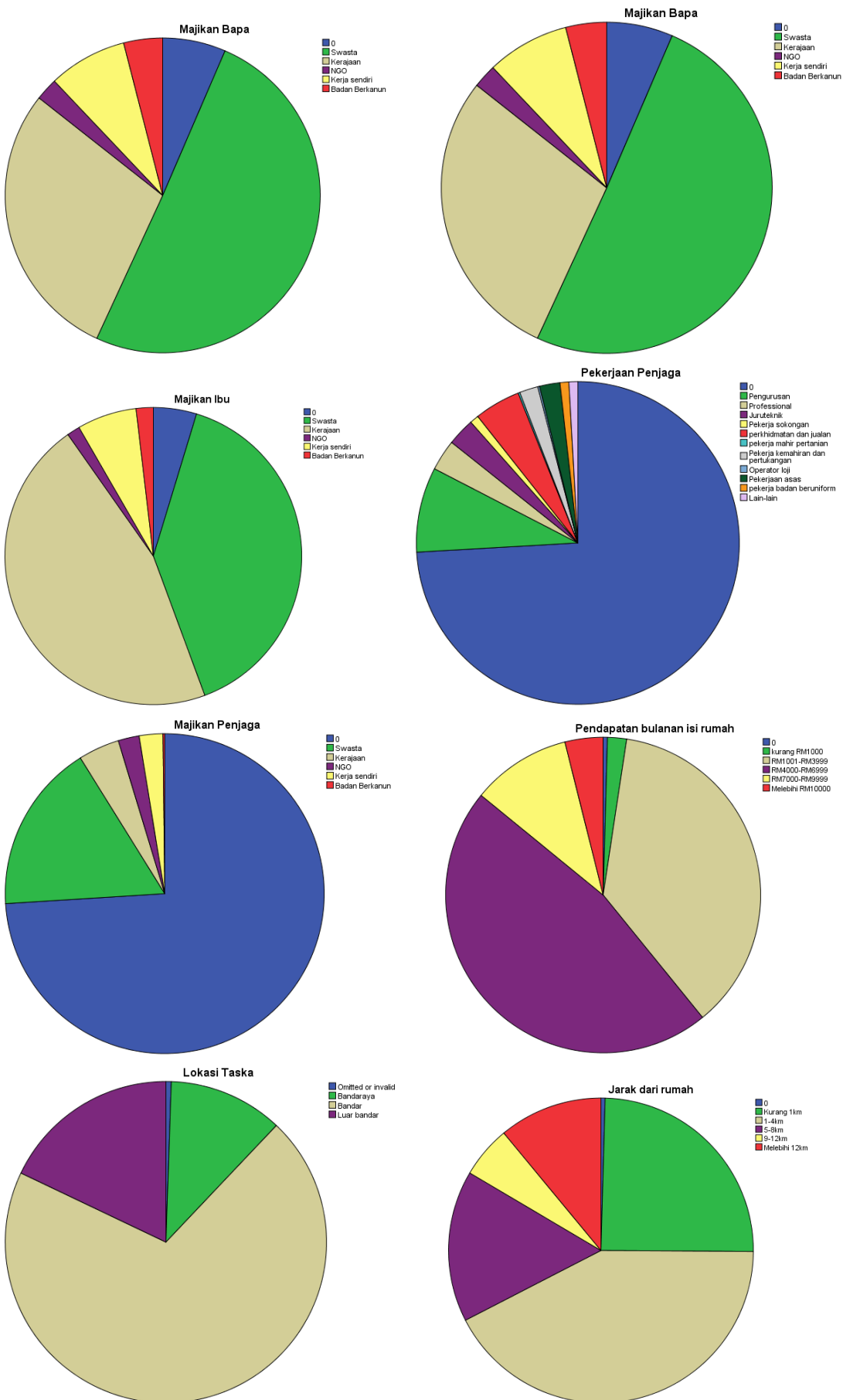

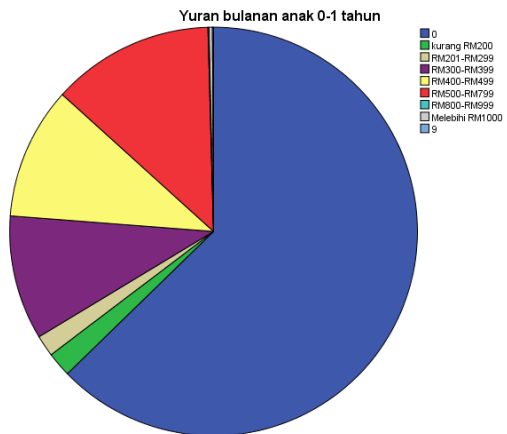
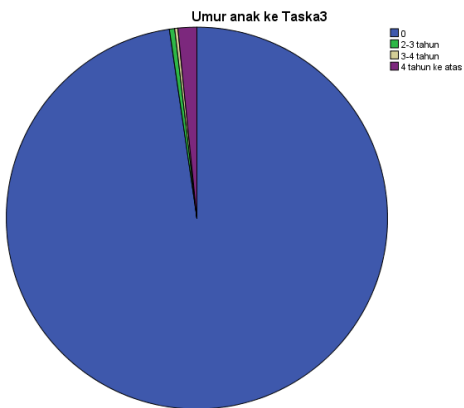
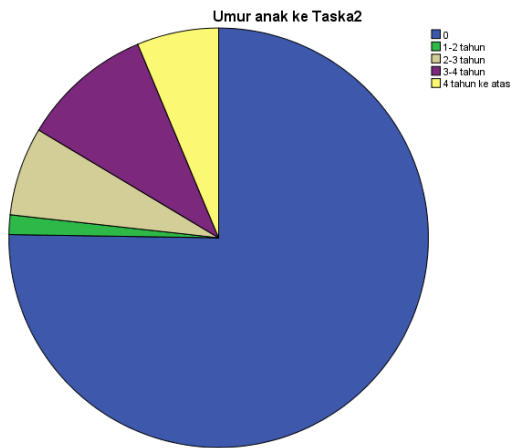
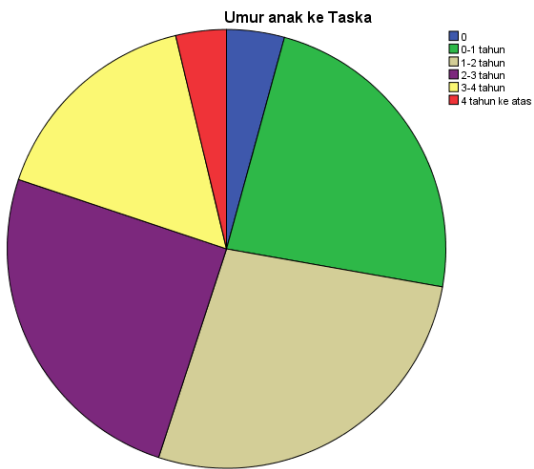
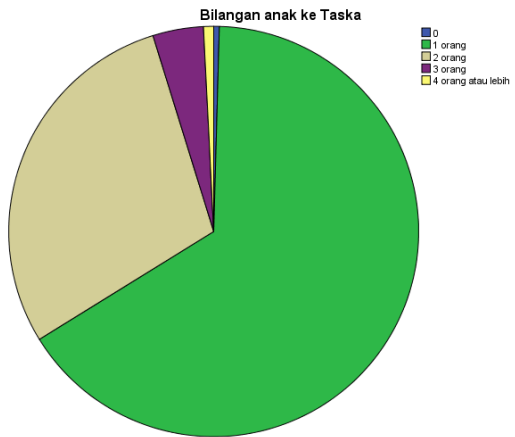

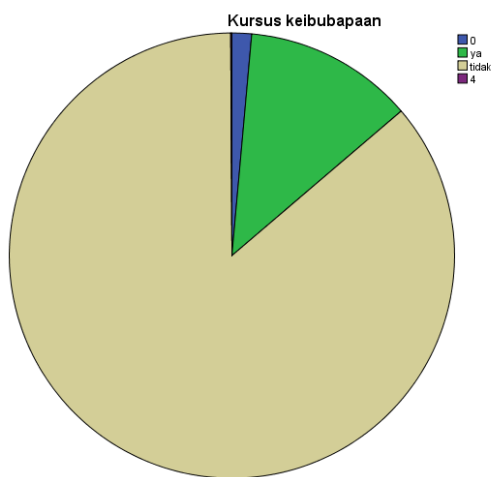
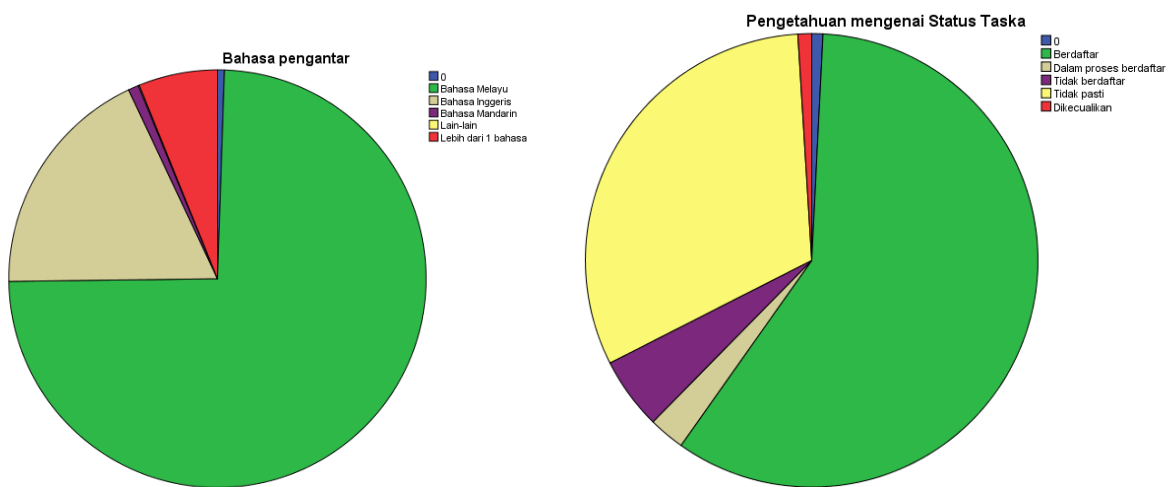
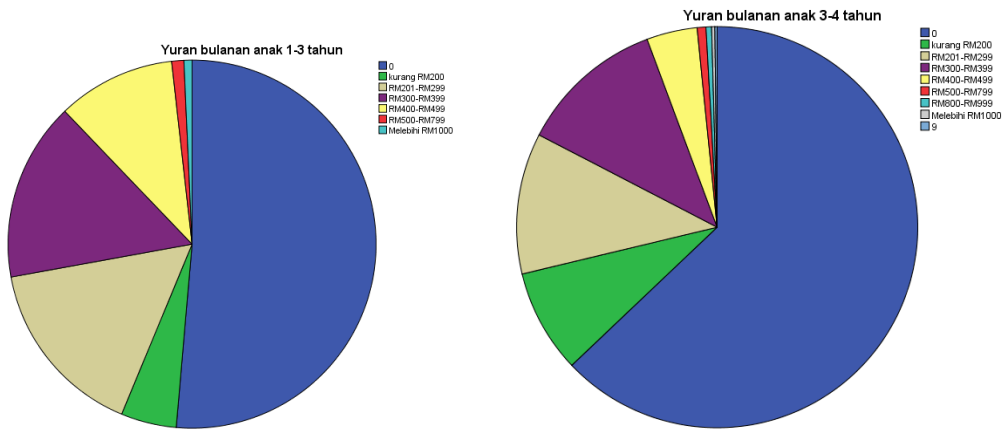



Sebab utama pilih Taska

	Frequency	Percent	Valid Percent	Cumulative Percent
Valid data terpinggir	12	1.1	1.1	1.1
lokasi berdekatan	668	59.3	59.3	60.3
yuran berpatutan	169	15.0	15.0	75.3
bahasa pengantar	7	.6	.6	76.0
kurikulum bersesuaian	104	9.2	9.2	85.2
aspek keselamatan	45	4.0	4.0	89.2
masa operasi	51	4.5	4.5	93.7
penjenamaan	1	.1	.1	93.8
pengasuhan dan pendidikan	28	2.5	2.5	96.3
aspek pengusaha	15	1.3	1.3	97.6
aktiviti yang menarik	18	1.6	1.6	99.2
kemudahan di Taska	6	.5	.5	99.7
peraturan Taska yang jelas	1	.1	.1	99.8
makanan berkhasiat	2	.2	.2	100.0
Total	1127	100.0	100.0	

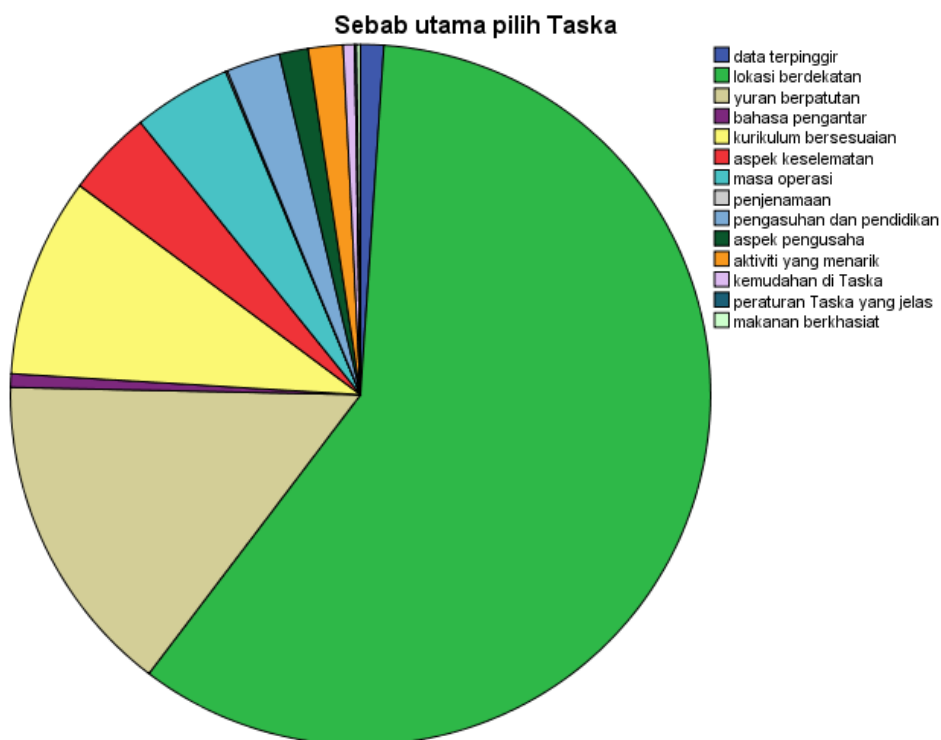

Sebab kedua pilih Taska

	Frequency	Percent	Valid Percent	Cumulative Percent
Valid data terpinggir	19	1.7	1.7	1.7
lokasi berdekatan	81	7.2	7.2	8.9
yuran berpatutan	493	43.7	43.7	52.6
bahasa pengantar	70	6.2	6.2	58.8
kurikulum bersesuaian	65	5.8	5.8	64.6
aspek keselamatan	208	18.5	18.5	83.1
masa operasi	58	5.1	5.1	88.2
penjenamaan	6	.5	.5	88.7
pengasuhan dan pendidikan	29	2.6	2.6	91.3
aspek pengusaha	20	1.8	1.8	93.1
aktiviti yang menarik	58	5.1	5.1	98.2
kemudahan di Taska	14	1.2	1.2	99.5
peraturan Taska yang jelas	3	.3	.3	99.7
makanan berkhasiat	3	.3	.3	100.0
Total	1127	100.0	100.0	

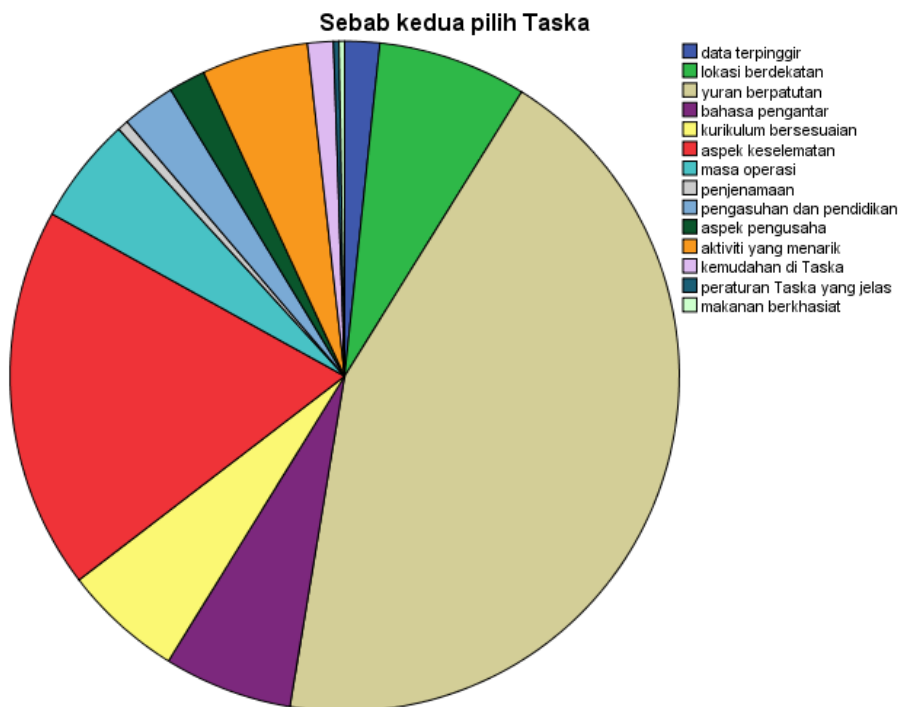

Sebab ketiga pilih Taska

	Frequency	Percent	Valid Percent	Cumulative Percent
Valid data terpinggir	26	2.3	2.3	2.3
lokasi berdekatan	59	5.2	5.2	7.5
yuran berpatutan	59	5.2	5.2	12.8
bahasa pengantar	277	24.6	24.6	37.4
kurikulum bersesuaian	114	10.1	10.1	47.5
aspek keselamatan	172	15.3	15.3	62.7
masa operasi	187	16.6	16.6	79.3
penjenamaan	5	.4	.4	79.8
pengasuhan dan pendidikan	76	6.7	6.7	86.5
aspek pengusaha	38	3.4	3.4	89.9
aktiviti yang menarik	66	5.9	5.9	95.7
kemudahan di Taska	27	2.4	2.4	98.1
peraturan Taska yang jelas	7	.6	.6	98.8
makanan berkhasiat	14	1.2	1.2	100.0
Total	1127	100.0	100.0	



Sebab keempat pilih Taska

	Frequency	Percent	Valid Percent	Cumulative Percent
Valid data terpinggir	34	3.0	3.0	3.0
lokasi berdekatan	16	1.4	1.4	4.4
yuran berpatutan	42	3.7	3.7	8.2
bahasa pengantar	14	1.2	1.2	9.4
kurikulum bersesuaian	173	15.4	15.4	24.8
aspek keselamatan	145	12.9	12.9	37.6
masa operasi	179	15.9	15.9	53.5
penjenamaan	16	1.4	1.4	54.9
pengasuhan dan pendidikan	150	13.3	13.3	68.2
aspek pengusaha	123	10.9	10.9	79.1
aktiviti yang menarik	77	6.8	6.8	86.0
kemudahan di Taska	75	6.7	6.7	92.6
peraturan Taska yang jelas	36	3.2	3.2	95.8
makanan berkhasiat	47	4.2	4.2	100.0
Total	1127	100.0	100.0	



Sebab kelima pilih Taska

	Frequency	Percent	Valid Percent	Cumulative Percent
Valid data terpinggir	31	2.8	2.8	2.8
lokasi berdekatan	28	2.5	2.5	5.2
yuran berpatutan	39	3.5	3.5	8.7
bahasa pengantar	26	2.3	2.3	11.0
kurikulum bersesuaian	107	9.5	9.5	20.5
aspek keselamatan	214	19.0	19.0	39.5
masa operasi	87	7.7	7.7	47.2
penjenamaan	16	1.4	1.4	48.6
pengasuhan dan pendidikan	87	7.7	7.7	56.3
aspek pengusaha	97	8.6	8.6	65.0
aktiviti yang menarik	128	11.4	11.4	76.3
kemudahan di Taska	181	16.1	16.1	92.4
peraturan Taska yang jelas	50	4.4	4.4	96.8
makanan berkhasiat	36	3.2	3.2	100.0
Total	1127	100.0	100.0	



Kod Negeri	
Kod Daerah	

**SOAL SELIDIK PENILAIAN PERKHIDMATAN TASKA DI MALAYSIA  
(UNTUK IBU BAPA/ PENJAGA)**

**Pengenalan:**

Ibu bapa yang dihormati,  
Jabatan Kebajikan Masyarakat (JKM) dan *UNITAR International University* sedang melaksanakan kajian secara kolaborasi berkaitan dengan kualiti perkhidmatan TASKA di Malaysia. Kajian ini penting untuk menambahbaik perkhidmatan TASKA dan membolehkan JKM meningkatkan kualiti perkhidmatan, demi memastikan pendidikan awal kanak-kanak di negara ini berada di tahap yang terbaik.

Justeru, kami berbesar hati jika tuan-tuan dan puan-puan sudi menjawab soal selidik ini dengan jujur dan ikhlas. Kerahsiaan jawapan tuan-tuan dan puan-puan adalah terpelihara dan akan digunakan khusus untuk kajian ini.

Terima kasih atas kerjasama dan kesudian anda untuk terlibat dalam kajian ini.

**Arahan:**

Soal selidik ini mengandungi tiga bahagian:

- Bahagian A adalah berkaitan dengan maklumat latarbelakang anda.
- Bahagian B mengandungi 101 soalan berkaitan dengan persepsi anda terhadap kualiti perkhidmatan TASKA di mana anak anda ditempatkan.
- Bahagian C merupakan soalan terbuka yang memberi peluang kepada anda untuk menulis respon yang tidak terdapat di dalam bahagian B.

## BAHAGIAN A: Maklumat Latar Belakang

Bahagian ini mengandungi 26 soalan. Anda dikehendaki menanda (√) pada ruangan yang disediakan.

### 1. Jenis TASKA di mana anak ditempatkan

- [ 1 ] TASKA Institusi
- [ 2 ] TASKA Rumah
- [ 3 ] TASKA Tempat Kerja
- [ 4 ] TASKA Komuniti

### 2. TASKA di mana anak ditempatkan adalah

- [ 1 ] TASKA swasta
- [ 2 ] TASKA Permata
- [ 3 ] TASKA JPNIN
- [ 4 ] TASKA Kemas
- [ 5 ] TASKA OKU
- [ 6 ] TASKA Pasti
- [ 7 ] Lain-lain agensi kerajaan. Sila nyatakan \_\_\_\_\_

### 3. Hubungan anda dengan anak yang ditempatkan di TASKA ini

- [ 1 ] Bapa
- [ 2 ] Ibu
- [ 3 ] Penjaga. Sila nyatakan \_\_\_\_\_

### 4. Umur anda

- [ 1 ] Kurang dari 25 tahun
- [ 2 ] 26 - 30 tahun
- [ 3 ] 31 - 35 tahun
- [ 4 ] 36 - 40 tahun
- [ 5 ] 41 - 45 tahun
- [ 6 ] Melebihi 46 tahun

### 5. Bangsa

- [ 1 ] Melayu
- [ 2 ] Cina
- [ 3 ] India
- [ 4 ] Bumiputera Sabah
- [ 5 ] Bumiputera Sarawak
- [ 6 ] Orang Asli
- [ 7 ] Lain-lain. Sila nyatakan \_\_\_\_\_

### 6. Status perkahwinan

- [ 1 ] Bujang
- [ 2 ] Berkahwin
- [ 3 ] Bapa tunggal
- [ 4 ] Ibu tunggal

7. Latar belakang pendidikan tertinggi bapa

- [ 1 ] PMR
- [ 2 ] SPM
- [ 3 ] STPM
- [ 4 ] SKM 1/ 2/ 3/ 4/ 5
- [ 5 ] Diploma
- [ 6 ] Ijazah Sarjana Muda
- [ 7 ] Ijazah Sarjana
- [ 8 ] Lain-lain. Sila nyatakan \_\_\_\_\_

8. Latar belakang pendidikan tertinggi ibu

- [ 1 ] PMR
- [ 2 ] SPM
- [ 3 ] STPM
- [ 4 ] SKM 1/ 2/ 3/ 4/ 5
- [ 5 ] Diploma
- [ 6 ] Ijazah Sarjana Muda
- [ 7 ] Ijazah Sarjana
- [ 8 ] Lain-lain. Sila nyatakan \_\_\_\_\_

9. Latar belakang pendidikan tertinggi penjaga (jika berkaitan)

- [ 1 ] PMR
- [ 2 ] SPM
- [ 3 ] STPM
- [ 4 ] SKM 1/ 2/ 3/ 4/ 5
- [ 5 ] Diploma
- [ 6 ] Ijazah Sarjana Muda
- [ 7 ] Ijazah Sarjana
- [ 8 ] Lain-lain. Sila nyatakan \_\_\_\_\_

10. Pekerjaan Bapa

- [ 1 ] Pengurusan
- [ 2 ] Professional
- [ 3 ] Professional junior
- [ 4 ] Juruteknik dan professional bersekutu
- [ 5 ] Pekerja sokongan perkeranian
- [ 6 ] Pekerja perkhidmatan dan jualan
- [ 7 ] Pekerja mahir pertanian, perhutanan dan perikanan
- [ 8 ] Pekerja kemahiran dan pekerja pertukangan yang berkaitan
- [ 9 ] Operator loji dan mesin dan pemasang
- [10] Pekerjaan asas (seperti pencuci, buruh binaan, pemandu)
- [11] Pekerja badan beruniform
- [12] Lain-lain. Sila nyatakan \_\_\_\_\_.

11. Majikan bapa

- [ 1 ] Swasta
- [ 2 ] Kerajaan
- [ 3 ] NGO
- [ 4 ] Kerja sendiri
- [ 5 ] Badan berkanun



12. Pekerjaan Ibu

- [ 1 ] Pengurusan
- [ 2 ] Professional
- [ 3 ] Professional junior
- [ 4 ] Juruteknik dan professional bersekutu
- [ 5 ] Pekerja sokongan perkeranian
- [ 6 ] Pekerja perkhidmatan dan jualan
- [ 7 ] Pekerja mahir pertanian, perhutanan dan perikanan
- [ 8 ] Pekerja kemahiran dan pekerja pertukangan yang berkaitan
- [ 9 ] Operator loji dan mesin dan pemasangan
- [10] Pekerjaan asas (seperti pencuci, buruh binaan, pemandu)
- [11] Pekerja badan beruniform
- [12] Lain-lain. Sila nyatakan \_\_\_\_\_.

13. Majikan ibu

- [ 1 ] Swasta
- [ 2 ] Kerajaan
- [ 3 ] NGO
- [ 4 ] Kerja sendiri
- [ 5 ] Badan berkanun

14. Pekerjaan Penjaga (jika berkaitan)

- [ 1 ] Pengurusan
- [ 2 ] Professional
- [ 3 ] Professional junior
- [ 4 ] Juruteknik dan professional bersekutu
- [ 5 ] Pekerja sokongan perkeranian
- [ 6 ] Pekerja perkhidmatan dan jualan
- [ 7 ] Pekerja mahir pertanian, perhutanan dan perikanan
- [ 8 ] Pekerja kemahiran dan pekerja pertukangan yang berkaitan
- [ 9 ] Operator loji dan mesin dan pemasangan
- [10] Pekerjaan asas (seperti pencuci, buruh binaan, pemandu)
- [11] Pekerja badan beruniform
- [12] Lain-lain. Sila nyatakan \_\_\_\_\_.

15. Majikan penjaga

- [ 1 ] Swasta
- [ 2 ] Kerajaan
- [ 3 ] NGO
- [ 4 ] Kerja sendiri
- [ 5 ] Badan berkanun

16. Pendapatan bulanan isi rumah

- [ 1 ] Kurang dari RM 1,000
- [ 2 ] Lebih RM 1,000 - RM 3,999
- [ 3 ] Lebih RM 4,000 - RM 6,999
- [ 4 ] Lebih RM 7,000 - RM 9,999
- [ 5 ] Melebihi RM 10,000

17. Lokasi TASKA

- [ 1 ] Bandaraya
- [ 2 ] Bandar
- [ 3 ] Luar bandar
- [ 4 ] Pedalaman

18. Jarak TASKA dari rumah

- [ 1 ] Kurang 1 Km
- [ 2 ] 1 - 4 Km
- [ 3 ] 5 - 8 Km
- [ 4 ] 9 - 12 Km
- [ 5 ] Melebihi 12 Km. Sila nyatakan\_\_\_\_\_.

19. Jumlah anak dalam keluarga.

- [ 1 ] 1 orang
- [ 2 ] 2 orang
- [ 3 ] 3 orang
- [ 4 ] 4 orang atau lebih. Sila nyatakan\_\_\_\_\_.

20. Bilangan anak yang dihantar ke TASKA

- [ 1 ] 1 orang
- [ 2 ] 2 orang
- [ 3 ] 3 orang
- [ 4 ] 4 orang atau lebih. Sila nyatakan\_\_\_\_\_.

21. Umur anak yang dihantar ke TASKA ini (tandakan lebih dari 1 jika bilangan anak ke TASKA ini melebihi seorang)

- [ 1 ] 0-1 tahun
- [ 2 ] 1-2 tahun
- [ 3 ] 2-3 tahun
- [ 4 ] 3-4 tahun
- [ 5 ] 4 tahun ke atas. Sila nyatakan\_\_\_\_\_.

22. Yuran bulanan yang dibayar untuk seorang anak ke TASKA ini

0 – 1 tahun	1 – 3 tahun	3 – 4 tahun
[ 1 ] Kurang dari RM 200	[ 1 ] Kurang dari RM 200	[ 1 ] Kurang dari RM 200
[ 2 ] RM 201 – RM 299	[ 2 ] RM 201 – RM 299	[ 2 ] RM 201 – RM 299
[ 3 ] RM 300 – RM 399	[ 3 ] RM 300 – RM 399	[ 3 ] RM 300 – RM 399
[ 4 ] RM 400 – RM 499	[ 4 ] RM 400 – RM 499	[ 4 ] RM 400 – RM 499
[ 5 ] RM 500 – RM 799	[ 5 ] RM 500 – RM 799	[ 5 ] RM 500 – RM 799
[ 6 ] RM 800 – RM 999	[ 6 ] RM 800 – RM 999	[ 6 ] RM 800 – RM 999
[ 7 ] Melebihi RM 1,000	[ 7 ] Melebihi RM 1,000	[ 7 ] Melebihi RM 1,000

23. Bahasa pengantar di TASKA ini

- [ 1 ] Bahasa Melayu
- [ 2 ] Bahasa Inggeris
- [ 3 ] Bahasa Mandarin
- [ 4 ] Bahasa Tamil
- [ 5 ] Lain-lain. Sila nyatakan \_\_\_\_\_.

24. Dalam pengetahuan anda, adakah TASKA ini

- [ 1 ] Telah berdaftar dengan JKM
- [ 2 ] Dalam proses pendaftaran dengan JKM
- [ 3 ] Tidak berdaftar dengan JKM
- [ 4 ] Tidak pasti
- [ 5 ] Dikecualikan dari pendaftaran dengan JKM

25. Adakah anda pernah mengikuti kursus keibubapaan?

[ 1 ] Ya. Sila nyatakan tahun mengikuti kursus: \_\_\_\_\_.

[ 2 ] Tidak

26. Nyatakan 5 sebab utama yang mendorong anda menghantar anak ke TASKA ini  
(nomborkan dari 1 hingga 5 di dalam petak yang disediakan mengikut keutamaan):

[ ] Lokasi berdekatan

[ ] Yuran yang berpatutan

[ ] Bahasa pengantar yang digunakan sesuai dengan aspirasi saya

[ ] Kurikulum yang bersesuaian

[ ] Aspek keselamatan dan perlindungan yang meyakinkan

[ ] Masa operasi yang bersesuaian

[ ] Penjenamaan (branding) yang sesuai dengan aspirasi saya

[ ] Pengasuhan dan pendidikan pengasuh/ pendidik yang cemerlang

[ ] Reputasi pengusaha yang meyakinkan

[ ] Aktiviti pembelajaran yang menarik

[ ] Kemudahan di TASKA yang sesuai

[ ] Peraturan TASKA yang jelas

[ ] Makanan yang disediakan berkhasia

Bahagian B

Arahan: Bahagian ini mengandungi 101 soalan berkaitan dengan faktor- faktor penyumbang kepada kualiti perkhidmatan TASKA di Malaysia. Sila baca semua item dengan teliti dan nyatakan penilaian anda bagi setiap item menggunakan skala di bawah.

5 = Sangat setuju (SS)  
 4 = Setuju (S)  
 3 = Kurang setuju (KS)  
 2 = Tidak setuju (TS)  
 1 = Sangat tidak setuju (STS)  
 TR = Tidak relevan (Item yang dinilai tidak terdapat di TASKA ini)

No	Item Penyoalan	Skala					
		5 (SS)	4 (S)	3 (KS)	2 (TS)	1 (STS)	TR
<b>A</b>	<b>Kemudahan fizikal di TASKA</b>						
	1. Ruang aktiviti sesuai dan memuaskan						
	2. Ruang belajar sesuai dan memuaskan						
	3. Ruang persalinan sesuai dan memuaskan						
	4. Ruang pemeriksaan fizikal sesuai dan memuaskan						
	5. Ruang permainan luar sesuai dan memuaskan						
	6. Ruang permainan dalam sesuai dan memuaskan						
	7. Ruang tidur sesuai dan memuaskan						
	8. Ruang penyusuan sesuai dan memuaskan						
	9. Ruang pengasingan bagi kanak-kanak yang sakit, sesuai dan memuaskan						
	10. Ruang makan sesuai dan memuaskan						
	11. Ruang penyimpanan barangan kanak-kanak sesuai dan memuaskan						

No	Item Penyoalan	5 (SS)	4 (S)	3 (KS)	2 (TS)	1 (STS)	TR
	12. Penyediaan ruang menunggu memudahkan saya menghantar dan mengambil anak						
	13. Tandas yang disediakan sesuai dengan bilangan pelajar						
	14. Kelengkapan dan peralatan pembelajaran sesuai dan memuaskan dengan umur kanak-kanak						
	15. Alat pengajaran dan pembelajaran yang disediakan sesuai dan memuaskan dengan umur kanak-kanak						
	16. Kemudahan pengangkutan yang disediakan membantu pengambilan dan penghantaran anak saya						
	17. Secara keseluruhan kemudahan fizikal yang disediakan oleh TASKA ini sesuai dan memuaskan						
<b>B</b>	<b>Aspek Pengasuhan dan Pendidikan</b>						
	1. Pengasuh/ pendidik mempunyai kelayakan yang meyakinkan melalui sijil latihan yang dipamerkan						
	2. Pengasuh/ pendidik dan petugas di TASKA mengasuh dan mendidik anak saya dengan baik						
	3. Saya berpuas hati dengan kesabaran pengasuh/ pendidik melayan anak saya						
	4. Saya berpuas hati interaksi pengasuh/ pendidik dengan anak saya						
	5. Saya berpuas hati dengan cara pengasuh/ pendidik memupuk tingkah laku yang positif kepada anak saya						
	6. Saya berpuas hati dengan suri teladan ( <i>role model</i> ) yang ditunjukkan oleh pengasuh/ pendidik kepada anak saya						
	7. Saya berpuas hati dengan nilai kerohanian yang diterapkan oleh pihak TASKA kepada anak saya						

No	Item Penyoalan	5 (SS)	4 (S)	3 (KS)	2 (TS)	1 (STS)	TR
	8. Saya berpuas hati dengan sahsiah diri yang dibangunkan oleh pihak TASKA ke dalam jiwa anak saya						
	9. Saya melihat perubahan positif anak saya selepas pengasuh/ pendidik menghadiri Kursus Asuhan Permata						
	10. Pengasuh/ pendidik melatih anak saya untuk mengamalkan keselamatan, kesihatan, dan kebersihan diri mereka						
	11. Pengasuh/ pendidik melatih anak saya agar mempunyai semangat patriotik dan cintakan agama, bangsa dan Negara						
	12. TASKA ini menawarkan aktiviti yang bersesuaian bagi menggalakkan perkembangan anak saya						
	13. Anak saya didedahkan dengan unsur-unsur perlindungan kanak-kanak						
	14. Secara keseluruhan aspek pengasuhan dan pendidikan pengasuh/ pendidik di TASKA ini adalah memuaskan						
<b>C</b>	<b>Polisi dan Peraturan TASKA</b>						
	1. Nisbah pengasuh/ pendidik – kanak-kanak bersesuaian						
	2. Nisbah ruang – kanak-kanak bersesuaian						
	3. Saya dapat menyemak perkembangan anak saya melalui log harian						
	4. Kebenaran memasuki premis meningkatkan keyakinan saya terhadap perkhidmatan TASKA						
	5. Perkongsian maklumat tentang peraturan TASKA membantu saya memahami peraturan TASKA						
	6. Perkongsian maklumat tentang prosedur operasi TASKA membantu saya memahami pelaksanaan operasi TASKA						

No	Item Penyoalan	5 (SS)	4 (S)	3 (KS)	2 (TS)	1 (STS)	TR
	7. Jadual aktiviti yang dipamerkan membantu saya mengetahui aktiviti yang dijalankan oleh pihak TASKA						
	8. Perakuan TASKA dari JKM yang dipamerkan membantu saya mengetahui sah tempoh laku						
	9. Jadual menu yang dipamerkan memudahkan saya mengetahui menu harian						
	10. Penyediaan borang-borang yang diperlukan dalam urusan TASKA memudahkan ibu bapa (misalnya borang kebenaran ahli keluarga menghantar dan mengambil anak)						
	11. Peraturan pihak pengurusan TASKA yang mahukan saya memaklumkan kepada mereka sekiranya ahli keluarga lain mengambil anak saya, memudahkan saya						
	12. Kebenaran TASKA untuk mengambil anak pulang lewat dari waktu operasi memudahkan saya						
	13. Kebenaran TASKA untuk menghantar anak lebih awal dari waktu operasi memudahkan saya						
	14. Secara keseluruhan TASKA ini mematuhi polisi dan peraturan pengurusan berkualiti seperti yang ditetapkan oleh pihak berwajib						
<b>D</b>	<b>Kolaborasi antara ibu bapa dan TASKA</b>						
	1. Saya digalakkan untuk menyertai program dan aktiviti yang dijadualkan oleh TASKA						
	2. Saya digalakkan untuk mengambil berat perkembangan anak saya selaras dengan pengalaman pembelajaran kanak-kanak di TASKA						
	3. Saya digalakkan untuk membantu persiapan program dan aktiviti yang dijadualkan oleh TASKA						

No	Item Penyoalan	5 (SS)	4 (S)	3 (KS)	2 (TS)	1 (STS)	TR
	4. Saya dilatih untuk meneruskan aktiviti anak saya di TASKA ke rumah supaya terdapat kesinambungan pembelajaran						
	5. Saya digalakkan untuk memberi sumbangan bagi program dan aktiviti yang diadukan oleh TASKA						
	6. Saya digalakkan untuk menyumbangkan idea bagi meningkatkan mutu perkhidmatan TASKA dan perkembangan anak saya						
	7. Saya digalakkan untuk memberi maklumat bagi program dan aktiviti yang dilaksanakan oleh TASKA						
	8. Secara keseluruhan program kolaborasi di antara TASKA ini dengan ibu bapa dan komuniti adalah memuaskan						
<b>E</b>	<b>Perkongsian maklumat dan komunikasi pihak TASKA dengan ibu bapa</b>						
	1. Saya dapat mengikuti perkembangan menyeluruh anak saya melalui catatan pengasuh/ pendidik dalam buku log harian						
	2. Saya dapat mengikuti tahap perkembangan menyeluruh anak saya setiap 3 bulan melalui laporan pengasuh/ pendidik dalam buku log harian						
	3. Perkongsian pengasuh/ pendidik tentang amalan asuhan di TASKA yang terdapat dalam kurikulum, membantu saya mengamalkannya di rumah						
	4. Perkongsian pengasuh/ pendidik tentang penyediaan makanan dan minuman, membantu saya mengamalkannya di rumah						
	5. Pihak TASKA berkongsi dengan saya mengenai konvensyen hak kanak-kanak dan perlindungan dengan jelas						



No	Item Penyoalan	5 (SS)	4 (S)	3 (KS)	2 (TS)	1 (STS)	TR
	6. Perkongsian pihak TASKA tentang perkembangan menyeluruh anak membantu saya memahami tahap perkembangan anak saya						
	7. Perjumpaan pihak TASKA dengan saya diadakan paling kurang setahun sekali untuk membincangkan perkembangan anak saya						
	8. Amalan perkongsian dan interaksi pihak TASKA dengan ibu bapa dapat meningkatkan kualiti perkhidmatan TASKA ini						
	9. Secara keseluruhan perkongsian maklumat dan komunikasi pihak TASKA dengan ibu bapa memenuhi kualiti perkhidmatan di TASKA						
<b>F</b>	<b>Yuran</b>						
	1. TASKA mengenakan yuran perkhidmatan yang berpatutan mengikut umur anak saya						
	2. TASKA mengenakan yuran perkhidmatan yang berpatutan mengikut keupayaan anak saya ( <i>jika anak anda OKU</i> )						
	3. TASKA mengenakan bayaran perkhidmatan tambahan yang berpatutan apabila saya menghantar awal dan mengambil lewat anak saya						
	4. Bayaran tambahan yang dikenakan oleh pihak TASKA ke atas aktiviti tambahan melibatkan anak saya membebankan (contoh sambutan hari lahir)						
	5. Secara keseluruhan yuran perkhidmatan yang dikenakan oleh pihak TASKA memuaskan						

No	Item Penyoalan	5 (SS)	4 (S)	3 (KS)	2 (TS)	1 (STS)	TR
<b>G</b>	<b>Keselamatan</b>						
	1. Tindakan pihak TASKA mengunci pintu pagar utama meyakinkan saya tentang keselamatan anak saya						
	2. Tindakan pihak TASKA menutup longkang disekitar TASKA menjamin keselamatan anak saya						
	3. Tindakan pihak TASKA membersihkan kawasan luar dan memastikan tiada bau yang kurang menyenangkan meyakinkan saya tentang aspek kebersihan persekitaran						
	4. Tindakan pihak TASKA memastikan tiada tumbuhan yang membahayakan kanak-kanak meyakinkan saya tentang keselamatan anak saya						
	5. Tindakan pihak TASKA tidak memelihara haiwan yang mendatangkan kemudaratan kepada kanak-kanak meyakinkan saya tentang keselamatan anak saya						
	6. Kunci diletakkan di tempat yang sesuai dan mudah dicapai sekiranya berlaku kecemasan						
	7. Tindakan pihak TASKA memastikan tiada kecederaan terhadap kanak-kanak berkaitan peralatan elektrik meyakinkan saya tentang keselamatan anak saya						
	8. Tindakan pihak TASKA menyediakan dan meletakkan peti kecemasan ditempat yang mudah dilihat dan dicapai menjamin keselamatan anak saya						
	9. Tindakan pihak TASKA menyediakan dan meletakkan alat pemadam api di tempat yang mudah dicapai menjamin keselamatan anak saya						

No	Item Penyoalan	5 (SS)	4 (S)	3 (KS)	2 (TS)	1 (STS)	TR
	10. Tindakan pihak TASKA melatih pengasuh/ pendidik dalam memberi pertolongan cemas bila diperlukan meyakinkan saya tentang keselamatan anak saya						
	11. Tindakan pihak TASKA memastikan keselamatan di bilik air/ tandas meyakinkan saya tentang keselamatan anak saya ketika berada di bilik air/ tandas						
	12. Tindakan pihak TASKA menyediakan pintu penghadang di dapur dan di tangga (bagi menghalang kanak-kanak masuk) meyakinkan keselamatan anak saya						
	13. Tindakan pihak TASKA memastikan bilik bayi tiada buaian dan tidak dicampurkan bersama kanak-kanak petatih meyakinkan saya tentang keselamatan anak saya						
	14. Tindakan pihak TASKA memastikan kemudahan permainan di luar bilik darjah selamat digunakan meyakinkan saya tentang keselamatan anak saya						
	15. Tindakan pihak TASKA memastikan alat permainan yang dibekalkan selamat digunakan meyakinkan saya tentang keselamatan anak saya						
	16. Tindakan pihak TASKA memastikan ruang <u>permainan luar</u> selamat digunakan, meyakinkan saya tentang keselamatan anak saya						
	17. Tindakan pihak TASKA memastikan ruang <u>permainan dalam</u> selamat digunakan, meyakinkan saya tentang keselamatan anak saya						
	18. Secara keseluruhan TASKA ini mematuhi aspek keselamatan yang diperlukan						

No	Item Penyoalan	5 (SS)	4 (S)	3 (KS)	2 (TS)	1 (STS)	TR
<b>H</b>	<b>Kebersihan dan kesihatan</b>						
	1. Tindakan pihak TASKA membersihkan seluruh kawasan TASKA setiap hari meyakinkan saya tentang kebersihan dan kesihatan anak saya						
	2. Tindakan pihak TASKA memastikan persekitaran fizikal (pencahayaan, pengudaraan dan suhu bilik) kondusif meyakinkan saya tentang aspek kebersihan dan kesihatan anak saya						
	3. Tindakan pihak TASKA memastikan pengasuh/ pendidik peka dengan kesihatan kanak-kanak dan mengasingkan kanak-kanak yang demam dari yang sihat meyakinkan saya tentang kesihatan anak saya						
	4. Tindakan pihak TASKA memastikan pengasuh/ pendidik mengamalkan kebersihan fizikal kanak-kanak (terutamanya mencuci tangan sebelum melakukan sebarang aktiviti) meyakinkan saya tentang kebersihan dan kesihatan anak saya						
	5. Tindakan pihak TASKA menitik beratkan aspek kebersihan dalam penyediaan makanan meyakinkan saya tentang kesihatan anak saya						
	6. Tindakan pihak TASKA mempraktikkan langkah-langkah kebersihan bagi mengelakkan punca penyakit meyakinkan saya tentang kebersihan dan kesihatan anak saya						
	7. Secara keseluruhannya pihak TASKA mematuhi aspek kesihatan dan kebersihan yang diperlukan						
<b>I</b>	<b>Makanan dan penyediaan makanan</b>						
	1. Makanan yang disediakan berkhasiat						

No	Item Penyoalan	5 (SS)	4 (S)	3 (KS)	2 (TS)	1 (STS)	TR
	2. Makanan yang disediakan memenuhi piramid makanan serta diet yang ditetapkan oleh KKM						
	3. Adab makan dilatih kepada kanak-kanak						
	4. Kuantiti makanan yang disediakan mencukupi umur dan keadaan fizikal kanak-kanak						
	5. Menu dirancang dan disediakan mengikut umur kanak-kanak						
	6. Makanan disediakan mengikut jadual menu yang telah ditetapkan dan diubah mengikut keperluan kanak-kanak						
	7. Sukatan hidangan makanan yang disediakan sesuai mengikut umur kanak-kanak						
	8. Tekstur, rupa, dan warna dalam penyediaan dan persembahan makanan adalah pelbagai						
	9. Secara keseluruhan penyediaan makanan dan pemakanan kanak-kanak memenuhi kualiti perkhidmatan di TASKA						



Kod Negeri	
Kod Daerah	

SOAL SELIDIK PENILAIAN PERKHIDMATAN TASKA DI MALAYSIA  
(UNTUK PENGASUH/ PENDIDIK)

Pengenalan:

Pengasuh/ Pendidik yang dihormati,  
Jabatan Kebajikan Masyarakat (JKM) dan *UNITAR International University* sedang melaksanakan kajian secara kolaborasi berkaitan dengan perkhidmatan TASKA di Malaysia. Kajian ini penting untuk menambahbaik perkhidmatan TASKA dan membolehkan JKM meningkatkan kualiti perkhidmatan untuk memastikan pendidikan awal kanak-kanak di negara ini berada di tahap yang memuaskan.

Justeru, kami berbesar hati jika tuan-tuan dan puan-puan sudi menjawab soal selidik ini dengan jujur dan ikhlas. Kerahsiaan jawapan tuan-tuan dan puan-puan terpelihara dan akan digunakan semata-mata untuk kajian ini.

Terima kasih atas kerjasama dan kesudian anda untuk terlibat dalam kajian ini.

Arahan:

Soal selidik ini mengandungi tiga bahagian:

- Bahagian A adalah berkaitan dengan maklumat latarbelakang anda.
- Bahagian B mengandungi 132 soalan berkaitan dengan pandangan anda terhadap kualiti perkhidmatan TASKA di mana anda berkhidmat.
- Bahagian C merupakan soalan terbuka yang memberi peluang kepada anda untuk menulis respon bagi perkara yang tidak terdapat di dalam bahagian B.

**BAHAGIAN A: Maklumat Latar Belakang**

Bahagian ini mengandungi 22 soalan. Anda dikehendaki menanda (√) pada ruangan yang disediakan.

1. Jenis TASKA di mana anda berkhidmat

- [ 1 ] TASKA Institusi
- [ 2 ] TASKA Rumah
- [ 3 ] TASKA Tempat Kerja
- [ 4 ] TASKA Komuniti

2. TASKA di mana saya berkhidmat adalah

- [ 1 ] TASKA swasta
- [ 2 ] TASKA Permata
- [ 3 ] TASKA JPNIN
- [ 4 ] TASKA Kemas
- [ 5 ] TASKA OKU
- [ 6 ] TASKA Pasti
- [ 7 ] Lain-lain agensi kerajaan. Sila nyatakan \_\_\_\_\_

3. TASKA ini milik

- [ 1 ] Bumiputera
- [ 2 ] Bukan bumiputera
- [ 3 ] Lain-lain. Sila nyatakan \_\_\_\_\_.

4. Umur anda

- [ 1 ] Kurang dari 25 tahun
- [ 2 ] 26 - 30 tahun
- [ 3 ] 31 - 35 tahun
- [ 4 ] 36 - 40 tahun
- [ 5 ] 41 - 45 tahun
- [ 6 ] Melebihi 46 tahun

5. Jantina

- [ 1 ] Lelaki
- [ 2 ] Perempuan

6. Tahap pendidikan tertinggi

- [ 1 ] PMR
- [ 2 ] SPM
- [ 3 ] STPM
- [ 4 ] SKM 1/ 2/ 3/ 4/ 5
- [ 5 ] Diploma
- [ 6 ] Ijazah Sarjana Muda
- [ 7 ] Ijazah Sarjana
- [ 8 ] Lain-lain. Sila nyatakan \_\_\_\_\_

7. Kelayakan profesional lain berkaitan Pendidikan Awal Kanak-kanak

- [ 1 ] Kaunseling
- [ 2 ] Kejururawatan
- [ 3 ] Psikologi
- [ 4 ] Penyediaan Makanan
- [ 5 ] Seni Persembahan
- [ 6 ] Lain-lain kelayakan. Sila nyatakan \_\_\_\_\_.



8. Adakah anda pernah mengikuti kursus keibubapaan?

- [ 1 ] Ya. Sila nyatakan tahun anda berkursus\_\_\_\_\_.
- [ 2 ] Tidak

9. TASKA ini, (pilih satu jawapan)

- [ 1 ] Telah berdaftar dengan JKM
- [ 2 ] Dalam proses pendaftaran dengan JKM
- [ 3 ] Tidak berdaftar dengan JKM
- [ 4 ] Tidak pasti
- [ 5 ] Dikecualikan dari pendaftaran dengan JKM

10. Status perkahwinan

- [ 1 ] Bujang
- [ 2 ] Berkahwin
- [ 3 ] Bapa tunggal
- [ 4 ] Ibu tunggal

11. Jawatan anda di TASKA ini adalah sebagai

- [ 1 ] Pendidik
- [ 2 ] Pembantu pendidik
- [ 3 ] Pelatih

12. Pendapatan/ gaji anda sebulan

- [ 1 ] Kurang RM 499
- [ 2 ] RM 500 - RM 999
- [ 3 ] RM 1000 - RM 1499
- [ 4 ] RM 1500 - RM 1999
- [ 5 ] Lebih RM 2,000

13. Bangsa anda

- [ 1 ] Melayu
- [ 2 ] Cina
- [ 3 ] India
- [ 4 ] Bumiputera Sabah
- [ 5 ] Bumiputera Sarawak
- [ 6 ] Orang Asli
- [ 7 ] Lain-lain. Sila nyatakan \_\_\_\_\_

14. Lokasi TASKA

- [ 1 ] Bandaraya
- [ 2 ] Bandar
- [ 3 ] Luar bandar
- [ 4 ] Pedalaman

15. Yuran bulanan TASKA

0 - 1 tahun	1 - 3 tahun	3 - 4 tahun
[ 1 ] Kurang dari RM 200	[ 1 ] Kurang dari RM 200	[ 1 ] Kurang dari RM 200
[ 2 ] RM 201 - RM 299	[ 2 ] RM 201 - RM 299	[ 2 ] RM 201 - RM 299
[ 3 ] RM 300 - RM 399	[ 3 ] RM 300 - RM 399	[ 3 ] RM 300 - RM 399
[ 4 ] RM 400 - RM 499	[ 4 ] RM 400 - RM 499	[ 4 ] RM 400 - RM 499
[ 5 ] RM 500 - RM 799	[ 5 ] RM 500 - RM 799	[ 5 ] RM 500 - RM 799
[ 6 ] RM 800 - RM 999	[ 6 ] RM 800 - RM 999	[ 6 ] RM 800 - RM 999
[ 7 ] Melebihi RM 1,000	[ 7 ] Melebihi RM 1,000	[ 7 ] Melebihi RM 1,000

16. Bahasa pengantar di TASKA ini

- [ 1 ] Bahasa Melayu
- [ 2 ] Bahasa Inggeris
- [ 3 ] Bahasa Mandarin
- [ 4 ] Bahasa Tamil
- [ 5 ] Lain-lain. Sila nyatakan \_\_\_\_\_.

17. Pengalaman mengasuh dan mendidik di TASKA secara keseluruhan

- [ 1 ] Kurang 2 tahun
- [ 2 ] 2 - 4 tahun
- [ 3 ] 4 - 6 tahun
- [ 4 ] 6 - 8 tahun
- [ 5 ] 8 - 10 tahun
- [ 6 ] Lebih 10 tahun

18. Kursus wajib yang telah dihadiri

- [ 1 ] Kursus Asuhan PERMATA (KAP)
- [ 2 ] Kursus Asas Asuhan Kanak-Kanak (KAAK)
- [ 3 ] Belum menghadiri mana-mana kursus di atas

19. Sila tandakan kursus yang pernah dihadiri untuk 3 tahun ke belakang.

- [ 1 ] Kursus Pendidikan Awal Kanak-kanak mengikut *National Occupational Skills Standard* (NOSS) Penjagaan Awal Kanak-kanak
- [ 2 ] Kursus Pertolongan Cemas
- [ 3 ] Kursus Pengurusan dan Pengendalian Makanan
- [ 4 ] Kursus Pengurusan Kesihatan
- [ 5 ] Kursus Alat Bantu Pengajaran (ABP)
- [ 6 ] Kursus berkaitan perkembangan psikologi kanak-kanak
- [ 7 ] Lain-lain. Sila nyatakan \_\_\_\_\_

20. Nyatakan 5 kursus yang paling diperlukan untuk peningkatan profesionalisme anda sebagai pengasuh/ pendidik dengan menomborkan item-item di bawah dari 1 hingga 5 mengikut keutamaan

- [ ] Kursus Pertolongan Cemas
- [ ] Kursus Pengurusan dan Pengendalian Makanan
- [ ] Kursus Pengurusan Kesihatan
- [ ] Kursus Alat Bantu Pengajaran (ABP)
- [ ] Kursus berkaitan perkembangan psikologi kanak-kanak
- [ ] Lain-lain. Sila nyatakan \_\_\_\_\_

21. Nyatakan 3 sebab utama anda memilih pekerjaan sebagai pengasuh/ pendidik TASKA. (nomborkan dari 1 hingga 3 di dalam petak yang disediakan mengikut keutamaan):

- Menyayangi kanak-kanak
- Minat dalam dunia pengasuhan dan pendidikan awal kanak-kanak
- Gaji yang ditawarkan
- Suasana kerja yang kondusif
- Tiada pilihan pekerjaan lain
- Lain-lain. Sila nyatakan \_\_\_\_\_.

22. Nyatakan 5 sebab utama anda masih bekerja di TASKA ini (nomborkan dari 1 hingga 5 di dalam petak yang disediakan mengikut keutamaan):

- Lokasi berdekatan
- Gaji yang berpatutan
- Masa operasi yang bersesuaian
- Kerjasama yang baik dengan rakan sekerja
- Beban kerja yang munasabah
- Kemudahan di tempat kerja yang kondusif
- Kurikulum yang bersesuaian dengan kepakaran saya
- Peluang yang diberi untuk peningkatan profesionalisme
- Kemahiran saya dalam bahasa pengantar yang digunakan

## Bahagian B

Arahan: Bahagian ini mengandungi 132 soalan yang berkaitan dengan aspek-aspek kualiti perkhidmatan TASKA di tempat anda bertugas. Sila baca setiap soalan dengan teliti dan nyatakan persetujuan anda setakat mana ianya mempengaruhi perkembangan kanak-kanak.

5 = Sangat setuju (SS)  
 4 = Setuju (S)  
 3 = Kurang setuju (KS)  
 2 = Tidak setuju (TS)  
 1 = Sangat tidak setuju (STS)  
 TR = Tidak relevan (Item yang dinilai tidak terdapat di TASKA ini)

No	Item Penyoalan	Skala					
		5 (SS)	4 (S)	3 (KS)	2 (TS)	1 (STS)	TR
<b>A</b>	<b>Pengurusan dan pentadbiran TASKA</b>						
	1. Ruang permainan di luar bagi menggalakkan pembelajaran adalah sesuai dan memuaskan						
	2. Ruang permainan di dalam bagi menggalakkan pembelajaran adalah sesuai dan memuaskan						
	3. Susunan kelas bagi pembelajaran adalah sesuai dan memuaskan						
	4. Persekitaran ruang tidur selesa dan memuaskan						
	5. Ruang penyusuan selesa dan memuaskan						
	6. Ruang pengasingan bagi kanak-kanak yang sakit adalah sesuai dan memuaskan						
	7. Kelengkapan di ruang tidur bersesuaian dengan umur kanak-kanak						
	8. Saiz peralatan permainan adalah sesuai dan memuaskan						
	9. Alatan permainan di luar mencukupi						
	10. Saiz perabot bersesuaian dengan usia kanak-kanak						

No	Item Penyoalan	5 (SS)	4 (S)	3 (KS)	2 (TS)	1 (STS)	TR
	11. Saiz kelengkapan di bilik mandi bersesuaian dengan kanak-kanak						
	12. Ruang penyimpanan bahan pengajaran mencukupi						
	13. Ruang penyimpanan barangan kanak-kanak sesuai dan memuaskan						
	14. Ruang makan adalah sesuai dan memuaskan						
	15. Tandas yang disediakan untuk kanak-kanak adalah sesuai dan memuaskan						
	16. Kelengkapan dan peralatan adalah sesuai dan memuaskan dengan umur dan kebolehan kanak-kanak						
	17. Kelengkapan dan peralatan adalah mencukupi dengan umur dan kebolehan kanak-kanak						
	18. Alat pengajaran dan pembelajaran yang disediakan adalah sesuai dan memuaskan dengan umur dan kebolehan kanak-kanak						
	19. Kebenaran TASKA untuk menghantar kanak-kanak lebih lewat dari waktu operasi adalah wajar						
	20. Kemudahan pengangkutan yang disediakan pihak TASKA adalah sesuai dan memuaskan, jika ada						
	21. Kebenaran TASKA untuk menghantar kanak-kanak lebih awal dari waktu operasi adalah wajar						
	22. Secara keseluruhan kemudahan fizikal yang disediakan oleh TASKA ini adalah sesuai dan memuaskan						
<b>B</b>	<b>Aspek Pengasuhan dan Pendidikan</b>						
	1. Sijil latihan yang saya perolehi adalah bersesuaian dengan keperluan kelayakan saya untuk menjalankan tugas						
	2. Saya memberi layanan yang baik terhadap kanak-kanak mengikut keperluan mereka						

No	Item Penyoalan	5 (SS)	4 (S)	3 (KS)	2 (TS)	1 (STS)	TR
	3. Saya memiliki kesabaran yang tinggi dalam melayan kerenah kanak-kanak						
	4. Saya menggunakan kaedah komunikasi yang bersesuaian terhadap kanak-kanak						
	5. Saya menggunakan pendekatan yang bersesuaian untuk mendisiplinkan kanak-kanak						
	6. Saya memupuk tingkah laku positif dalam diri kanak-kanak dengan cara yang bersesuaian						
	7. Saya memperlihatkan suri tauladan ( <i>role model</i> ) yang baik kepada kanak-kanak						
	8. Saya menerapkan nilai kerohanian yang sesuai dengan peringkat umur kanak-kanak						
	9. Saya membangunkan sahsiah diri yang sesuai dengan peringkat umur kanak-kanak						
	10. Saya melatih kanak-kanak mengenai konvensyen hak-hak dan perlindungan mereka dengan baik						
	11. Secara keseluruhan aspek pengasuhan dan pendidikan yang saya amalkan di TASKA ini adalah memuaskan						
<b>C</b>	<b>Polisi dan Peraturan TASKA</b>						
	1. Nisbah pengasuh/ pendidik – kanak-kanak bersesuaian						
	2. Nisbah ruang – kanak-kanak bersesuaian						
	3. Isi kandungan manual ibu bapa memenuhi keperluan TASKA						
	4. Polisi kebenaran untuk ibu bapa melawat anak sewaktu pembelajaran adalah wajar						
	5. TASKA menyediakan khidmat nasihat (kaunselor, pakar perubatan) yang berkesan untuk perkhidmatan yang berkualiti						

No	Item Penyoalan	5 (SS)	4 (S)	3 (KS)	2 (TS)	1 (STS)	TR
	6. Polisi pengambilan umur kanak-kanak di TASKA dipatuhi						
	7. Saya sentiasa mematuhi prosedur keselamatan berkaitan penjagaan kanak-kanak						
	8. Saya sentiasa mematuhi prosedur kecemasan berkaitan penjagaan kanak-kanak						
	9. Saya memahami prosedur operasi standard (SOP) pengurusan TASKA dengan baik						
	10. Saya mematuhi jadual aktiviti TASKA yang dipamerkan						
	11. Saya mematuhi jadual menu TASKA yang dipamerkan						
	12. Saya hanya membenarkan ibu bapa atau penjaga yang sah mengambil kanak-kanak						
	13. Borang-borang berkaitan pengurusan TASKA yang disediakan adalah lengkap						
	14. Secara keseluruhan, saya mematuhi polisi dan peraturan TASKA seperti yang ditetapkan oleh pihak berwajib						
<b>D</b>	<b>Kolaborasi antara ibu bapa dan TASKA</b>						
	1. Ibu bapa digalak untuk melibatkan diri dalam aktiviti TASKA						
	2. Ibu bapa digalak memantau perkembangan kanak-kanak selaras dengan pengalaman pembelajaran kanak-kanak di TASKA						
	3. Ibu bapa digalak untuk meneruskan aktiviti kanak-kanak di TASKA ke rumah supaya terdapat kesinambungan pembelajaran						
	4. Ibu bapa digalak memberi sumbangan kewangan bagi aktiviti yang dijadualkan oleh TASKA						
	5. TASKA mengambil kira maklum balas ibu bapa untuk penambahbaikan perkhidmatan						

No	Item Penyoalan	5 (SS)	4 (S)	3 (KS)	2 (TS)	1 (STS)	TR
	6. TASKA menggunakan pelbagai saluran untuk berkomunikasi dengan ibu bapa seperti aplikasi 'whatsapp', telefon, email						
	7. TASKA menggunakan kepakaran ibu bapa dalam proses pengasuhan dan pendidikan kanak-kanak						
	8. Secara keseluruhan TASKA ini melaksanakan program kolaborasi dengan ibu bapa dan komuniti adalah memuaskan						
<b>E</b>	<b>Perkongsian maklumat dan komunikasi pihak TASKA dengan ibu bapa</b>						
	1. Catatan saya dalam log perkembangan harian kanak-kanak membantu dalam komunikasi dengan ibu bapa						
	2. Laporan log harian kanak-kanak yang dihantar setiap 3 bulan kepada ibu bapa membantu dalam komunikasi dengan mereka						
	3. Perkongsian maklumat mengenai kurikulum dengan pihak ibu bapa membantu mereka mengamalkannya di rumah						
	4. Perkongsian maklumat mengenai penyediaan makanan dengan pihak ibu bapa membantu mereka mengamalkannya di rumah						
	5. Tahap perkongsian maklumat berkaitan kanak-kanak antara pengasuh/ pendidik dan ibu bapa berkesan						
	6. Pihak TASKA berkongsi dengan pihak ibu bapa mengenai konvensyen hak kanak-kanak dan perlindungan dengan jelas						
	7. Amalan perkongsian dan interaksi pihak TASKA dengan ibu bapa dapat meningkatkan kualiti perkhidmatan TASKA ini						



No	Item Penyoalan	5 (SS)	4 (S)	3 (KS)	2 (TS)	1 (STS)	TR
	8. Secara keseluruhan perkongsian maklumat dan komunikasi pihak TASKA dengan ibu bapa adalah memuaskan						
<b>F</b>	<b>Logistik</b>						
	1. Waktu operasi TASKA adalah bersesuaian						
	2. Masa tambahan yang diberikan TASKA untuk mengambil anak mencukupi						
	3. Perkhidmatan pengangkutan (bas/ van) oleh TASKA memuaskan						
	4. Kemudahan ruang menunggu anak adalah selesa						
	5. Kemudahan untuk pengasuh/ pendidik (ruang solat, tandas, loker) memuaskan						
<b>G</b>	<b>Yuran</b>						
	1. Kos yuran bulanan TASKA berpatutan						
	2. Kos tambahan bagi penghantaran awal atau pengambilan lewat kanak-kanak adalah berpatutan						
	3. Harga istimewa yang ditawarkan oleh TASKA memuaskan						
	4. Taska mengenakan bayaran yang berpatutan ke atas aktiviti tambahan yang melibatkan kanak-kanak (contoh sambutan hari lahir)						
	5. Secara keseluruhan yuran perkhidmatan yang dikenakan oleh pihak TASKA adalah bersesuaian						

No	Item Penyoalan	5 (SS)	4 (S)	3 (KS)	2 (TS)	1 (STS)	TR
<b>H</b>	<b>Kurikulum dan pengalaman pembelajaran kanak-kanak</b>						
	1. Kurikulum yang digunakan di TASKA sesuai untuk membantu perkembangan kanak-kanak dan memuaskan						
	2. Kurikulum yang digunakan di TASKA sesuai dengan peringkat umur kanak-kanak dan memuaskan						
	3. Kurikulum yang digunakan di TASKA sesuai dengan budaya dan agama masyarakat setempat						
	4. Strategi pendidikan dan pengasuhan dalam penyampaian kurikulum memberi peluang kepada kanak-kanak bermain sambil belajar						
	5. Strategi pendidikan dan pengasuhan dalam penyampaian kurikulum menggalakkan kanak-kanak berkomunikasi						
	6. Cara saya berkomunikasi semasa proses pendidikan dan pengasuhan dalam penyampaian kurikulum bersesuaian dengan peringkat umur kanak-kanak						
	7. Cara saya berkomunikasi semasa proses pendidikan dan pengasuhan dalam penyampaian kurikulum memberi kesan positif ke atas tingkah laku positif kanak-kanak						
	8. Strategi penilaian untuk mengenal pasti tahap perkembangan kanak-kanak adalah sesuai dan memuaskan						
	9. Secara keseluruhan kurikulum dan penyampaian kurikulum menggalakkan pengalaman pembelajaran kepada kanak-kanak adalah sesuai dan memuaskan						

No	Item Penyoalan	5 (SS)	4 (S)	3 (KS)	2 (TS)	1 (STS)	TR
<b>I</b>	<b>Keselamatan, perlindungan, dan kesihatan</b>						
	1. Alat permainan yang disediakan selamat bagi kanak-kanak						
	2. Perabot untuk pembelajaran selamat bagi kanak-kanak						
	3. Keadaan fizikal di bilik air selamat untuk kanak-kanak						
	4. Kemudahan permainan di luar bilik darjah selamat digunakan						
	5. Persekitaran di luar bilik darjah adalah selamat untuk kanak-kanak						
	6. Ruang belajar selamat dan memenuhi piawaian yang ditetapkan						
	7. Peti pertolongan cemas lengkap						
	8. Alat pemadam api adalah mencukupi dan diperbaharui setiap tahun						
	9. Senarai semak kelengkapan peralatan lengkap						
	10. Saya dilatih dalam memberi pertolongan cemas bila diperlukan						
	11. Saya merekod setiap kes-kes kecemasan						
	12. Nombor talian kecemasan jelas dan lengkap						
	13. Saya mempunyai pengetahuan dan latihan asas untuk memantau kesihatan kanak-kanak						
	14. Saya mempraktikkan pengasingan bagi kanak-kanak yang menghadapi masalah kesihatan						
	15. Secara keseluruhan, saya mematuhi aspek keselamatan, perlindungan dan kesihatan dalam penjagaan kanak-kanak						
<b>J</b>	<b>Kebersihan dan kekemasan</b>						
	1. Kebersihan fizikal TASKA adalah memuaskan						

No	Item Penyoalan	5 (SS)	4 (S)	3 (KS)	2 (TS)	1 (STS)	TR
	2. Aspek kebersihan dalam penyediaan makanan dititik beratkan						
	3. Susun atur ruang (belajar, tidur, bermain) sesuai						
	4. Amalan kebersihan (mencuci tangan, mengemas ruang) dititik beratkan di dalam rutin harian						
	5. TASKA memastikan tandas sentiasa dalam keadaan bersih						
	6. Saya memberi penekanan mengenai aspek kebersihan diri yang diajar kepada kanak-kanak						
	7. Saya sentiasa memastikan diri bebas dari sebarang masalah kesihatan ketika bertugas						
	8. Sekiranya saya tidak sihat, saya menggunakan kit perlindungan seperti topeng muka bagi mengelakkan jangkitan						
	9. Saya mempraktikkan langkah-langkah kebersihan bagi mengelakkan punca penyakit						
	10. Bekalan air bersih di TASKA adalah mencukupi						
	11. Secara keseluruhan aspek kebersihan dan kekemasan di TASKA ini sesuai dan memuaskan						
<b>K</b>	<b>Makanan dan penyediaan makanan</b>						
	1. TASKA menyediakan makanan berkhasiat yang memenuhi pyramid makanan						
	2. TASKA menyediakan menu bersesuaian dengan umur kanak-kanak						
	3. TASKA memastikan adab semasa makan diamalkan oleh kanak-kanak						
	4. TASKA menyediakan kuantiti makanan yang mencukupi						

No	Item Penyoalan	5 (SS)	4 (S)	3 (KS)	2 (TS)	1 (STS)	TR
	5. Taska mengamalkan penyediaan makanan yang berkualiti						
	6. TASKA memastikan penyedia makanan mendapat suntikan yang diperlukan						
	7. TASKA menyediakan makanan selari dengan sensitiviti agama						
	8. TASKA menggalakkan pengasuh/pendidik dan kanak-kanak makan bersama						
	9. Secara keseluruhan aspek makanan dan penyediaan makanan di TASKA ini berada di tahap yang cemerlang						
<b>L</b>	<b>Pentaksiran dan penilaian pengasuh/pendidik terhadap perkembangan kanak-kanak (kognitif, afektif, dan psikomotor)</b>						
	1. Saya memahami konsep penilaian pembelajaran kanak-kanak						
	2. Saya menggunakan pelbagai kaedah pentaksiran untuk menilai perkembangan kanak-kanak						
	3. Perkembangan kanak-kanak dinilai dengan cara penilaian yang munasabah						
	4. Saya merekodkan hasil pentaksiran dan penilaian perkembangan kanak-kanak dengan sistematik						
	5. Saya berkomunikasi dengan ibu bapa mengenai hasil pentaksiran dan penilaian perkembangan kanak-kanak						
	6. Saya membuat aktiviti bimbingan dan pengayaan mengikut keperluan kanak-kanak						
	7. Penilaian perkembangan kanak-kanak direkodkan dengan baik						

No	Item Penyoalan	5 (SS)	4 (S)	3 (KS)	2 (TS)	1 (STS)	TR
	8. Secara keseluruhan pentaksiran dan penilaian terhadap perkembangan kanak-kanak yang saya amalkan adalah bersesuaian dan memuaskan						
<b>M</b>	<b>Persepsi guru terhadap perkembangan kanak-kanak hasil dari didikan dan asuhan</b>						
	1. Kanak-kanak di TASKA ini menguasai kemahiran motor halus mengikut tahap umur						
	2. Kanak-kanak di TASKA ini menguasai kemahiran motor kasar mengikut tahap umur						
	3. Kanak-kanak di TASKA ini boleh berkomunikasi dengan baik mengikut tahap umur						
	4. Kanak-kanak di TASKA ini boleh berinteraksi secara sosial yang baik mengikut tahap umur						
	5. Kanak-kanak di TASKA ini boleh menyelesaikan masalah sendiri mengikut tahap umur						
	6. Kanak-kanak di TASKA ini mempunyai sifat sopan santun dan adab yang baik						
	7. Kanak-kanak di TASKA ini menunjukkan perkembangan kognitif berkaitan dengan literasi sesuai dengan peringkat umur						
	8. Kanak-kanak di TASKA ini menunjukkan perkembangan kognitif berkaitan dengan awal matematik sesuai dengan peringkat umur						
	9. Secara keseluruhan perkembangan kanak-kanak hasil didikan dan asuhan di TASKA ini adalah sesuai dan memuaskan						

Bahagian C (Soalan Terbuka)

Arahan: Anda dimohon untuk menulis persepsi anda terhadap kualiti perkhidmatan di TASKA ini yang tidak termasuk di dalam soalan di atas tetapi dirasakan penting untuk tujuan kajian ini.

---

---

---

---

---

---

---

---

---

---

---

---

---

---

---

---

---

---

---

---

---

---

---

Sekian, terima kasih. Kerjasama anda sangat dihargai, semua maklumat yang anda beri akan dirahsiakan dan akan digunakan dalam kajian ini sahaja.

Kod Negeri	
Kod Daerah	

**SOAL SELIDIK PENILAIAN PERKHIDMATAN TASKA DI MALAYSIA  
(UNTUK PENGUSAHA)**

**Pengenalan:**

Pengusaha yang dihormati,  
Jabatan Kebajikan Masyarakat (JKM) dan *UNITAR International University* sedang melaksanakan kajian secara kolaborasi berkaitan dengan perkhidmatan TASKA di Malaysia. Kajian ini penting untuk menambahbaik perkhidmatan TASKA dan membolehkan JKM meningkatkan kualiti perkhidmatan, demi memastikan pendidikan awal kanak-kanak di negara ini berada di tahap yang terbaik.

Justeru, kami berbesar hati jika tuan-tuan dan puan-puan sudi menjawab soal selidik ini dengan jujur dan ikhlas. Kerahsiaan jawapan tuan-tuan dan puan-puan adalah terpelihara dan akan digunakan khusus untuk kajian ini.

Terima kasih atas kerjasama dan kesudian anda untuk terlibat dalam kajian ini.

**Arahan:**

Soal selidik ini mengandungi tiga bahagian:

- Bahagian A adalah berkaitan dengan maklumat latarbelakang anda.
- Bahagian B mengandungi 134 soalan berkaitan dengan kualiti perkhidmatan di TASKA anda.
- Bahagian C merupakan soalan terbuka yang memberi peluang kepada anda untuk menulis respon yang tidak terdapat di dalam bahagian B.



BAHAGIAN A: Maklumat Latar Belakang

Bahagian ini mengandungi 26 soalan. Anda dikehendaki menanda (√) pada ruangan yang disediakan.

1. Anda adalah \_\_\_\_\_ TASKA ini  
[ 1 ] Pengusaha  
[ 2 ] Pengurus
2. Jenis TASKA ini  
[ 1 ] TASKA Institusi  
[ 2 ] TASKA Rumah  
[ 3 ] TASKA Tempat Kerja  
[ 4 ] TASKA Komuniti
3. TASKA ini adalah  
[ 1 ] TASKA swasta  
[ 2 ] TASKA Permata  
[ 3 ] TASKA JPNIN  
[ 4 ] TASKA Kemas  
[ 5 ] TASKA OKU  
[ 6 ] TASKA Pasti  
[ 7 ] Lain-lain agensi kerajaan. Sila nyatakan \_\_\_\_\_
4. Dari segi pendaftaran, TASKA ini  
[ 1 ] Telah berdaftar dengan JKM  
[ 2 ] Dalam proses pendaftaran dengan JKM  
[ 3 ] Tidak berdaftar dengan JKM  
[ 4 ] Dikecualikan dari pendaftaran dengan JKM
5. TASKA ini milik  
[ 1 ] Bumiputra  
[ 2 ] Bukan bumiputra  
[ 3 ] Lain-Lain. Sila nyatakan \_\_\_\_\_
6. Jantina anda  
[ 1 ] Lelaki  
[ 2 ] Perempuan
7. Umur anda  
[ 1 ] Kurang dari 25 tahun  
[ 2 ] 26 - 30 tahun  
[ 3 ] 31 - 35 tahun  
[ 4 ] 36 - 40 tahun  
[ 5 ] 41 - 45 tahun  
[ 6 ] Melebihi 46 tahun

8. Bangsa anda

- [ 1 ] Melayu
- [ 2 ] Cina
- [ 3 ] India
- [ 4 ] Bumiputera Sabah
- [ 5 ] Bumiputera Sarawak
- [ 6 ] Orang Asli
- [ 7 ] Lain-lain. Sila nyatakan \_\_\_\_\_

9. Status perkahwinan

- [ 1 ] Bujang
- [ 2 ] Berkahwin
- [ 3 ] Bapa tunggal
- [ 4 ] Ibu tunggal

10. Tahap pendidikan tertinggi anda

- [ 1 ] PMR
- [ 2 ] SPM
- [ 3 ] STPM
- [ 4 ] SKM 1/ 2/ 3/ 4/ 5
- [ 5 ] Diploma
- [ 6 ] Ijazah Sarjana Muda
- [ 7 ] Ijazah Sarjana
- [ 8 ] Lain-lain. Sila nyatakan \_\_\_\_\_

11. Kelayakan professional lain berkaitan Pendidikan Awal Kanak-Kanak

- [ 1 ] Kaunseling
- [ 2 ] Kejururawatan
- [ 3 ] Psikologi
- [ 4 ] Penyediaan Makanan
- [ 5 ] Seni Persembahan
- [ 6 ] Lain-Lain kelayakan. Sila nyatakan \_\_\_\_\_

12. Tugas anda dalam menguruskan/mengusaha adalah secara

- [ 1 ] Separuh masa (Jika separuh masa, sila jawab soalan 13)
- [ 2 ] Sepenuh masa

13. Pekerjaan lain

- [ 1 ] Pengurusan dan profesional
- [ 2 ] Pekerja perkhidmatan
- [ 3 ] Pekerja sokongan
- [ 4 ] Kakitangan awam

14. Jumlah cawangan yang dimiliki selain dari TASKA ini

- [ 1 ] 0 - 1 buah
- [ 2 ] 2 - 5 buah
- [ 3 ] 6 - 8 buah
- [ 4 ] Melebihi 9 buah

15. Saya telah terlibat dalam bidang Pendidikan Awal Kanak-Kanak

- [ 1 ] Kurang dari 5 tahun
- [ 2 ] 5 - 10 tahun
- [ 3 ] 11 - 15 tahun
- [ 4 ] Melebihi 15 tahun

16. Saya telah mengurus/ mengusaha TASKA ini

- [ 1 ] Kurang dari 5 tahun
- [ 2 ] 5 - 10 tahun
- [ 3 ] 11 - 15 tahun
- [ 4 ] Melebihi 15 tahun

17. Bilangan pengasuh/ pendidik di TASKA ini. Sila isi jumlah pengasuh/ pendidik mengikut umur kanak-kanak di ruangan yang disediakan.

0 - 1 tahun	1 - 3 tahun	3 - 4 tahun

18. Bilangan kanak-kanak di TASKA ini mengikut tahun semasa. Sila isi ruangan yang disediakan.

0 - 1 tahun	1 - 3 tahun	3 - 4 tahun

19. Pendapatan bulanan TASKA ini

- [ 1 ] Kurang dari RM 2,000
- [ 2 ] RM 2,001 - RM 5,000
- [ 3 ] RM 5,001 - RM 10,000
- [ 4 ] RM 10,001 - RM 20,000
- [ 5 ] Melebihi RM 20,000

20. Lokasi TASKA anda

- [ 1 ] Bandaraya
- [ 2 ] Bandar
- [ 3 ] Luar bandar
- [ 4 ] Pedalaman

21. Yuran bulanan yang dikenakan bagi seorang kanak-kanak

0 - 1 tahun	1 - 3 tahun	3 - 4 tahun
[ 1 ] Kurang dari RM 200	[ 1 ] Kurang dari RM 200	[ 1 ] Kurang dari RM 200
[ 2 ] RM 201 - RM 299	[ 2 ] RM 201 - RM 299	[ 2 ] RM 201 - RM 299
[ 3 ] RM 300 - RM 399	[ 3 ] RM 300 - RM 399	[ 3 ] RM 300 - RM 399
[ 4 ] RM 400 - RM 499	[ 4 ] RM 400 - RM 499	[ 4 ] RM 400 - RM 499
[ 5 ] RM 500 - RM 799	[ 5 ] RM 500 - RM 799	[ 5 ] RM 500 - RM 799
[ 6 ] RM 800 - RM 999	[ 6 ] RM 800 - RM 999	[ 6 ] RM 800 - RM 999
[ 7 ] Melebihi RM 1,000	[ 7 ] Melebihi RM 1,000	[ 7 ] Melebihi RM 1,000

22. Bahasa pengantar di TASKA ini

- [ 1 ] Bahasa Melayu
- [ 2 ] Bahasa Inggeris
- [ 3 ] Bahasa Mandarin
- [ 4 ] Bahasa Tamil
- [ 5 ] Lain-lain. Sila nyatakan \_\_\_\_\_

23. Kursus wajib yang anda telah hadiri  
 [ 1 ] Kursus Asuhan PERMATA (KAP)  
 [ 2 ] Kursus Asas Asuhan Kanak-Kanak (KAAK)
24. Adakah anda pernah mengikuti kursus keibubapaan?  
 [ 1 ] Ya. Sila nyatakan tahun anda berkursus \_\_\_\_\_  
 [ 2 ] Tidak
25. Kursus tambahan yang dihadiri untuk 3 tahun kebelakangan  
 [ 1 ] Kursus Pendidikan Awal Kanak-Kanak mengikut NOSS Penjagaan Awal Kanak-Kanak  
 [ 2 ] Kursus Pertolongan Cemas  
 [ 3 ] Kursus Pengurusan dan Pengendalian Makanan  
 [ 4 ] Kursus Pengurusan Kesihatan  
 [ 5 ] Kursus Alat Bantu Pengajaran (ABP)  
 [ 6 ] Kursus berkaitan perkembangan psikologi kanak-kanak  
 [ 7 ] Kursus pengurusan kewangan  
 [ 8 ] Kursus pengurusan dan pentadbiran  
 [ 9 ] Lain-lain. Sila nyatakan \_\_\_\_\_
26. Nyatakan 5 sebab utama yang anda fikirkan mendorong ibu bapa menghantar anak-anak ke TASKA ini. (Nomborkan dari 1 hingga 5 di dalam petak yang disediakan mengikut keutamaan):  
 [ ] Lokasi berdekatan  
 [ ] Yuran yang berpatutan  
 [ ] Bahasa pengantar yang digunakan sesuai dengan aspirasi ibu bapa  
 [ ] Kurikulum yang bersesuaian  
 [ ] Aspek keselamatan dan perlindungan yang meyakinkan  
 [ ] Masa operasi yang bersesuaian  
 [ ] Penjenamaan (branding) yang sesuai dengan aspirasi ibu bapa  
 [ ] Pengasuhan dan pendidikan pengasuh/ pendidik yang cemerlang  
 [ ] Reputasi saya yang meyakinkan  
 [ ] Aktiviti pembelajaran yang menarik  
 [ ] Kemudahan di TASKA  
 [ ] Peraturan TASKA yang jelas  
 [ ] Makanan yang disediakan berkhasiat

## Bahagian B

Arahan: Bahagian ini mengandungi 134 soalan berkaitan dengan faktor- faktor penyumbang kepada kualiti perkhidmatan TASKA di Malaysia. Sila baca semua item dengan teliti dan nyatakan penilaian anda bagi setiap item menggunakan skala di bawah.

5 = Sangat setuju (SS)  
 4 = Setuju (S)  
 3 = Kurang setuju (KS)  
 2 = Tidak setuju (TS)  
 1 = Sangat tidak setuju (STS)  
 TR = Tidak relevan (Item yang dinilai tidak terdapat di TASKA ini)

No	Item Penyoalan	Skala					
		5 (SS)	4 (S)	3 (KS)	2 (TS)	1 (STS)	TR
<b>A</b>	<b>Kemudahan fizikal di TASKA</b>						
	1. Ruang aktiviti sesuai dan memuaskan						
	2. Ruang persalinan sesuai dan memuaskan						
	3. Ruang pemeriksaan fizikal sesuai dan memuaskan						
	4. Ruang permainan luar sesuai dan memuaskan						
	5. Ruang permainan dalam sesuai dan memuaskan						
	6. Ruang tidur sesuai dan memuaskan						
	7. Ruang penyusuan sesuai dan memuaskan						
	8. Ruang pengasingan bagi kanak-kanak yang sakit, sesuai dan memuaskan						
	9. Ruang makan sesuai dan memuaskan						
	10. Ruang penyimpanan barangan kanak-kanak sesuai dan memuaskan						
	11. Penyediaan ruang menunggu memudahkan proses menghantar dan mengambil kanak-kanak						
	12. Tandas yang disediakan sesuai dengan bilangan pelajar						

No	Item Penyoalan	5 (SS)	4 (S)	3 (KS)	2 (TS)	1 (STS)	TR
	13. Kelengkapan dan peralatan sesuai dan memuaskan dengan umur dan kebolehan kanak-kanak						
	14. Alat pengajaran dan pembelajaran yang disediakan sesuai dan memuaskan dengan umur dan kebolehan kanak-kanak						
	15. Kemudahan pengangkutan membantu pengambilan dan penghantaran kanak-kanak						
	16. Secara keseluruhan kemudahan fizikal yang disediakan oleh TASKA ini sesuai dan memuaskan						
<b>B</b>	<b>Aspek Pengasuhan dan Pendidikan</b>						
	1. Pengasuh/ pendidik saya mempunyai kelayakan yang bersesuaian dengan bidang pendidikan dan pengasuhan kanak-kanak						
	2. Pengasuh/ pendidik saya mempunyai kompetensi asuhan dan pendidikan yang memuaskan						
	3. Pengasuh/ pendidik saya mempunyai kesabaran yang tinggi dalam mengasuh dan mendidik kanak-kanak						
	4. Cara pengasuh/ pendidik saya berinteraksi dengan kanak-kanak adalah memuaskan						
	5. Cara pengasuh/ pendidik saya memupuk tingkah laku yang positif kepada kanak-kanak memuaskan						
	6. Pengasuh/ pendidik saya menunjukkan suri teladan ( <i>role model</i> ) yang memuaskan kepada kanak-kanak						
	7. Nilai kerohanian yang diterapkan oleh pengasuh/ pendidik saya kepada kanak-kanak adalah memuaskan						

No	Item Penyoalan	5 (SS)	4 (S)	3 (KS)	2 (TS)	1 (STS)	TR
	8. Pengasuh/ pendidik saya membangunkan sahsiah diri ke dalam jiwa kanak-kanak dengan memuaskan						
	9. Pengasuh/ pendidik saya menunjukkan kualiti asuhan dan pendidikan yang lebih berkesan setelah menghadiri Kursus Asuhan Permata						
	10. Pengasuh/ pendidik saya menerapkan nilai keselamatan, kesihatan, dan kebersihan diri kepada kanak-kanak dengan memuaskan						
	11. Pengasuh/ pendidik saya memupuk semangat patriotik dan cintakan agama, bangsa dan negara dengan memuaskan						
	12. Secara keseluruhan aspek pengasuhan dan pendidikan yang diamalkan oleh pengasuh/ pendidik di TASKA ini adalah memuaskan						
<b>C</b>	<b>Polisi dan Peraturan TASKA</b>						
	1. Nisbah pengasuh/ pendidik – kanak-kanak bersesuaian						
	2. Nisbah ruang – kanak-kanak bersesuaian						
	3. Buku log harian pengasuh/ pendidik membantu saya mengetahui prestasi tugas mereka setiap hari						
	4. Perkembangan kanak-kanak direkodkan dengan lengkap di dalam buku log harian setiap hari						
	5. Rekod imunisasi dan profil kanak-kanak membantu mengenal pasti masalah mereka						
	6. Buku panduan ibu bapa memudahkan mereka mengetahui peraturan dan perkhidmatan yang disediakan oleh TASKA						

No	Item Penyoalan	5 (SS)	4 (S)	3 (KS)	2 (TS)	1 (STS)	TR
	7. Borang-borang yang diperlukan dalam urusan keluar masuk di TASKA untuk ibu bapa, membantu melicinkan pengurusan TASKA						
	8. Jadual menu perlu dipamerkan untuk memudahkan ibu bapa mengetahui menu harian						
	9. Jadual aktiviti yang dipamerkan membantu ibu bapa mengetahui aktiviti yang dijalankan oleh TASKA ini						
	10. Nombor-nombor telefon yang perlu dihubungi semasa kes kecemasan dipamerkan di tempat yang sesuai						
	11. Saya jelas dengan peraturan dan polisi dalam mengusahakan/ mentadbir perkhidmatan TASKA						
	12. Perakuan TASKA dari JKM yang dipamerkan di TASKA saya membantu keyakinan ibu bapa untuk menghantar anak ke TASKA ini						
	13. Ibu bapa akur tentang polisi TASKA yang memerlukan mereka memohon kebenaran untuk memasuki premis						
	14. Ibu bapa akur tentang polisi TASKA yang memerlukan mereka memohon kebenaran untuk mengambil anak pulang lewat dari waktu operasi						
	15. Ibu bapa akur tentang polisi TASKA yang memerlukan mereka memohon kebenaran untuk menghantar anak lebih awal dari waktu operasi						
	16. Ibu bapa akur tentang polisi TASKA yang memerlukan mereka memberitahu pihak pengurusan TASKA sekiranya ahli keluarga lain mengambil anak mereka						
	17. Secara keseluruhan TASKA ini mematuhi polisi dan peraturan pengurusan berkualiti seperti yang ditetapkan oleh pihak berwajib						



No	Item Penyoalan	5 (SS)	4 (S)	3 (KS)	2 (TS)	1 (STS)	TR
<b>D</b>	<b>Kolaborasi pihak TASKA dan ibu bapa</b>						
	1. Ibu bapa digalak untuk menyertai program dan aktiviti yang dijadualkan oleh TASKA						
	2. Ibu bapa digalak untuk membantu persiapan program dan aktiviti yang dijadualkan oleh TASKA						
	3. Ibu bapa dilatih untuk meneruskan aktiviti anak mereka di TASKA ke rumah supaya terdapat kesinambungan pembelajaran						
	4. Ibu bapa digalak untuk memberi sumbangan bagi program dan aktiviti yang dijadualkan oleh TASKA						
	5. Ibu bapa digalak untuk menyumbangkan idea bagi meningkatkan mutu perkhidmatan TASKA dan perkembangan mereka						
	6. Ibu bapa digalak untuk memberi maklumat bagi program dan aktiviti yang dilaksanakan oleh TASKA						
	7. Secara keseluruhan kolaborasi di antara TASKA ini dengan ibu bapa dan komuniti adalah memuaskan						
<b>E</b>	<b>Perkongsian maklumat dan komunikasi pihak TASKA dengan ibu bapa</b>						
	1. Ibu bapa dapat mengikuti perkembangan anak mereka melalui catatan pengasuh/ pendidik dalam buku log harian						
	2. Ibu bapa dapat mengikuti tahap perkembangan anak mereka setiap 3 bulan melalui laporan pengasuh/ pendidik dalam buku log harian						
	3. Perkongsian pengasuh/ pendidik tentang amalan asuhan di TASKA yang terdapat dalam kurikulum, membantu ibu bapa mengamalkannya di rumah						

No	Item Penyoalan	5 (SS)	4 (S)	3 (KS)	2 (TS)	1 (STS)	TR
	4. Perkongsian pengasuh/ pendidik tentang penyediaan makanan dan minuman, membantu ibu bapa mengamalkannya di rumah						
	5. Ibu bapa dijelaskan mengenai konvensyen hak kanak-kanak dan perlindungan						
	6. Perkongsian pihak TASKA tentang perkembangan menyeluruh anak membantu ibu bapa memahami tahap perkembangan anak mereka						
	7. Amalan perkongsian dan interaksi dengan ibu bapa dapat meningkatkan kualiti perkhidmatan TASKA ini						
	8. Secara keseluruhan kurikulum asuhan dan didikan awal kanak-kanak PERMATA Negara khususnya bagi amalan asuhan dan didikan memenuhi kualiti perkhidmatan di TASKA ini						
<b>F</b>	<b>Yuran</b>						
	1. Yuran perkhidmatan yang berpatutan dikenakan mengikut umur						
	2. Yuran perkhidmatan yang berpatutan dikenakan mengikut keupayaan kanak-kanak						
	3. Bayaran perkhidmatan tambahan yang berpatutan dikenakan apabila ibu bapa menghantar awal dan mengambil lewat anak mereka						
	4. Bayaran tambahan berpatutan dikenakan ke atas aktiviti tambahan (contoh sambutan hari lahir)						
	5. Secara keseluruhan TASKA ini mengenakan yuran perkhidmatan yang bersesuaian dan memuaskan						

No	Item Penyoalan	5 (SS)	4 (S)	3 (KS)	2 (TS)	1 (STS)	TR
<b>G</b>	<b>Kos operasi, bayaran gaji/ insentif</b>						
	1. Yuran permohonan Kebenaran Merancang yang dikenakan berpatutan						
	2. Yuran pembaharuan lesen premis perniagaan yang dikenakan berpatutan						
	3. Yuran pembaharuan pendaftaran TASKA yang dikenakan berpatutan						
	4. Pelaksanaan gaji minimum RM1,000 bagi kakitangan adalah wajar						
	5. Bayaran gaji kakitangan mengikut kelayakkan dan latihan yang diikuti adalah wajar						
	6. Penggunaan dan pembayaran utiliti air dan elektrik yang dikenakan berpatutan						
	7. Kadar sewa bangunan yang dikenakan berpatutan						
	8. Secara keseluruhan yuran yang dikenakan ke atas ibu bapa adalah berpatutan dengan kos operasi TASKA ini						
<b>H</b>	<b>Kurikulum dan pengalaman pembelajaran kanak-kanak</b>						
	1. Kurikulum yang digunakan di TASKA membantu perkembangan kanak-kanak						
	2. Kurikulum yang digunakan di TASKA sesuai dengan tahap pematangan kanak-kanak						
	3. Kurikulum yang digunakan di TASKA sesuai dengan budaya masyarakat setempat						
	4. Kurikulum yang digunakan di TASKA sesuai dengan amalan kerohanian masyarakat setempat						
	5. Strategi pendidikan dan pengasuhan yang digunakan memberi peluang kepada kanak-kanak bermain sambil belajar						

No	Item Penyoalan	5 (SS)	4 (S)	3 (KS)	2 (TS)	1 (STS)	TR
6.	Strategi pendidikan dan pengasuhan yang digunakan menggalakkan kanak-kanak berkomunikasi						
7.	Cara pengasuh/ pendidik berkomunikasi semasa proses pengajaran dan pembelajaran bersesuaian dengan peringkat umur kanak-kanak						
8.	Cara pengasuh/ pendidik berkomunikasi semasa proses pengajaran dan pembelajaran menggalakkan perkembangan minda						
<b>I</b>	<b>Lokasi</b>						
1.	Lokasi TASKA ini mematuhi kehendak pihak berwajib						
2.	TASKA ini mempunyai kawasan lapang						
3.	Lokasi TASKA ini sesuai kerana TASKA ini terletak berdekatan dengan kemudahan masyarakat seperti klinik dan pusat komuniti						
4.	Lokasi TASKA ini sesuai kerana tiada kacau ganggu dari aspek lalu lintas						
5.	Lokasi TASKA ini sesuai kerana tiada kacau ganggu dari aspek bunyi						
6.	TASKA ini berdekatan dengan kemudahan melintasi jalan utama (seperti lintasan pejalan kaki)						
7.	TASKA ini selamat dan terletak di kawasan bukan berisiko bencana alam						
8.	TASKA ini mempunyai tempat letak kereta mencukupi yang memudahkan ibu bapa menghantar dan mengambil kanak-kanak						
9.	Secara keseluruhan TASKA ini memenuhi aspek lokasi yang diperlukan						

No	Item Penyoalan	5 (SS)	4 (S)	3 (KS)	2 (TS)	1 (STS)	TR
<b>J</b>	<b>Keselamatan</b>						
	1. Pintu pagar utama TASKA ini sentiasa dikunci untuk keselamatan kanak-kanak						
	2. Longkang disekitar TASKA ini sentiasa ditutup agar keselamatan kanak-kanak terjamin						
	3. Aspek kebersihan persekitaran TASKA diamalkan dengan membersihkan kawasan luar dan memastikan tiada bau yang kurang menyenangkan						
	4. TASKA bebas dari tumbuhan yang membahayakan keselamatan kanak-kanak						
	5. Tidak memelihara haiwan yang mendatangkan kemudaratan kepada kanak-kanak						
	6. Kunci diletakkan di tempat yang sesuai dan mudah dicapai sekiranya berlaku kecemasan						
	7. Tiada kecederaan terhadap kanak-kanak berkaitan peralatan elektrik dipastikan						
	8. Pengasuh/ pendidik saya tahu asas bantuan kecemasan						
	9. Peti kecemasan lengkap dan diletak ditempat yang mudah dilihat dan tidak boleh dicapai oleh kanak-kanak						
	10. Ubatan sentiasa diperiksa bagi mengelakkan penggunaan ubat tamat tempoh						
	11. Alat pemadam api disediakan dan diletak di tempat yang mudah dilihat						
	12. Alat pemadam api masih berfungsi dan diperbaharui setiap tahun						
	13. Keselamatan kanak-kanak dipastikan ketika berada di bilik air/ tandas						
	14. Pintu penghadang di dapur dan di tangga disediakan (bagi menghalang kanak-kanak masuk) untuk keselamatan kanak-kanak						

No	Item Penyoalan	5 (SS)	4 (S)	3 (KS)	2 (TS)	1 (STS)	TR
	15. Tiada buaian di bilik bayi dan tidak dicampurkan bersama kanak-kanak petatih demi keselamatan kanak-kanak						
	16. Alat permainan yang disediakan adalah selamat digunakan oleh kanak-kanak						
	17. Ruang <u>permainan luar</u> adalah selamat digunakan oleh kanak-kanak						
	18. Ruang <u>permainan dalam</u> adalah selamat digunakan oleh kanak-kanak						
	19. Perabot yang disediakan adalah selamat digunakan oleh kanak-kanak						
	20. Secara keseluruhan TASKA ini memenuhi aspek keselamatan yang diperlukan						
<b>K</b>	<b>Kebersihan dan kesihatan</b>						
	1. Seluruh kawasan TASKA dibersihkan setiap hari						
	2. Taska bebas dari serangga dan makhluk perosak						
	3. Kelengkapan dan peralatan TASKA dibersihkan setiap hari						
	4. Persekitaran fizikal TASKA adalah kondusif (pencahayaan, pengudaraan dan suhu bilik)						
	5. Penyaringan kesihatan dilakukan ketika kanak-kanak tiba dan pulang						
	6. Kanak-kanak yang sakit diasingkan dari kanak-kanak yang sihat						
	7. Barangan peribadi kanak-kanak tidak dikongsi dengan kanak-kanak lain						
	8. Kanak-kanak dilatih mengamalkan kebersihan fizikal (terutamanya mencuci tangan sebelum melakukan sebarang aktiviti)						
	9. Semua kakitangan mendapat pelalian anti-typhoid						

No	Item Penyoalan	5 (SS)	4 (S)	3 (KS)	2 (TS)	1 (STS)	TR
	10. Semua kakitangan bebas dari sebarang masalah kesihatan						
	11. Secara keseluruhan TASKA ini mematuhi aspek kebersihan dan kesihatan yang diperlukan						
<b>L</b>	<b>Makanan dan penyediaan makanan</b>						
	1. Makanan yang disediakan berkhasiat						
	2. Makanan yang disediakan memenuhi piramid makanan serta diet yang ditetapkan oleh KKM						
	3. Sensitiviti agama diambil kira dalam penyediaan makanan						
	4. Alahan kanak-kanak pada makanan tertentu diambil kira dalam penyediaan makanan						
	5. Menu dirancang dan disediakan mengikut umur kanak-kanak						
	6. Makanan disediakan mengikut jadual menu yang telah ditetapkan dan diubah mengikut keperluan kanak-kanak						
	7. Kuantiti makanan yang disediakan mencukupi umur dan keadaan fizikal kanak-kanak						
	8. Sukatan hidangan makanan yang disediakan sesuai mengikut umur kanak-kanak						
	9. Tekstur, rupa, dan warna dalam penyediaan dan persembahan makanan adalah pelbagai						
	10. Bekalan air yang disediakan dirawat						
	11. Adab makan dilatih kepada kanak-kanak						
	12. Pengasuh/ pendidik saya mengamalkan pemberian susu yang betul kepada bayi						
	13. Secara keseluruhan penyediaan makanan dan pemakanan kanak-kanak di TASKA ini memenuhi kualiti perkhidmatan yang diperlukan						





Kod Negeri	
Kod Daerah	

SOAL SELIDIK PENILAIAN HASIL PEMBELAJARAN KANAK-KANAK DI MALAYSIA

(PERKEMBANGAN KANAK-KANAK 0 – 6 BULAN)

Pengenalan:

Pengasuh/ Pendidik yang dihormati,  
 Jabatan Kebajikan Masyarakat (JKM) dan *UNITAR International University* sedang melaksanakan kajian secara kolaborasi berkaitan dengan perkhidmatan TASKA di Malaysia. Kajian ini penting untuk menambahbaik perkhidmatan TASKA dan membolehkan JKM meningkatkan kualiti perkhidmatan untuk memastikan pendidikan awal kanak-kanak di negara ini berada di tahap yang memuaskan.

Justeru, kami berbesar hati jika tuan-tuan dan puan-puan sudi menjawab soal selidik ini dengan jujur dan ikhlas. Kerahsiaan jawapan tuan-tuan dan puan-puan terpelihara dan akan digunakan semata-mata untuk kajian ini.

Terima kasih atas kerjasama dan kesudian anda untuk terlibat dalam kajian ini.

BIODATA KANAK-KANAK

Nama Samaran : .....

Tarikh lahir : .....

## PERKEMBANGAN KANAK-KANAK 0 – 6 BULAN

Arahan: Bahagian ini mengandungi soalan berkaitan dengan hasil pembelajaran kanak-kanak di Malaysia. Sila baca semua item dengan teliti dan nyatakan penilaian anda terhadap perkembangan menyeluruh kanak-kanak dengan menggunakan skala di bawah.

3 = Sudah menguasai (SM) ( Pernah melakukan lebih dari 3 kali sehari)  
 2 = Kadang-kadang (KK) ( Melakukan kurang dari 3 kali sehari)  
 1 = Tidak menguasai (TM) ( Tidak pernah melakukan )  
 TR = Tidak relevan (Item yang dinilai tidak terdapat di TASKA ini)

Peringatan : Anda hanya perlu mengisi soalan mengikut umur anak anda

No	Item Penyoalan	Skala				
		3 (SM)	2 (KK)	1 (TM)	TR	
	Penilaian terhadap perkembangan menyeluruh kanak-kanak. Sehingga setakat ini anak didik saya 0 – 6 bulan dapat					
1.	Perkembangan Fizikal	1. Menggerakkan dan memusing kepala ke kiri dan kanan				
		2. Menegakkan kepala apabila badan dipegang dalam posisi menegak				
		3. Mengangkat dagu dan dada apabila meniarap				
		4. Berpusing dari posisi terlentang kepada meniarap				
		5. Menggerakkan badan dengan menggunakan kedua-dua lengan				
		6. Bergerak dengan cara menjulur ke arah objek				
		7. Bergerak ke hadapan semasa meniarap				
		8. Boleh berada dalam posisi merangkak				
		9. Mengampu berat badan menggunakan kaki bila berdiri				
		10. Duduk				
		11. Memasukkan tangan ke mulut				
		12. Mencapai objek di depan mata				

No	Item Penyoalan	Skala				
	Penilaian terhadap perkembangan menyeluruh kanak-kanak. Sehingga setakat ini anak didik saya 0 – 6 bulan dapat	3 (SM)	2 (KK)	1 (TM)	TR	
		13. Menggenggam objek				
		14. Memegang kaki				
		15. Suka bermain dengan tangan dan kaki				
		16. Menggoncang permainan yang dipegangnya				
		17. Menggenggam atau mencakar baju yang dipakainya				
		18. Memegang atau mencakar permukaan di depannya apabila duduk atau meniarap				
		19. Apabila didudukkan bayi cuba mencapai objek di hadapan mata walaupun mungkin tidak dapat mencapainya				
2.	Perkembangan Sahsiah, Sosio-emosi dan Kerohanian	1. Mengamati wajah dari dekat & membuat <i>eye contact</i>				
		2. Berhenti menangis bila melihat atau mendengar suara/ merasa kehadiran orang yang dikenali				
		3. Mencari arah bunyi orang yang rapat				
		4. Ketawa bila gembira atau diagah				
3.	Perkembangan Kemahiran Bahasa, Komunikasi Dan Literasi Awal	1. Memberi respon kepada nama sendiri apabila dipanggil				
		2. Bertindak balas terhadap suara/bunyi seperti memalingkan kepala kearah suara/bunyi				
		3. Boleh membezakan bunyi yang didengari				
		4. Membuat bunyi apabila melihat permainan atau orang				
		5. Membuat bunyi ketika bermain sendiri				
		6. Menangis dalam intonasi berbeza untuk menunjukkan lapar, sakit atau penat				

No	Item Penyoalan	Skala				
	Penilaian terhadap perkembangan menyeluruh kanak-kanak. Sehingga setakat ini anak didik saya 0 – 6 bulan dapat	3 (SM)	2 (KK)	1 (TM)	TR	
		7. Boleh menghasilkan bunyi seperti “ooh” dan “aah” untuk berkomunikasi				
		8. Mengeluarkan bunyi huruf seperti ‘m’, ‘b’				
		9. Menggabung bunyi dan mencantumkan vowel dan konsonan “ba-ba-ba”, “da-da-da”				
		10. Senyum apabila melihat ibubapa/ pengasuh kembali selepas meninggalkan dia sendirian				
		11. Ketawa bila diagah				
4.	Perkembangan Deria dan Pemahaman Dunia Persekitaran	1. Mengikuti pergerakan satu objek bergerak dengan mata				
		2. Memindahkan pandangan dari satu objek ke objek yang lain				
		3. Mengelak cahaya terang dengan memusing kepala atau memejamkan mata				
		4. Memaling kepala ke arah bunyi yang didengari				
		5. Menunjukkan tindak balas (cth: senyum, menggerakkan tangan) apabila mendengar suara orang dikenali				
		6. Mengenali bau orang yang dikenali (cth: bau ibu atau pengasuh/pendidik)				
		7. Meneroka persekitaran apabila menggelongsor dan merangkak (cth: memasukkan objek yang dijumpai ke dalam mulut)				
		8. Membezakan antara rasa susu dengan rasa lain (cth: air suam)				
		9. Merasa perubahan suhu dan menunjuk rasa tidak selesa				

No	Item Penyoalan	Skala				
	Penilaian terhadap perkembangan menyeluruh kanak-kanak. Sehingga setakat ini anak didik saya 0 – 6 bulan dapat	3 (SM)	2 (KK)	1 (TM)	TR	
5.	Perkembangan Kreativiti dan Estetika	1. Suka mendengar muzik				
		2. Menggerakkan badan apabila mendengar muzik yang disukai				
		3. Menghasilkan pelbagai bunyi dari anggota badan (cth: tepuk tangan)				
		4. Mencari objek tersorok (cth: bahagian anak patung)				
		5. Tertarik kepada mainan berwarna-warni				
		6. Menunjukkan minat terhadap gambar (cth: kucing dalam buku cerita)				
6.	Perkembangan Awal Matematik dan Pemikiran Logik	1. Fokus kepada objek berwarna				
		2. Melihat ke arah objek yang bergerak				
		3. Cuba mencapai objek yang menarik perhatian				
		4. Mengecam wajah dan objek yang biasa dilihat				
		5. Menunjukkan tindak balas apabila ditunjukkan sesuatu (cth: senyum, menggerakkan tangan dan kaki)				
		6. Mengecam bunyi dari persekitaran				
		7. Meneroka objek dengan memegang dan memasukkan ke dalam mulut				
		8. Mengulang tindakan yang dirasakan menarik (cth: mengetuk mainan yang menghasilkan bunyi)				

Kod Negeri	
Kod Daerah	

SOAL SELIDIK PENILAIAN HASIL PEMBELAJARAN KANAK-KANAK DI MALAYSIA

(PERKEMBANGAN KANAK-KANAK 6 – 12 BULAN)

Pengenalan:

Pengasuh/ Pendidik yang dihormati,  
Jabatan Kebajikan Masyarakat (JKM) dan *UNITAR International University* sedang melaksanakan kajian secara kolaborasi berkaitan dengan perkhidmatan TASKA di Malaysia. Kajian ini penting untuk menambahbaik perkhidmatan TASKA dan membolehkan JKM meningkatkan kualiti perkhidmatan untuk memastikan pendidikan awal kanak-kanak di negara ini berada di tahap yang memuaskan.

Justeru, kami berbesar hati jika tuan-tuan dan puan-puan sudi menjawab soal selidik ini dengan jujur dan ikhlas. Kerahsiaan jawapan tuan-tuan dan puan-puan terpelihara dan akan digunakan semata-mata untuk kajian ini.

Terima kasih atas kerjasama dan kesudian anda untuk terlibat dalam kajian ini.

BIODATA KANAK-KANAK

Nama Samaran : .....

Tarikh lahir : .....

## PERKEMBANGAN KANAK-KANAK 6 – 12 BULAN

Arahan: Bahagian ini mengandungi soalan berkaitan dengan hasil pembelajaran kanak-kanak di Malaysia. Sila baca semua item dengan teliti dan nyatakan penilaian anda terhadap perkembangan menyeluruh kanak-kanak dengan menggunakan skala di bawah.

3 = Sudah menguasai (SM) ( Pernah melakukan lebih dari 3 kali sehari)  
 2 = Kadang-kadang (KK) ( Melakukan kurang dari 3 kali sehari)  
 1 = Tidak menguasai (TM) ( Tidak pernah melakukan )  
 TR = Tidak relevan (Item yang dinilai tidak terdapat di TASKA ini)

Peringatan : Anda hanya perlu mengisi soalan mengikut umur anak anda

No	Item Penyoalan	Skala				
		3 (SM)	2 (KK)	1 (TM)	TR	
	Penilaian terhadap perkembangan menyeluruh kanak-kanak. Sehingga setakat ini anak didik saya 6 – 12 bulan dapat					
1.	Perkembangan Fizikal	1. Mengesot				
		2. Merangkak ke hadapan				
		3. Duduk				
		4. Boleh mengimbang badan daripada merangkak kepada duduk				
		5. Mengambil dan melepas/ membaling objek kecil				
		6. Berdiri				
		7. Berjalan				
		8. Memanjat tangga				
		9. Mencapai objek				
		10. Melagakan-lagakan dua kiub bersaiz kecil				
		11. Memegang objek besar				
		12. Mencuit dengan jari telunjuk				
		13. Memegang krayon besar dan menconteng kiri kanan				

No	Item Penyoalan	Skala				
	Penilaian terhadap perkembangan menyeluruh kanak-kanak. Sehingga setakat ini anak didik saya 6 – 12 bulan dapat	3 (SM)	2 (KK)	1 (TM)	TR	
		14. Memindahkan objek dari tangan kanak ke tangan kiri dan sebaliknya				
		15. Mengambil objek dari bekas				
		16. Meletakkan objek ke dalam bekas				
		17. Mengutip menggunakan ibu jari dan jari telunjuk				
		18. Membaling bola dan merangkak untuk mendapatkan semula				
		19. Makan sendiri makanan kecil (finger food) menggunakan tangan				
		20. Mencapai objek seperti sudu untuk makan sendiri				
2.	Perkembangan Sahsia, Sosio-emosi dan Kerohanian	1. Memberi tindak balas positif terhadap kata-kata lembut				
		2. Memandang kepada orang yang bercakap dengannya				
		3. Dapat membezakan ibu dengan orang lain				
		4. Takut , malu atau gelisah bila berhadapan dengan orang yang tidak dikenali				
		5. Suka aktiviti bermain “ba-ba-cak”				
		6. Suka bila mendapat perhatian				
		7. Boleh lakukan aksi apabila disuruh, seperti melambai tangan atau bersalam				
		8. Memahami maksud “jangan”				
		9. Faham dan boleh ikut arahan mudah				



No	Item Penyoalan	Skala				
	Penilaian terhadap perkembangan menyeluruh kanak-kanak. Sehingga setakat ini anak didik saya 6 – 12 bulan dapat	3 (SM)	2 (KK)	1 (TM)	TR	
3.	Perkembangan Kemahiran Bahasa, Komunikasi Dan Literasi Awal	<ol style="list-style-type: none"> <li>1. Memberi respon terhadap perkataan yang selalu didengar seperti nama sendiri, ibu, botol susu</li> <li>2. Boleh bezakan rentak dan bunyi</li> <li>3. Menjerit untuk menarik perhatian</li> <li>4. Memberi maklum balas sesuai dengan perkataan seperti “oooo”, “waaa”</li> <li>5. Menyebut dua suku kata mudah seperti mama, papa</li> <li>6. Suka mengulang bunyi yang didengar berkali-kali seperti “ma-ma-mam”, “ne-ne-ne-nen”</li> <li>7. Menggeleng tanda “tidak” dan mengangguk tanda “ya”</li> <li>8. Faham bila dikata “tak boleh”.</li> </ol>				
4.	Perkembangan Deria dan Pemahaman Dunia Persekitaran	<ol style="list-style-type: none"> <li>1. Mengikuti pergerakan objek dalam pelbagai posisi (cth: menegak, melintang, membulat)</li> <li>2. Membezakan wajah orang yang dikenali dengan yang tidak dikenali.</li> <li>3. Mengesan dan mengutip objek yang halus</li> <li>4. Mengenali dengan menunjukkan anggota badan</li> <li>5. Membezakan bunyi yang kuat dengan yang tidak apabila objek terjatuh</li> <li>6. Menunjukkan tindak balas pada bunyi yang suka didengar (cth: menari)</li> <li>7. Membezakan bau (cth: bau wangi – bunga, bau busuk – susu basi)</li> </ol>				

No	Item Penyoalan	Skala				
	Penilaian terhadap perkembangan menyeluruh kanak-kanak. Sehingga setakat ini anak didik saya 6 – 12 bulan dapat	3 (SM)	2 (KK)	1 (TM)	TR	
		8. Membezakan rasa makanan (masam, manis, pahit, masin, tawar) melalui perlakuan atau mimik muka (cth; memejamkan mata, berpaling muka)				
		9. Lebih berani meneroka objek di persekitaran (seperti menekan butang televisyen, menarik tombol almari)				
		10. Meneroka objek dengan pelbagai cara (cth: menggoncang, menghentak, melempar, menjatuhkan)				
5.	Perkembangan Kreativiti dan Estetika	1. Meneka kedudukan objek tersembunyi dengan mudah				
		2. Mengenal lagu dan lirik ringkas apabila mendengarnya berulang kali				
		3. Menari secara spontan dan bersahaja apabila terdengar muzik kegemaran				
		4. Meniru pergerakan mudah orang lain (cth: pergerakan lagu 'Twinkle twinkle Little Star')				
		5. Membuat contengan rawak				
		6. Meneroka bahan-bahan sensori (cth: menggoncang botol yang berisi pasir)				
6.	Perkembangan Awal Matematik dan Pemikiran Logik	1. Mengecam perbezaan objek, orang atau tempat yang biasa dilihat dengan yang tidak biasa dilihat				
		2. Mula mencari objek atau orang yang hilang dari pandangan (pengekalan objek)				
		3. Mengenal bentuk objek di persekitaran (bola – bulat)				
		4. Mengenal saiz objek di persekitaran (contoh: bola kecil)				

No	Item Penyoalan	Skala				
	Penilaian terhadap perkembangan menyeluruh kanak-kanak. Sehingga setakat ini anak didik saya 6 – 12 bulan dapat	3 (SM)	2 (KK)	1 (TM)	TR	
		5. Meneroka objek dengan perlakuan selain memasukkan ke dalam mulut (cth: picit, ketuk, baling)				
		6. Memadan bentuk dengan acuan semasa bermain (contoh: bentuk bintang ke dalam acuan bintang)				
		7. Menunjukkan minat terhadap gambar menarik (cth: gambar dalam buku, televisyen)				
		8. Membuat pergerakan tubuh ke arah objek yang dihajati (cth: menunding jari)				
		9. Memahami konsep kedalaman dengan menunjukkan perasaan takut jatuh ke dalamnya.				
		10. Melengkapkan ayat atau ritma lagu yang mudah				

Kod Negeri	
Kod Daerah	

SOAL SELIDIK PENILAIAN HASIL PEMBELAJARAN KANAK-KANAK DI MALAYSIA

(PERKEMBANGAN KANAK-KANAK 12 – 24 BULAN)

Pengenalan:

Pengasuh/ Pendidik yang dihormati,  
 Jabatan Kebajikan Masyarakat (JKM) dan *UNITAR International University* sedang melaksanakan kajian secara kolaborasi berkaitan dengan perkhidmatan TASKA di Malaysia. Kajian ini penting untuk menambahbaik perkhidmatan TASKA dan membolehkan JKM meningkatkan kualiti perkhidmatan untuk memastikan pendidikan awal kanak-kanak di negara ini berada di tahap yang memuaskan.

Justeru, kami berbesar hati jika tuan-tuan dan puan-puan sudi menjawab soal selidik ini dengan jujur dan ikhlas. Kerahsiaan jawapan tuan-tuan dan puan-puan terpelihara dan akan digunakan semata-mata untuk kajian ini.

Terima kasih atas kerjasama dan kesudian anda untuk terlibat dalam kajian ini.

BIODATA KANAK-KANAK

Nama Samaran : .....

Tarikh lahir : .....

## PERKEMBANGAN KANAK-KANAK 12 – 24 BULAN

Arahan: Bahagian ini mengandungi soalan berkaitan dengan hasil pembelajaran kanak-kanak di Malaysia. Sila baca semua item dengan teliti dan nyatakan penilaian anda terhadap perkembangan menyeluruh kanak-kanak dengan menggunakan skala di bawah.

3 = Sudah menguasai (SM) ( Pernah melakukan lebih dari 3 kali sehari)  
 2 = Kadang-kadang (KK) ( Melakukan kurang dari 3 kali sehari)  
 1 = Tidak menguasai (TM) ( Tidak pernah melakukan )  
 TR = Tidak relevan (Item yang dinilai tidak terdapat di TASKA ini)

Peringatan : Anda hanya perlu mengisi soalan mengikut umur anak anda

No	Item Penyoalan	Skala				
		3 (SM)	2 (KK)	1 (TM)	TR	
	Penilaian terhadap perkembangan menyeluruh kanak-kanak. Sehingga setakat ini anak didik saya 12 – 24 bulan dapat					
1.	Perkembangan Fizikal	1. Melangkah				
		2. Berjalan ke arah bola				
		3. Merayap (creep) turun atau naik tangga				
		4. Naik dan turun daripada perabot				
		5. Berjalan naik dan turun tangga				
		6. Menjingkitkan kaki apabila berdiri				
		7. Menyepak bola				
		8. Membaling bola dari atas kepala				
		9. Menghulur tangan untuk mengambil makanan				
		10. Menggenggam pensil atau krayon untuk menconteng				
		11. Menunjuk ke arah objek				
		12. Mencangkung untuk mengambil objek				
		13. Menarik permainan ketika berjalan				

No	Item Penyoalan	Skala				
	Penilaian terhadap perkembangan menyeluruh kanak-kanak. Sehingga setakat ini anak didik saya 12 – 24 bulan dapat	3 (SM)	2 (KK)	1 (TM)	TR	
		14. Membawa banyak permainan atau satu permainan besar ketika berjalan				
		15. Memungut objek yang terjatuh dari pegangan				
		16. Menyelak beberapa halaman buku				
		17. Memegang cawan				
		18. Makan sendiri menggunakan sudu				
		19. Membuka baju				
		20. Membuat atau meniru garisan lurus dan bulatan				
2.	Perkembangan Sahsia, Sosio-emosi dan Kerohanian	1. Lebih berani berhadapan orang yang baru dikenali				
		2. Suka bila diberi perhatian				
		3. Suka dipeluk dan dibacakan buku				
		4. Pandai memeluk dan membalas ciuman				
		5. Menunjukkan <i>tantrum</i> bila kemahuannya diabaikan				
		6. Mengenal diri dalam cermin				
		7. Gembira melakukan aktiviti untuk diri sendiri dan bermain bersendirian				
		8. Mula menunjuk tingkah laku ingkar				
		9. Hilang kawalan diri bila penat atau kecewa				
		10. Membuat perhubungan rapat dengan pendidik/pengasuh yang menjadi pilihannya				
		11. Suka ditemani kanak-kanak lain semasa bermain tetapi tidak suka bermain bersama				

No	Item Penyoalan	Skala				
	Penilaian terhadap perkembangan menyeluruh kanak-kanak. Sehingga setakat ini anak didik saya 12 – 24 bulan dapat	3 (SM)	2 (KK)	1 (TM)	TR	
		12. Mudah mengikuti arahan				
		13. Mengulurkan buku kepada orang dewasa untuk mendengar cerita				
		14. Membantu mengurus dirinya dengan bantuan orang dewasa seperti memasuk tangan ke dalam lengan sewaktu pendidik pakaikan baju				
		15. Gemar bermain bersebelahan rakan tetapi tidak main bersama				
		16. Mengenali diri dalam cermin				
		17. Mula memahami konsep diri sendiri				
		18. Menunjukkan sikap takut dalam situasi tertentu				
		19. Mempunyai barang kegemaran dan orang yang digemari				
		20. Melakukan aktiviti interaksi memberi dan menerima dengan orang yang dikenali				
		21. Menunjuk kepada orang lain pada sesuatu yang menarik perhatiannya				
		22. Berusaha mencapai sesuatu matlamat (mendapatkan barang permainan)				
		23. Menunjukkan reaksi positif terhadap batasan dan pilihan yang diberi oleh orang dewasa terhadap tunjuk ajar tingkah laku				
		24. Berkomunikasi dengan pelbagai emosi dengan bertujuan dan disengajakan				
		25. Menenangkan diri dengan pelbagai cara				

No	Item Penyoalan		Skala			
	Penilaian terhadap perkembangan menyeluruh kanak-kanak. Sehingga setakat ini anak didik saya 12 – 24 bulan dapat		3 (SM)	2 (KK)	1 (TM)	TR
		26. Mula mengambil bahagian atau mengharap untuk mengambil bahagian dalam rutin harian dengan bantuan orang dewasa				
		27. Mendapatkan perapatan dari orang yang dikenali untuk rasa selamat dan sokongan terutama sewaktu menghadapi tekanan				
3.	Perkembangan Kemahiran Bahasa, Komunikasi Dan Literasi Awal	1. Menyebut perkataan pertama walaupun tidak jelas seperti “mama”				
		2. Meniru bunyi yang dibuat oleh sesiapa sahaja di sekelilingnya				
		3. Boleh menyebut beberapa patah perkataan yang biasa didengar seperti “meow”, “cucu” (susu), “acik” (nasi)				
		4. Menggunakan 2 perkataan dalam ayat				
		5. Mengulangi perkataan dalam perbualan				
		6. Boleh memadamkan objek dengan perkataan				
		7. Memahami kenyataan/ permintaan yang mudah seperti “ibu ada di sini”				
		8. Melahirkan idea dan berkomunikasi melalui contengan				
		9. Kenal orangnya apabila panggilan/ nama orang itu disebut				
		10. Menunjuk kepada barang yang dihajati dengan jari				



No	Item Penyoalan	Skala				
	Penilaian terhadap perkembangan menyeluruh kanak-kanak. Sehingga setakat ini anak didik saya 12 – 24 bulan dapat	3 (SM)	2 (KK)	1 (TM)	TR	
4.	Perkembangan Deria dan Pemahaman Dunia Persekitaran	1. Suka meneliti objek (cth: pergerakan kereta mainan, kartun di televisyen)				
		2. Membezakan jarak dekat dan jauh.				
		3. Mengenali warna asas (cth: merah, biru)				
		4. Membezakan pelbagai bunyi di persekitaran (cth: bunyi haiwan, bunyi kenderaan)				
		5. Membentuk minat terhadap makanan tertentu				
		6. Membezakan tekstur (seperti kasar dan halus)				
		7. Suka memunggah, menyelongkar dan membongkar (cth: menyelongkar almari)				
		8. Meneroka pelbagai jenis mainan (cth: memasukkan jari ke lubang roda)				
		9. Mengaitkan diri dengan orang lain (cth: Adik makan, kawan pun makan)				
5.	Perkembangan Kreativiti dan Estetika	1. Suka menyanyi dan menari				
		2. Menyukai permainan kreatif (cth: Jala Itik)				
		3. Suka berangan dan main fantasi				
		4. Suka dibawa bersiar-siar ke luar				
		5. Menunjukkan minat terhadap bahan manipulatif (cth: doh, manik besar)				
		6. Mencipta permainan sendiri (cth: main dengan botol plastik)				
		7. Menunjukkan minat untuk menggunakan bahan seni (cth: warna air)				

No	Item Penyoalan	Skala			
	Penilaian terhadap perkembangan menyeluruh kanak-kanak. Sehingga setakat ini anak didik saya 12 – 24 bulan dapat	3 (SM)	2 (KK)	1 (TM)	TR
	8. Lebih banyak menconteng di pelbagai permukaan (cth: dinding, lantai)				
6.	Perkembangan Awal Matematik dan Pemikiran Logik	1. Mengenali nama orang yang disebut			
		2. Menunjuk ke arah objek yang disebut (cth: bola)			
		3. Menyebut nombor 1 hingga 3 dalam Bahasa Melayu dan Bahasa Inggeris			
		4. Mengaitkan lebih banyak bentuk asas dengan persekitaran (bola, cermin, limau –bulat)			
		5. Mengenal warna asas (cth: merah, biru)			
		6. Membezakan kuantiti (contoh: banyak – sedikit, ada – tiada/habis)			
		7. Menyusun objek dalam bentuk barisan atau tingkat			
		8. Membina sesuatu menggunakan 3 blok atau lebih			
		9. Memadan objek dengan pasangan (cth: sudu – garfu)			
		10. Mengetahui fungsi objek (cth: sikat – menyikat rambut)			
		11. Menggunakan objek dengan betul (cth: minum menggunakan cawan)			
		12. Memasukkan dan mengeluarkan objek dari sesuatu bekas			
		13. Menggunakan pelbagai cara untuk mencantumkan objek (tekan, cabut)			
		14. Mengikut arahan mudah (cth: “Ambilkan mainan itu.”)			
		15. Meniru pergerakan orang lain (cth: tepuk tangan)			

No	Item Penyoalan	Skala			
	Penilaian terhadap perkembangan menyeluruh kanak-kanak. Sehingga setakat ini anak didik saya 12 – 24 bulan dapat	3 (SM)	2 (KK)	1 (TM)	TR
	16. Mengikuti rutin harian TASKA mengikut jadual				

Kod Negeri	
Kod Daerah	

SOAL SELIDIK PENILAIAN HASIL PEMBELAJARAN KANAK-KANAK DI MALAYSIA

(PERKEMBANGAN KANAK-KANAK 24 – 36 BULAN)

Pengenalan:

Pengasuh/ Pendidik yang dihormati,  
 Jabatan Kebajikan Masyarakat (JKM) dan *UNITAR International University* sedang melaksanakan kajian secara kolaborasi berkaitan dengan perkhidmatan TASKA di Malaysia. Kajian ini penting untuk menambahbaik perkhidmatan TASKA dan membolehkan JKM meningkatkan kualiti perkhidmatan untuk memastikan pendidikan awal kanak-kanak di negara ini berada di tahap yang memuaskan.

Justeru, kami berbesar hati jika tuan-tuan dan puan-puan sudi menjawab soal selidik ini dengan jujur dan ikhlas. Kerahsiaan jawapan tuan-tuan dan puan-puan terpelihara dan akan digunakan semata-mata untuk kajian ini.

Terima kasih atas kerjasama dan kesudian anda untuk terlibat dalam kajian ini.

BIODATA KANAK-KANAK

Nama Samaran : .....

Tarikh lahir : .....

## PERKEMBANGAN KANAK-KANAK 24 – 36 BULAN

Arahan: Bahagian ini mengandungi soalan berkaitan dengan hasil pembelajaran kanak-kanak di Malaysia. Sila baca semua item dengan teliti dan nyatakan penilaian anda terhadap perkembangan menyeluruh kanak-kanak dengan menggunakan skala di bawah.

3 = Sudah menguasai (SM) ( Pernah melakukan lebih dari 3 kali sehari)  
 2 = Kadang-kadang (KK) ( Melakukan kurang dari 3 kali sehari)  
 1 = Tidak menguasai (TM) ( Tidak pernah melakukan )  
 TR = Tidak relevan (Item yang dinilai tidak terdapat di TASKA ini)

Peringatan : Anda hanya perlu mengisi soalan mengikut umur anak anda

No	Item Penyoalan	Skala				
		3 (SM)	2 (KK)	1 (TM)	TR	
	Penilaian terhadap perkembangan menyeluruh kanak-kanak. Sehingga setakat ini anak didik saya 24 – 36 bulan dapat					
1.	Perkembangan Fizikal	1. Memanjat				
		2. Berlari				
		3. Berjalan menaiki tangga dengan memegang palang				
		4. Naik turun tangga dengan meletakkan kedua belah kaki pada setiap anak tangga				
		5. Menghayun kaki ketika menendang bola				
		6. Berlari dengan halangan				
		7. Mengayuh basikal beroda tiga				
		8. Memusing badan dengan mudah tanpa jatuh				
		9. Boleh mengimbang badan dengan satu kaki				
		10. Melompat halangan yang kecil				
		11. Menggunakan jari untuk memegang objek				
		12. Menyelak halaman buku satu persatu				

No	Item Penyoalan	Skala				
	Penilaian terhadap perkembangan menyeluruh kanak-kanak. Sehingga setakat ini anak didik saya 24 – 36 bulan dapat	3 (SM)	2 (KK)	1 (TM)	TR	
		13. Memegang pensil dengan posisi menulis				
		14. Membuat garisan melintang, menegak, bulatan menggunakan pensil atau krayon				
		15. Menangkap bola dengan kedua-dua belah tangan				
		16. Membaling dan menangkap bola				
		17. Membina bangunan melebihi 6 blok				
		18. Menutup dan membuka penutup balang				
		19. Boleh membuka pintu				
		20. Makan sendiri menggunakan sudu dan garpu				
2.	Perkembangan Sahsiah, Sosio-emosi dan Kerohanian	1. Mula membina persahabatan dengan rakan sebaya				
		2. Suka membantu mengutip/ menyimpan makanan				
		3. Membezakan keadaan yang selamat dan bahaya				
		4. Suka menerokai objek untuk mempelajari sesuatu daripadanya				
		5. Mempunyai kawan istimewa rapat				
		6. Mula mengikut kata, mendengar atau mematuhi peraturan yang ditetapkan oleh orang dewasa				
		7. Mempunyai minat yang mendalam untuk mendapat pengalaman baru di luar rumah atau tempat baru (seperti melawat zoo)				
		8. Dapat menjangka kesan daripada perbuatan sendiri				

No	Item Penyoalan	Skala				
	Penilaian terhadap perkembangan menyeluruh kanak-kanak. Sehingga setakat ini anak didik saya 24 – 36 bulan dapat	3 (SM)	2 (KK)	1 (TM)	TR	
		9. Mempunyai perasaan ingin tahu yang amat mendalam.				
		10. Boleh meneruskan semula aktiviti yang ditinggalkan sementara				
		11. Menyayangi barang kepunyaan sendiri dan belum bersedia berkongsi				
		12. Suka dipuji atas usaha mereka				
		13. Tidak sabar atau cepat marah (akan berkurangan apabila semakin besar)				
		14. Tidak sabar menunggu giliran untuk bermain				
		15. Memerhati dan meniru cara kanak-kanak lain bermain, sesekali main bersama tetapi selesa main sendiri				
		16. Menunjukkan <i>tantrum</i> yang agak ketara				
		17. Membantu melakukan kerja-kerja rumah (contoh beri makan kucing atau angkat pinggan ke dapur)				
		18. Menyedari ketakutan atau kebimbangan orang terhadap diri mereka				
		19. Menunjukkan kelangsangan fizikal terutama apabila kecewa atau marah				
3.	Perkembangan Kemahiran Bahasa, Komunikasi Dan Literasi Awal	1. Berminat untuk berbual dan tahu mengikuti giliran bercakap dalam perbualan				
		2. Mula meluahkan keinginan dengan menggunakan perkataan tertentu bersama gerakan badan				
		3. Suku kata yang digunakan dapat difahami oleh orang sekeliling				
		4. Boleh membuat ayat-ayat mudah				

No	Item Penyoalan	Skala				
	Penilaian terhadap perkembangan menyeluruh kanak-kanak. Sehingga setakat ini anak didik saya 24 – 36 bulan dapat	3 (SM)	2 (KK)	1 (TM)	TR	
		5. Boleh menyebut 5-6 patah perkataan seperti “letak barang mainan tu”, “ambil biskut ini”				
		6. Boleh menyebut nama, umur dan jantina sendiri				
		7. Boleh menggunakan kata ganti nama seperti saya, awak, kami				
		8. Boleh menyebut nama objek yang selalu dilihat dan nama kawan				
		9. Faham dan mampu mematuhi arahan atau peraturan yang mudah				
		10. Memahami sehingga 50 patah perkataan				
		11. Bila ditanya, boleh menunjuk kepada sesuatu yang biasa dengannya				
		12. Menggunakan bahasa isyarat seperti menunjuk dengan jari atau menarik sesuatu dengan tujuan menarik perhatian				
		13. Mencuba untuk turut serta menyanyi bila mendengar lagu				
		14. Berminat menconteng, melakar dan melukis serta ‘menulis’/ awal tulisan				
4.	Perkembangan Deria dan Pemahaman Dunia Persekitaran	1. Menamakan objek, haiwan dan anggota badan yang biasa dilihat				
		2. Membuat pilihan dari persekitaran (cth: warna yang disukai)				
		3. Membezakan lebih banyak bunyi di persekitaran (bunyi dari televisyen, dalam TASKA/rumah)				
		4. Menamakan bau yang dikenali (cth: bau makanan)				



No	Item Penyoalan	Skala				
	Penilaian terhadap perkembangan menyeluruh kanak-kanak. Sehingga setakat ini anak didik saya 24 – 36 bulan dapat	3 (SM)	2 (KK)	1 (TM)	TR	
		5. Enggan mencuba makanan baharu				
		6. Mengenalpasti ciri-ciri benda hidup (cth: bulu kucing lembut)				
		7. Bertindak balas terhadap rangsangan deria secara lisan (cth: rasa panas – “Aduh, sakit!”)				
		8. Menggerakkan, memusing, menarik dan menolak semasa bermain <i>puzzle</i> mudah				
		9. Menghubungkan kejadian alam dengan kehidupan (cth: waktu malam – tidur)				
5.	Perkembangan Kreativiti dan Estetika	1. Mendengar dengan teliti bunyi/rentak dan mudah mengingatnya				
		2. Menyanyi mengikut cara tersendiri				
		3. Menghasilkan bunyi menggunakan objek di persekitaran (cth: mengetuk sudu)				
		4. Menyukai cerita fantasi (cth: kartun di televisyen)				
		5. Menyukai permainan olok-olok (cth: main masak-masak)				
		6. Memberi simbol kepada objek semasa bermain (cth: blok sebagai kereta)				
		7. Menunjukkan minat terhadap aktiviti mengecop jari atau tangan				
		8. Membuat contengan bermakna walaupun kurang jelas				

No	Item Penyoalan	Skala				
	Penilaian terhadap perkembangan menyeluruh kanak-kanak. Sehingga setakat ini anak didik saya 24 – 36 bulan dapat	3 (SM)	2 (KK)	1 (TM)	TR	
6.	Perkembangan Awal Matematik dan Pemikiran Logik	1. Membezakan nombor dengan abjad				
		2. Menyebut nombor 1 hingga 5 dalam Bahasa Melayu dan Bahasa Inggeris				
		3. Boleh mengira 1-3 objek dengan betul				
		4. Mewakikan bilangan objek dengan nombor (cth: 3 biji epal – nombor 3)				
		5. Mencantum 3 atau 4 keping <i>puzzle</i> mudah				
		6. Membina pelbagai bentuk daripada blok (4 blok atau lebih)				
		7. Menggunakan perkataan untuk menunjukkan ukuran (cth: berat, kosong)				
		8. Mengkategorikan objek mengikut warna asas (cth: bola merah diletakkan ke dalam kotak merah)				
		9. Mengetahui konsep kedudukan asas (cth: bawah, atas, luar, dalam)				
		10. Bermain dengan bahan manipulatif seperti butang atau manik besar				
		11. Bertanya berulang kali sehingga berpuas hati				
		12. Meminta untuk diceritakan mengenai sesuatu yang ingin diketahui				
		13. Mengingati pergerakan berdasarkan lirik lagu				
		14. Memberi sebab mudah mengenai sesuatu (cth: 'Kenapa menangis?' Sebab: 'Kakak buat')				

Kod Negeri	
Kod Daerah	

SOAL SELIDIK PENILAIAN HASIL PEMBELAJARAN KANAK-KANAK DI MALAYSIA

(PERKEMBANGAN KANAK-KANAK 36 – 48 BULAN)

Pengenalan:

Pengasuh/ Pendidik yang dihormati,  
Jabatan Kebajikan Masyarakat (JKM) dan *UNITAR International University* sedang melaksanakan kajian secara kolaborasi berkaitan dengan perkhidmatan TASKA di Malaysia. Kajian ini penting untuk menambahbaik perkhidmatan TASKA dan membolehkan JKM meningkatkan kualiti perkhidmatan untuk memastikan pendidikan awal kanak-kanak di negara ini berada di tahap yang memuaskan.

Justeru, kami berbesar hati jika tuan-tuan dan puan-puan sudi menjawab soal selidik ini dengan jujur dan ikhlas. Kerahsiaan jawapan tuan-tuan dan puan-puan terpelihara dan akan digunakan semata-mata untuk kajian ini.

Terima kasih atas kerjasama dan kesudian anda untuk terlibat dalam kajian ini.

BIODATA KANAK-KANAK

Nama Samaran : .....

Tarikh lahir : .....

## PERKEMBANGAN KANAK-KANAK 36 – 48 BULAN

Arahan: Bahagian ini mengandungi soalan berkaitan dengan hasil pembelajaran kanak-kanak di Malaysia. Sila baca semua item dengan teliti dan nyatakan penilaian anda terhadap perkembangan menyeluruh kanak-kanak dengan menggunakan skala di bawah.

3 = Sudah menguasai (SM) ( Pernah melakukan lebih dari 3 kali sehari)  
 2 = Kadang-kadang (KK) ( Melakukan kurang dari 3 kali sehari)  
 1 = Tidak menguasai (TM) ( Tidak pernah melakukan )  
 TR = Tidak relevan (Item yang dinilai tidak terdapat di TASKA ini)

Peringatan : Anda hanya perlu mengisi soalan mengikut umur anak anda

No	Item Penyoalan	Skala				
		3 (SM)	2 (KK)	1 (TM)	TR	
	Penilaian terhadap perkembangan menyeluruh kanak-kanak. Sehingga setakat ini anak didik saya 36 – 48 bulan dapat					
1.	Perkembangan Fizikal	1. Bergerak ke hadapan dan mengundur ke belakang				
		2. Naik turun tangga setapak demi setapak				
		3. Menendang bola pada satu arah mengikut jarak tertentu				
		4. Membaling bola pada aras bahu				
		5. Melompat dan berdiri di atas satu kaki				
		6. Menyambut bola yang melantun				
		7. Membuka muka surat buku dari satu muka ke muka yang lain				
		8. Memegang krayon dan melukis				
		9. Melukis orang dengan kepala, badan dan kaki				
		10. Menggunting bentuk-bentuk mudah				
		11. Membasuh dan megeringkan tangan				
		12. Memakai dan membuka baju				

No	Item Penyoalan	Skala				
	Penilaian terhadap perkembangan menyeluruh kanak-kanak. Sehingga setakat ini anak didik saya 36 – 48 bulan dapat	3 (SM)	2 (KK)	1 (TM)	TR	
		13. Memasang dan membuka butang baju sendiri				
		14. Menggunakan sudu tanpa menumpahkan benda				
2.	Perkembangan Sahsiah, Sosio-emosi dan Kerohanian	1. Mula membina perhubungan positif dengan kanak-kanak lain dan orang dewasa				
		2. Boleh mengikut peraturan				
		3. Boleh bekerjasama semasa bermain				
		4. Boleh menunggu giliran dan berkongsi mainan				
		5. Mula mempengaruhi rakan sebaya dari segi sikap dan imej diri				
		6. Boleh memahami terdapat pelbagai budaya, perayaan dan agama yang penting dalam masyarakat				
		7. Berupaya membina sikap positif terhadap orang lain yang berlainan jantina, bahasa, agama dan budaya				
		8. Menunjukkan hormat dan kasih sayang kepada orang dan harta benda				
		9. Berkongsi dan hormat hak orang lain				
		10. Mempunyai daya tumpuan yang lebih lama dalam membuat aktiviti yang disukai				
		11. Memahami perasaan orang lain dan tahu memberi respon yang betul				
		12. Mempelajari sesuatu kemahiran dengan meniru orang lain				
		13. Boleh meluahkan perasaan kasih sayang dengan perkataan				

No	Item Penyoalan	Skala				
	Penilaian terhadap perkembangan menyeluruh kanak-kanak. Sehingga setakat ini anak didik saya 36 – 48 bulan dapat	3 (SM)	2 (KK)	1 (TM)	TR	
		14. Mula menunjukkan perasaan malu dan kesedaran jantina				
		15. Mula mempelajari cara mengawal diri (disiplin) dengan bantuan dan bimbingan orang dewasa				
		16. Mula memahami adanya kuasa Yang Maha Esa (Tuhan)				
		17. Mempercayai orang dewasa				
		18. Mempunyai sifat berani dan yakin diri				
		19. Sedar akibat tindak-tanduknya boleh memberi kesan terhadap perasaan orang lain				
		20. Mula menyedari diri sebagai seorang individu dan sebahagian daripada masyarakat				
		21. Tahu bagaimana menyesuaikan diri dalam keluarga dan ketika bersama kawan				
		22. Boleh membaca doa (bagi kanak-kanak Islam)				
		23. Boleh mengikut rakan berzikir (bagi kanak-kanak Islam)				
		24. Masih belum jelas adanya Tuhan tetapi boleh menyebut Allah (bagi kanak-kanak Islam)				
3.	Perkembangan Kemahiran Bahasa, Komunikasi Dan Literasi Awal	1. Bercakap dengan rakan lain semasa aktiviti harian				
		2. Boleh menjawab dan bertanyakan soalan mudah.				
		3. Menggunakan perkataan untuk menyatakan idea dan perasaan				
		4. Boleh mengaitkan perkataan dengan objek dan peristiwa				
		5. Boleh menyampaikan cerita pendek				

No	Item Penyoalan	Skala				
	Penilaian terhadap perkembangan menyeluruh kanak-kanak. Sehingga setakat ini anak didik saya 36 – 48 bulan dapat	3 (SM)	2 (KK)	1 (TM)	TR	
		6. Boleh menceritakan semula apa yang didengar				
		7. Boleh mengambil bahagian dalam perbualan dan perbincangan kelas dengan aktif				
		8. Boleh membina ayat lengkap				
		9. Boleh menutur ayat yang mesra dan sopan, dan tahu bertatasusila dalam percakapan seperti mengucapkan terima kasih, selamat pagi				
		10. Bertutur dengan jelas				
		11. Boleh membezakan di antara dua atau lebih bahasa yang dipertuturkan				
		12. Mengenali dan mengetahui beberapa abjad				
		13. Memahami setiap abjad mempunyai bunyi				
		14. Meneroka penggunaan simbol, abjad, huruf, dan bunyi				
		15. Memahami konsep bahan bercetak dan simbol yang selalu dilihat buku				
		16. Suka membelek buku dan membuat cerita tentang gambar dalam buku				
		17. Memahami cerita dalam buku dan boleh menceritakan semula cerita yang mudah				
		18. Mencuba untuk menulis atau melukis untuk bercerita atau meluahkan emosi dengan kata-katanya				
		19. Boleh meniru/ menulis bentuk huruf dan perkataan				
		20. Boleh mengaitkan tulisan dengan perkataan lisan				

No	Item Penyoalan	Skala				
	Penilaian terhadap perkembangan menyeluruh kanak-kanak. Sehingga setakat ini anak didik saya 36 – 48 bulan dapat	3 (SM)	2 (KK)	1 (TM)	TR	
		21. Mengenal ejaan nama sendiri				
		22. Memahami tujuan tulisan				
		23. Boleh menggabungkan dua sukukata seperti bu+ku= buku				
		24. Boleh mengingat seni kata lagu/ puisi seperti “Can Mali Can” atau “Wheels on the Bus”				
4.	Perkembangan Deria dan Pemahaman Dunia Persekitaran	1. Memerhati dengan lebih teliti dan fokus (cth: memerhati corak bawang)				
		2. Mengenalpasti kejadian cuaca (seperti hujan dan panas)				
		3. Menggambarkan ciri-ciri persamaan dan perbezaan objek (cth; air paip dan air sungai sejuk)				
		4. Menunjukkan minat terhadap alam melalui media elektronik (cth: video ikan paus)				
		5. Suka bertanya mengenai persekitaran (cth: “Kenapa hujan?”)				
		6. Lebih mudah faham mengenai fenomena alam secara <i>hands-on</i> (cth: pertumbuhan – aktiviti menanam bunga)				
		7. Membuat kesimpulan mudah mengenai kejadian alam (cth: Kucing berlari laju sebab berkaki empat)				
		8. Menghargai dan menyayangi alam sekitar				
5.	Perkembangan Kreativiti dan Estetika	1. Mempunyai lagu kegemaran dan suka menyanyi berulang kali				
		2. Lebih bersedia mencuba perkara baharu				



No	Item Penyoalan	Skala				
	Penilaian terhadap perkembangan menyeluruh kanak-kanak. Sehingga setakat ini anak didik saya 36 – 48 bulan dapat	3 (SM)	2 (KK)	1 (TM)	TR	
		3. Lebih bersedia mencuba perkara baharu				
		4. Melakonan pelbagai watak yang digemari (cth: watak superhero)				
		5. Memilih peralatan yang sesuai semasa bermain (cth: periuk untuk memasak)				
		6. Mencipta jalan cerita atau skrip mudah mengikut watak				
		7. Memberi pendapat apabila mendengar sesuatu cerita				
		8. Menunjukkan minat dalam aktiviti mewarna				
		9. Mencipta sesuatu mengikut idea sendiri (cth: corak pada lukisan)				
		10. Bermain alat perkusi mudah (cth: marakas)				
		11. Bercerita mengenai hasil seni yang dihasilkan (cth: "Ini adik tampil")				
6.	Perkembangan Awal Matematik dan Pemikiran Logik	1. Menyebut nombor 1 hingga 10 dalam Bahasa Melayu dan Bahasa Inggeris				
		2. Mengira jari dan objek dari 1 hingga 5 atau 10				
		3. Mengenali nombor 1 hingga 5 atau 10 apabila ditanya atau ditunjuk				
		4. Mewakilkkan objek dengan nombor yang lebih besar (cth: 5 batang pensil – nombor 5)				
		5. Boleh menambah nombor- nombor kecil (cth: $1 + 1 = 2$ )				
		6. Membanding kuantiti lebih banyak objek di persekitaran (cth: air banyak – sikit, kereta banyak – sikit)				

No	Item Penyoalan	Skala				
	Penilaian terhadap perkembangan menyeluruh kanak-kanak. Sehingga setakat ini anak didik saya 36 – 48 bulan dapat	3 (SM)	2 (KK)	1 (TM)	TR	
		7. Membezakan bentuk objek di persekitaran (contoh: bola - bulat, televisyen – segi empat)				
		8. Mengetahui konsep masa berdasarkan rutin harian (cth: pagi – sarapan, tengah hari – tidur)				
		9. Menamakan beberapa jenis warna selain warna asas (cth: merah jambu, kelabu)				
		10. Membentuk pemikiran logik mudah (cth: air tumpah sebab cawan penuh)				
		11. Melukis orang dengan 2 atau 4 anggota badan (cth: tangan dan kaki)				
		12. Mengingati sebahagian daripada jalan cerita				
		13. Meramal sambungan jalan cerita yang diberitahu				

Kod Negeri	
Kod Daerah	

SOAL SELIDIK PENILAIAN PERKHIDMATAN TASKA DI MALAYSIA  
(UNTUK IBU BAPA/ PENJAGA)

Pengenalan:

Ibu bapa yang dihormati,  
Jabatan Kebajikan Masyarakat (JKM) dan *UNITAR International University* sedang melaksanakan kajian secara kolaborasi berkaitan dengan kualiti perkhidmatan TASKA di Malaysia. Kajian ini penting untuk menambahbaik perkhidmatan TASKA dan membolehkan JKM meningkatkan kualiti perkhidmatan, demi memastikan pendidikan awal kanak-kanak di negara ini berada di tahap yang terbaik.

Justeru, kami berbesar hati jika tuan-tuan dan puan-puan sudi menjawab soal selidik ini dengan jujur dan ikhlas. Kerahsiaan jawapan tuan-tuan dan puan-puan adalah terpelihara dan akan digunakan khusus untuk kajian ini.

Terima kasih atas kerjasama dan kesudian anda untuk terlibat dalam kajian ini.

**Soalan 1: Apakah tahap kualiti TASKA dan didikan di empat jenis TASKA dari pandangan ibu bapa.**

1. Terangkan pendekatan jagaan kanak-kanak yang TASKA ini gunakan.
2. Mengapakah anda menghantar anak ke TASKA ini?
3. Terangkan secara menyeluruh tentang TASKA ini.
4. Apakah yang anda suka atau berminat dengan TASKA ini?
5. Apakah yang anda tidak suka tentang TASKA ini
6. Terangkan langkah-langkah keselamatan yang dijalankan oleh TASKA ini.
7. Terangkan kualiti makanan yang disediakan oleh TASKA ini.
8. Bagaimanakah anak anda di asuh di TASKA ini?
9. Bagaimanakah kemudahan di TASKA ini boleh membantu perkembangan anak anda?

10. Terangkan kemajuan/progres yang anak anda lalui sejak berada di TASKA ini.
  
11. Terangkan pengalaman anda apabila berinteraksi dengan pengasuh/ pendidik TASKA.
  
12. Apakah kepentingan penglibatan ibu bapa dalam aktiviti TASKA?

**Soalan 2: Adakah tahap perkhidmatan di TASKA mempengaruhi hasil pembangunan insaniah kanak-kanak secara menyeluruh menurut pandangan ibu bapa.**

1. Terangkan apakah kemahiran berkaitan nilai-nilai murni.
  
2. Mengapakah kemahiran tentang nilai-nilai murni penting diterapkan kepada kanak-kanak?
  
3. Bagaimanakah kemahiran tentang nilai-nilai murni di TASKA mempengaruhi sahsiah kanak-kanak?
  
4. Bagaimanakah kemahiran tentang nilai-nilai murni di TASKA mempengaruhi kemahiran komunikasi kanak-kanak?
  
5. Terangkan teknik/aktiviti pembelajaran yang pengasuh/ pendidik TASKA gunakan bagi kanak-kanak mengenali abjad.

6. Bagaimanakah pengalaman pengenalan abjad dapat meningkatkan kesediaan belajar kanak-kanak?
7. Terangkan strategi pembelajaran yang digunakan oleh pengasuh/ pendidik TASKA bagi kanak-kanak mengira bilangan objek.
8. Bagaimanakah pengasuh/ pendidik TASKA melazimkan kanak-kanak supaya boleh mengawal emosi?
9. Terangkan apakah aktiviti pembelajaran yang digunakan TASKA bagi menggalakkan kreativiti.
10. Apakah strategi yang digunakan di TASKA bagi meningkat kemahiran berkomunikasi kanak-kanak?

**Soalan 3: Apakah pihak-pihak berkepentingan mematuhi peraturan-peraturan perkhidmatan TASKA yang telah ditetapkan menurut pandangan ibu bapa.**

1. Apakah kepentingan kelulusan agensi teknikal bagi sesebuah TASKA?
2. Mengapakah TASKA perlu berdaftar dengan SSM?
3. Bagaimanakah TASKA ini menyebarkan peraturan TASKA kepada ibu bapa dan pengasuh/ pendidik?

4. Apakah kepentingan ibu bapa mengetahui peraturan TASKA?
5. Apakah kepentingan merekod segala maklumat kanak-kanak?
6. Mengapakah TASKA perlu merekodkan segala aspek pengurusan?
7. Apakah kepentingan merekod segala maklumat (termasuk rekod kesihatan) pekerja TASKA ?
8. Bagaimanakah penjagaan kebajikan pekerja penting bagi meningkat kualiti TASKA?
9. Bagaimanakah TASKA ini meningkatkan kualiti pengasuhan dan pengajaran?

Kod Negeri	
Kod Daerah	

SOAL SELIDIK PENILAIAN PERKHIDMATAN TASKA DI MALAYSIA  
(UNTUK PENGASUH/ PENDIDIK)

Pengenalan:

Pengasuh/ Pendidik yang dihormati,  
Jabatan Kebajikan Masyarakat (JKM) dan *UNITAR International University* sedang melaksanakan kajian secara kolaborasi berkaitan dengan perkhidmatan TASKA di Malaysia. Kajian ini penting untuk menambahbaik perkhidmatan TASKA dan membolehkan JKM meningkatkan kualiti perkhidmatan untuk memastikan pendidikan awal kanak-kanak di negara ini berada di tahap yang memuaskan.

Justeru, kami berbesar hati jika tuan-tuan dan puan-puan sudi menjawab soal selidik ini dengan jujur dan ikhlas. Kerahsiaan jawapan tuan-tuan dan puan-puan terpelihara dan akan digunakan semata-mata untuk kajian ini.

Terima kasih atas kerjasama dan kesudian anda untuk terlibat dalam kajian ini.



**Soalan 1: Apakah tahap kualiti TASKA dan didikan di empat jenis TASKA dari pandangan pengasuh/ pendidik.**

1. Beri tiga sebab utama mengapa anda bertugas di TASKA ini.
2. Terangkan pendekatan jagaan kanak-kanak yang TASKA ini gunakan.
3. Mengapakah ibu bapa membuat pilihan menghantar anak ke TASKA ini?
4. Terangkan secara menyeluruh tentang TASKA ini
5. Apakah kelebihan TASKA ini?
6. Apakah perkara yang anda tidak suka tentang TASKA ini?
7. Terangkan langkah-langkah keselamatan yang dijalankan oleh TASKA ini.
8. Terangkan kualiti makanan yang disediakan oleh TASKA ini.
9. Bagaimanakah kanak-kanak di asuh di TASKA ini?

10. Bagaimanakah kemudahan di TASKA ini boleh membantu perkembangan kanak-kanak?
11. Apakah kepentingan buku log dalam menjalankan tugas harian anda sebagai pendidik?
12. Terangkan kemajuan/progres yang kanak-kanak lalui apabila berada di TASKA ini.
13. Terangkan pengalaman anda apabila berinteraksi dengan ibu bapa kanak-kanak.
14. Bagaimanakah penglibatan ibu bapa dalam aktiviti TASKA boleh menyokong perkembangan kanak-kanak?

**Soalan 2: Adakah tahap perkhidmatan di TASKA mempengaruhi hasil pembangunan insaniah kanak-kanak secara menyeluruh menurut pandangan pengasuh/ pendidik.**

1. Terangkan apakah kemahiran berkaitan nilai-nilai murni.
2. Mengapakah kemahiran tentang nilai-nilai murni penting diterapkan kepada kanak-kanak?
3. Bagaimanakah kemahiran tentang nilai-nilai murni di TASKA mempengaruhi sahsiah kanak-kanak?

4. Bagaimanakah kemahiran tentang nilai-nilai murni di TASKA mempengaruhi kemahiran komunikasi kanak-kanak?
5. Terangkan teknik/aktiviti pembelajaran yang pengasuh/ pendidik TASKA gunakan bagi kanak-kanak mengenali abjad.
6. Bagaimanakah pengalaman pengenalan abjad dapat meningkatkan kesediaan belajar kanak-kanak?
7. Terangkan strategi pembelajaran yang digunakan oleh pengasuh/ pendidik TASKA bagi kanak-kanak mengira bilangan objek.
8. Bagaimanakah pengasuh/ pendidik TASKA melazimkan kanak-kanak supaya boleh mengawal emosi?
9. Terangkan apakah aktiviti pembelajaran yang digunakan TASKA bagi menggalakkan kreativiti.
10. Apakah strategi yang digunakan di TASKA bagi meningkat kemahiran berkomunikasi kanak-kanak?

**Soalan 3: Apakah pihak-pihak berkepentingan mematuhi peraturan-peraturan perkhidmatan TASKA yang telah ditetapkan menurut pandangan pengasuh/ pendidik.**

1. Terangkan cara anda mengamalkan prosedur operasi bagi memastikan pengasuhan dan pendidikan awal kanak-kanak dipatuhi.
2. Mengapakah TASKA perlu berdaftar dengan SSM?

3. Bagaimanakah TASKA anda menyebarkan peraturan TASKA kepada ibu bapa dan pengasuh/pendidik?
4. Apakah kepentingan ibu bapa mengetahui peraturan TASKA?
5. Apakah kepentingan merekod segala maklumat kanak-kanak?
6. Mengapakah TASKA perlu merekodkan segala aspek pengurusan?
7. Apakah kepentingan merekod segala maklumat (termasuk rekod kesihatan) pekerja TASKA ?
8. Bagaimanakah penjagaan kebajikan pekerja penting bagi meningkat kualiti TASKA?
9. Bagaimanakah TASKA anda meningkatkan kualiti pengasuhan dan pengajaran?

Kod Negeri	
Kod Daerah	

SOAL SELIDIK PENILAIAN PERKHIDMATAN TASKA DI MALAYSIA  
(UNTUK PENGUSAHA)

Pengenalan:

Pengusaha yang dihormati,  
Jabatan Kebajikan Masyarakat (JKM) dan *UNITAR International University* sedang melaksanakan kajian secara kolaborasi berkaitan dengan perkhidmatan TASKA di Malaysia. Kajian ini penting untuk menambahbaik perkhidmatan TASKA dan membolehkan JKM meningkatkan kualiti perkhidmatan, demi memastikan pendidikan awal kanak-kanak di negara ini berada di tahap yang terbaik.

Justeru, kami berbesar hati jika tuan-tuan dan puan-puan sudi menjawab soal selidik ini dengan jujur dan ikhlas. Kerahsiaan jawapan tuan-tuan dan puan-puan adalah terpelihara dan akan digunakan khusus untuk kajian ini.

Terima kasih atas kerjasama dan kesudian anda untuk terlibat dalam kajian ini.

**Soalan 1: Apakah tahap kualiti TASKA dan didikan di empat jenis TASKA dari pandangan pengusaha.**

1. Beri tiga sebab utama mengapa anda menjadi pengusaha TASKA.
2. Terangkan pendekatan jagaan kanak-kanak yang TASKA ini gunakan.
3. Apakah syarat-syarat penerimaan kanak-kanak ke TASKA ini?
4. Terangkan dengan ringkas syarat-syarat penubuhan TASKA.
5. Bagaimanakah anda memantau kualiti penjagaan kanak-kanak di TASKA ini?
6. Apakah kelebihan TASKA ini?
7. Apakah kekurangan-kekurangan yang masih ada di TASKA ini?
8. Terangkan langkah-langkah keselamatan yang dijalankan oleh TASKA ini.
9. Terangkan kualiti makanan yang disediakan oleh TASKA ini.

10. Terangkan langkah-langkah mengekalkan kebersihan di TASKA ini.
11. Bagaimanakah kanak-kanak di asuh di TASKA ini?
12. Bagaimanakah kemudahan di TASKA ini boleh membantu perkembangan kanak-kanak?
13. Apakah kepentingan buku log dalam menjalankan tugas harian anda sebagai pengusaha?
14. Terangkan kemajuan/progres yang kanak-kanak lalui apabila berada di TASKA ini.
15. Terangkan pengalaman anda apabila berinteraksi dengan ibu bapa kanak-kanak.
16. Bagaimanakah penglibatan ibu bapa dalam aktiviti TASKA boleh menyokong perkembangan kanak-kanak?

**Soalan 2: Adakah tahap perkhidmatan di TASKA mempengaruhi hasil pembangunan insaniah kanak-kanak secara menyeluruh menurut pandangan pengusaha.**

1. Terangkan apakah kemahiran berkaitan nilai-nilai murni.

2. Mengapakah kemahiran tentang nilai-nilai murni penting diterapkan kepada kanak-kanak?
3. Bagaimanakah kemahiran tentang nilai-nilai murni di TASKA mempengaruhi sahsiah kanak-kanak?
4. Bagaimanakah kemahiran tentang nilai-nilai murni di TASKA mempengaruhi kemahiran komunikasi kanak-kanak?
5. Terangkan teknik/aktiviti pembelajaran yang pengasuh/ pendidik TASKA gunakan bagi kanak-kanak mengenali abjad.
6. Bagaimanakah pengalaman pengenalan abjad dapat meningkatkan kesediaan belajar kanak-kanak?
7. Terangkan strategi pembelajaran yang digunakan oleh pengasuh/ pendidik TASKA bagi kanak-kanak mengira bilangan objek.
8. Bagaimanakah pengasuh/ pendidik TASKA melazimkan kanak-kanak supaya boleh mengawal emosi?
9. Terangkan apakah aktiviti pembelajaran yang digunakan TASKA bagi menggalakkan kreativiti.
10. Apakah strategi yang digunakan di TASKA bagi meningkat kemahiran berkomunikasi kanak-kanak?



**Soalan 3: Apakah pihak-pihak berkepentingan mematuhi peraturan-peraturan perkhidmatan TASKA yang telah ditetapkan menurut pandangan pengusaha.**

1. Apakah kepentingan kelulusan agensi teknikal bagi sesebuah TASKA?
2. Mengapakah TASKA perlu berdaftar dengan SSM?
3. Bagaimanakah TASKA anda menyebarkan peraturan TASKA kepada ibu bapa dan pengasuh/pendidik?
4. Apakah kepentingan ibu bapa mengetahui peraturan TASKA?
5. Apakah kepentingan merekod segala maklumat kanak-kanak?
6. Mengapakah TASKA perlu merekodkan segala aspek pengurusan?
7. Apakah kepentingan merekod segala maklumat (termasuk rekod kesihatan) pekerja TASKA ?
8. Bagaimanakah penjagaan kebajikan pekerja penting bagi meningkat kualiti TASKA?

9. Bagaimanakah TASKA anda meningkatkan kualiti pengasuhan dan pengajaran?
  
10. Apakah faktor yang menyebabkan pengusaha tidak mendaftarkan TASKA dengan JKM?

**Soalan 5: Adakah perlu satu agensi yang menerajui bidang pengasuhan dan pendidikan awal kanak-kanak di Malaysia menurut pandangan pengusaha.**

1. Apakah senario sistem tadbiran TASKA dan pendidikan awal kanak-kanak di Malaysia?
  
2. Terangkan apakah kelemahan-kelemahan tadbiran TASKA dan pendidikan awal kanak-kanak di Malaysia.
  
3. Apakah langkah-langkah mengatasi kelemahan-kelemahan tadbiran TASKA dan pendidikan awal kanak-kanak?
  
4. Bagaimanakah peranan JKM boleh menjamin kualiti TASKA?
  
5. Bagaimanakah JKM boleh menyelaras kurikulum dan kualiti TASKA dan pendidikan awal kanak-kanak?
  
6. Bagaimanakah JKM boleh meningkatkan kualiti TASKA?

Jenis TASKA	
Kod Negeri	
Kod Daerah	

## PENILAIAN PEMATUHAN PERATURAN PERKHIDMATAN TASKA DI MALAYSIA

### Pengenalan:

Penguatkuasa yang dihormati,  
Jabatan Kebajikan Masyarakat (JKM) dan *UNITAR International University* sedang melaksanakan kajian secara kolaborasi berkaitan dengan perkhidmatan TASKA di Malaysia. Kajian ini penting untuk menambah baik perkhidmatan TASKA dan membolehkan JKJ meningkatkan kualiti perkhidmatan, demi memastikan pendidikan awal kanak-kanak di negara ini berada di tahap yang terbaik.

Justeru, kami berbesar hati jika tuan-tuan dan puan-puan dapat menilai sejauhmana TASKA terpilih mematuhi peraturan yang ditetapkan oleh pihak berwajib. Kerahsiaan jawapan tuan-tuan dan puan-puan adalah terpelihara dan akan digunakan khusus untuk kajian ini.

Terima kasih atas kerjasama dan kesudian anda untuk terlibat dalam kajian ini.

Apakah pihak-pihak berkepentingan mematuhi peraturan-peraturan perkhidmatan TASKA yang telah ditetapkan?

No	Item Penyoalan	Patuh	Kurang Patuh	Tidak Patuh	Catatan
<b>A</b>	<b>Kualiti Perkhidmatan Asuhan Dan Didikan Di TASKA</b>				
	<b>1. Pengurusan dan petugas di TASKA</b>				
	a. TASKA telah memohon kelulusan agensi teknikal (PBT, BOMBA, KKM dan JKM) bagi memastikan beroperasi secara sah dan diluluskan				
	b. TASKA beroperasi di kawasan yang strategik (Bandar, luar bandar, pinggir bandar dan pendalaman) di mana kewujudannya amat diperlukan oleh masyarakat				
	c. TASKA mempunyai standard prosedur operasi dalam memastikan kualiti pengasuhan dan pendidikan awal kanak-kanak dipatuhi				
	d. TASKA mempunyai peraturan untuk dijadikan panduan oleh ibu bapa / penjaga, pengusaha, pengurus, penyelia, pengasuh / pendidik, petugas di TASKA dan lain-lain orang yang terlibat dengan pengurusan TASKA				
	e. Sesaliran peraturan TASKA diserahkan kepada ibu bapa / penjaga dan sesaliran dipamerkan di tempat yang mudah dilihat				
	f. TASKA mempunyai rekod kanak (rekod peribadi, rekod kesihatan, rekod kehadiran, rekod hasil kerja, rekod perkembangan dan log harian kanak-kanak), rekod kakitangan (rekod peribadi, rekod kesihatan, rekod kehadiran, rekod gaji dan insentif / KWSP, rekod cuti dan rekod keluar masuk) dan rekod pengurusan TASKA (rekod inventori, rekod kewangan, rekod penglibatan ibu bapa dan komuniti, rekod pelawat, rekod pegawai agensi teknikal, rekod pengungsian bangunan, peraturan TASKA, jadual aktiviti, jadual menu dan jadual harian/mingguan dan tahunan)				
	g. Semua rekod TASKA dikemaskini dan diselenggarakan dengan baik				
	h. TASKA mempunyai kelengkapan dan peralatan yang mencukupi dengan nisbah kanak-kanak mengikut peringkat umur dan kebolehan				
	i. Kelengkapan dan peralatan TASKA dijaga dan diselenggarakan				

No	Item Penyoalan	Patuh	Kurang Patuh	Tidak Patuh	Catatan
	j. TASKA menyediakan ruang aktiviti bebas, ruang tidur / rehat, ruang permainan luar, ruang permainan dalam, ruang makan, ruang persalinan, ruang penyusuan, ruang pengasingan dan ruang menunggu yang kondusif, lengkap serta sesuai				
	k. TASKA menyediakan tandas yang mencukupi dengan nisbah kanak-kanak				
	l. TASKA sentiasa mengamalkan konsep 3K iaitu menjaga keselamatan, kebersihan dan kesihatan kanak-kanak				
	m. TASKA menitikberatkan keperluan asas kanak-kanak seperti penyediaan makanan yang sihat, penyediaan air bersih dan kanak-kanak dilatih untuk urus diri				
	n. TASKA sentiasa mengadakan program kolaborasi ibu bapa dan komuniti setempat				
	o. Semua pengusaha, pengurus, penyelia, pengasuh / pendidik yang belum menghadiri Kursus Asuhan Kanak-kanak (KAAK) menghadiri Kursus Asuhan dan Didikan Awal Kanak-kanak PERMATA (Kursus Asuhan PERMATA) dalam tempoh 12 bulan dari tarikh mereka mula bekerja di TASKA				
	p. Semua personel yang berada di TASKA terutamanya pengasuh / pendidik dan tukang masak telah mendapatkan suntikan tyfoid				
	q. Jadual bertugas bagi pengasuh / pendidik disediakan dan dipatuhi				
	r. Semua pengasuh / pendidik warga negara Malaysia				
	s. Semua petugas di TASKA telah membuat pemeriksaan kesihatan keseluruhan dalam tempoh sebulan dari tarikh perkhidmatan				
	t. TASKA sentiasa memastikan kualiti perkhidmatan yang diberikan kepada kanak-kanak merupakan yang terbaik walaupun bayaran perkhidmatan rendah				
	u. TASKA sentiasa memastikan kualiti perkhidmatan yang diberikan kepada kanak-kanak merupakan yang terbaik kerana bayaran perkhidmatan tinggi				
	v. TASKA beroperasi separuh hari				
	w. TASKA beroperasi sepenuh hari				
	x. TASKA beroperasi 24 jam				

No	Item Penyoalan	Patuh	Kurang Patuh	Tidak Patuh	Catatan
	y. TASKA hanya memastikan kualiti perkhidmatan yang diberikan kepada kanak-kanak mencukupi dengan keperluan asas mereka dipenuhi				
	z. Kualiti perkhidmatan hanya mampu diberikan sekiranya yuran perkhidmatan yang diterima berbaloi				
	<b>2. Kos operasi, bayaran gaji / insentif</b>				
	a. TASKA mampu membayar sewa bulanan premis dengan yuran perkhidmatan				
	b. TASKA mampu membayar sewa bulanan premis dengan yuran perkhidmatan tinggi				
	c. TASKA perlu dana lain untuk menampung sewaan premis kerana yuran perkhidmatan rendah				
	d. TASKA diwujudkan di dalam rumah pengusaha dan sewaan termasuk dengan perbelanjaan keluarga				
	e. TASKA di tempat kerja di mana premis disediakan oleh majikan dan tidak memerlukan bayaran sewaan				
	f. TASKA di tempat kerja di mana premis berada berhampiran dengan tempat kerja dan memerlukan bayaran sewaan				
	g. TASKA diuruskan oleh pengurusan sumber manusia dan kos operasi seperti utiliti dan lain-lain ditanggung oleh majikan				
	h. TASKA diuruskan oleh pengusaha dan kos operasi seperti utiliti dan lain-lain adalah berdasarkan harga semasa				
	i. Kos operasi TASKA setiap tahun bertambah dan membebankan				
	j. Kos operasi TASKA mampu dijelaskan dengan yuran perkhidmatan yang diterima				
	k. Kos operasi TASKA sentiasa direkod untuk dibuat perancangan pada masa hadapan				
	l. TASKA mampu meneruskan operasi walaupun kos operasi meningkat				
	m. Bayaran gaji kepada semua petugas di TASKA adalah mengikut arahan Jabatan Tenaga Kerja				
	n. Bayaran gaji kepada semua petugas di TASKA adalah mengikut kemampuan pengusaha				
	o. Bayaran gaji semua petugas mencukupi dengan yuran perkhidmatan diterima				

No	Item Penyzoalan	Patuh	Kurang Patuh	Tidak Patuh	Catatan
	p. Bayaran gaji semua petugas tidak mencukupi dengan yuran perkhidmatan dan perlu ditambah dari dana yang lain				
	q. Bayaran gaji semua petugas mengikut peruntukan yang telah disediakan oleh kementerian				
	r. Insentif kepada semua petugas TASKA diberikan setiap tahun				
	s. Insentif kepada semua petugas TASKA diberikan berdasarkan penilaian mutu kerja mereka				
	t. TASKA tidak memberi sebarang insentif kepada semua petugas kerana yuran perkhidmatan yang diterima tidak mampu menanggung kos operasi				
	u. Insentif tidak diberikan kepada semua petugas kerana bayaran gaji diberi sudah mencukupi				
	v. Semua petugas di TASKA diberi cuti rehat berdasarkan arahan Jabatan Tenaga Kerja				
	w. Semua petugas di TASKA tidak diberi cuti rehat tetapi dibenarkan bercuti sekiranya ada hal-hal kecemasan				
	x. Semua petugas di TASKA boleh mengambil cuti rehat dengan dibuat potongan gaji bagi hari tidak bekerja				
	<b>3. Pengisian program / aktiviti di TASKA</b>				
	a. Yuran perkhidmatan yang dikenakan kurang dari RM200 sebulan				
	b. Yuran perkhidmatan yang dikenakan kurang dari RM500 sebulan				
	c. Yuran perkhidmatan yang dikenakan kurang dari RM700 sebulan				
	d. Yuran perkhidmatan yang dikenakan kurang dari RM1,000 sebulan				
	e. Yuran perkhidmatan yang dikenakan kurang dari RM1,200 sebulan				
	f. Yuran perkhidmatan yang dikenakan kurang dari RM1,500 sebulan				
	g. Yuran perkhidmatan yang dikenakan kurang dari RM1,700 sebulan				
	h. Yuran perkhidmatan yang dikenakan kurang dari RM2,000 sebulan				
	i. Yuran perkhidmatan tambahan dikenakan agak fleksibel				

No	Item Penyoalan	Patuh	Kurang Patuh	Tidak Patuh	Catatan
	j. Yuran perkhidmatan tambahan dikenakan rendah				
	k. Yuran perkhidmatan tambahan dikenakan agak tinggi				
	l. Tiada yuran sekadar sumbangan				
	<b>4. Pengisian program / aktiviti di TASKA</b>				
	a. TASKA memastikan rutin harian kanak-kanak dilaksanakan sepenuhnya				
	b. TASKA memastikan kanak-kanak dapat melaksanakan rutin harian berdasar umur dan kebolehan mereka				
	c. TASKA memastikan rutin harian kanak-kanak diadakan kesinambungan pembelajaran ke rumah				
	d. TASKA memastikan aktiviti harian kanak-kanak dilaksanakan sepenuhnya				
	e. TASKA memastikan kanak-kanak dapat melaksanakan aktiviti harian berdasar umur dan kebolehan mereka				
	f. TASKA memastikan aktiviti harian kanak-kanak diadakan kesinambungan pembelajaran ke rumah				
	g. TASKA memastikan aktiviti harian terancang kanak-kanak disediakan Rancangan Pembelajaran Aktiviti (RPA)				
	h. Setiap aktiviti harian terancang yang dilaksanakan ada analisis dengan mempunyai refleksi dan cadangan penambahbaikan				
	<b>5. Penyediaan latihan / kursus TASKA</b>				
	a. Agensi latihan yang diiktiraf oleh JKM				
	b. Agensi latihan mempunyai jurulatih dan fasilitator yang berpengalaman				
	c. Agensi latihan menyediakan tempat latihan yang kondusif, lengkap dan sesuai				
	d. Agensi latihan menyediakan jadual kursus yang fleksibel				
	e. Agensi latihan menggunakan kurikulum Asuhan dan didikan awal kanak-kanak PERMATA Negara				
	f. Agensi latihan mengenakan yuran kursus RM900 seperti yang ditetapkan oleh JKM				



No	Item Penyoalan	Patuh	Kurang Patuh	Tidak Patuh	Catatan
	g. Agensi latihan mengenakan yuran kursus sekitar RM1,000 sehingga RM1,500 seperti yang dibenarkan oleh JKM				
	h. Agensi latihan menyediakan makanan ringan sepanjang kami berkursus				
	i. Agensi latihan menyediakan segala keperluan bahan pengajaran dan pembelajaran sepanjang berkursus				
	j. Agensi latihan menyediakan TASKA tempat praktikum yang berdaftar seperti yang ditetapkan oleh JKM dengan nisbah peserta				
	k. Agensi latihan menyediakan sijil penyertaan sebaik sahaja kursus selesai dilaksanakan				
	l. Agensi latihan memastikan peserta didaftarkan untuk menduduki peperiksaan di JKM sebaik sahaja kursus selesai dilaksanakan				
	m. Agensi latihan memastikan peserta menduduki peperiksaan di JKM pada tarikh yang ditetapkan				
	n. Agensi latihan memastikan peserta mendapat sijil Hadir dan lulus Peperiksaan Kursus Asuhan PERMATA daripada JKM				
	o. Agensi latihan mengadakan Bengkel <i>refresher</i> bagi pengusaha, pengurus, penyelia dan pengasuh / pendidik yang mengikuti Kursus Asuhan Kanak-Kanak				
	p. Agensi latihan mengadakan Bengkel <i>refresher</i> bagi pengusaha, pengurus, penyelia dan pengasuh / pendidik yang mengikuti Kursus Asuhan Kanak-Kanak				
	q. Agensi latihan mengadakan kursus motivasi untuk semua petugas di TASKA				
	r. Agensi latihan mengadakan kursus keibubapaan untuk semua ibubapa di TASKA				
	s. Agensi latihan mengadakan kursus, bengkel dan seminar lain untuk semua petugas di TASKA				
	t. Agensi latihan mengadakan kursus motivasi untuk semua petugas di TASKA				
	<b>6. Kurikulum dan penyampaian kurikulum</b>				
	a. Kurikulum Asuhan dan Didikan Awal Kanak-Kanak PERMATA Negara wajib digunapakai di semua TASKA berdaftar mulai 1 Januari 2013				

No	Item Penyoalan	Patuh	Kurang Patuh	Tidak Patuh	Catatan
	b. Kurikulum Asuhan dan Didikan Awal Kanak-Kanak PERMATA Negara mempunyai pengajaran dan pembelajaran yang padu dalam membentuk perkembangan menyeluruh kanak-kanak				
	c. Kurikulum Asuhan dan Didikan Awal Kanak-Kanak PERMATA Negara mampu membentuk jati diri kanak-kanak seperti latih urus diri dan sebagainya				
	d. Kurikulum Asuhan dan Didikan Awal Kanak-Kanak PERMATA Negara mampu mewujudkan semangat patriotik dan sayangi ugama, bangsa dan Negara				
	e. Penyampaian kurikulum melalui Kursus Asuhan PERMATA memberi impak kepada semua pengusaha, penyelia dan pengasuh / pendidik di TASKA				
	f. Peserta yang mengikuti Kursus Asuhan Kanak-Kanak (KAAK) perlu diberi kursus <i>refresher</i> untuk memaklumkan elemen pengajaran dan pembelajaran yang terdapat dalam Kurikulum Asuhan dan Didikan Awal Kanak-Kanak PERMATA Negara kepada mereka				
<b>B</b>	<b>Menilai tahap perkembangan menyeluruh kanak-kanak meliputi aspek:</b>				
	<b>1. Perkembangan sahsiah, sosio-emosi dan kerohanian kanak-kanak</b>				
	a. Pihak pengurusan TASKA memastikan Rancangan Pengajaran Aktiviti (RPA) dibuat sebelum aktiviti dibuat bersama kanak-kanak				
	b. Aktiviti terancang ini dilaksanakan mengikut peringkat umur dan keupayaan kanak-kanak di TASKA				
	c. Pendidik memastikan semua kanak-kanak mampu membuat aktiviti dengan baik				
	d. Pendidik menyediakan bahan pengajaran dan pembelajaran untuk aktiviti terancang ini dengan secukupnya				
	e. Pendidik membuat refleksi sendiri dan refleksi kanak-kanak terhadap aktiviti yang dilaksanakan				
	f. Pendidik membuat cadangan penambahbaikan untuk meningkatkan keupayaan kanak-kanak dalam aktiviti perkembangan ini				

No	Item Penyoalan	Patuh	Kurang Patuh	Tidak Patuh	Catatan
	g. Pendidik membuat catatan di dalam log harian kanak-kanak serta dalam fail perkembangan kanak-kanak untuk tujuan penaksiran dan pentaksiran				
	h. Pendidik memastikan kanak-kanak bersahsiah, dapat membentuk sosio emosi positif dan mempunyai kerohanian yang tinggi				
	i. Pendidik memaklumkan kepada ibu bapa dan penjaga tentang aktiviti terancang yang dilaksanakan oleh kanak-kanak				
	j. Kanak-kanak boleh bertolak ansur, berkongsi dan bertukar idea dalam melaksanakan aktiviti terancang				
	<b>2. Perkembangan bahasa, komunikasi dan literasi awal kanak-kanak</b>				
	a. Pihak pengurusan TASKA memastikan Rancangan Pengajaran Aktiviti (RPA) dibuat sebelum aktiviti dibuat bersama kanak-kanak				
	b. Aktiviti terancang ini dilaksanakan mengikut peringkat umurdan keupayaan kanak-kanak di TASKA				
	c. Pendidik memastikan semua kanak-kanak mampu membuat aktiviti dengan baik				
	d. Pendidik menyediakan bahan pengajaran dan pembelajaran untuk aktiviti terancang ini dengan secukupnya				
	e. Pendidik membuat refleksi sendiri dan refleksi kanak-kanak terhadap aktiviti yang dilaksanakan				
	f. Pendidik membuat cadangan penambahbaikan untuk meningkatkan keupayaan kanak-kanak dalam aktiviti perkembangan ini				
	g. Pendidik membuat catatan di dalam log harian kanak-kanak serta dalam fail perkembangan kanak-kanak untuk tujuan penaksiran dan pentaksiran				
	h. Pendidik memastikan kanak-kanak boleh menggunakan bahasa dengan sopan, berani berkomunikasi dan mempunyai literasi awal yang baik				
	i. Pendidik memaklumkan kepada ibu bapa dan penjaga tentang aktiviti terancang yang dilaksanakan oleh kanak-kanak				

No	Item Penyoalan	Patuh	Kurang Patuh	Tidak Patuh	Catatan
	j. Kanak-kanak boleh bertolak ansur, berkongsi dan bertukar idea dalam melaksanakan aktiviti terancang				
	<b>3. Perkembangan fizikal</b>				
	a. Pihak pengurusan TASKA memastikan Rancangan Pengajaran Aktiviti (RPA) dibuat sebelum aktiviti dibuat bersama kanak-kanak				
	b. Aktiviti terancang ini dilaksanakan mengikut peringkat umur dan keupayaan kanak-kanak di TASKA				
	c. Pendidik memastikan semua kanak-kanak mampu membuat aktiviti dengan baik				
	d. Pendidik menyediakan bahan pengajaran dan pembelajaran untuk aktiviti terancang ini dengan secukupnya				
	e. Pendidik membuat refleksi sendiri dan refleksi kanak-kanak terhadap aktiviti yang dilaksanakan				
	f. Pendidik membuat cadangan penambahbaikan untuk meningkatkan keupayaan kanak-kanak dalam aktiviti perkembangan ini				
	g. Pendidik membuat catatan di dalam log harian kanak-kanak serta dalam fail perkembangan kanak-kanak untuk tujuan penaksiran dan pentaksiran				
	h. Pendidik memastikan kanak-kanak boleh melaksanakan pergerakan fizikal bagi motor halus, motor kasar, aktiviti lokomotor dan bukan lokomotor				
	i. Pendidik memaklumkan kepada ibu bapa dan penjaga tentang aktiviti terancang yang dilaksanakan oleh kanak-kanak				
	j. Kanak-kanak boleh bertolak ansur, berkongsi dan bertukar idea dalam melaksanakan aktiviti terancang				
	<b>4. Perkembangan deria dan pemahaman dunia persekitaran kanak-kanak</b>				
	a. Pihak pengurusan TASKA memastikan Rancangan Pengajaran Aktiviti (RPA) dibuat sebelum aktiviti dibuat bersama kanak-kanak				
	b. Aktiviti terancang ini dilaksanakan mengikut peringkat umur dan keupayaan kanak-kanak di TASKA				

No	Item Penyoalan	Patuh	Kurang Patuh	Tidak Patuh	Catatan
	c. Pendidik memastikan semua kanak-kanak mampu membuat aktiviti dengan baik				
	d. Pendidik menyediakan bahan pengajaran dan pembelajaran untuk aktiviti terancang ini dengan secukupnya				
	e. Pendidik membuat refleksi sendiri dan refleksi kanak-kanak terhadap aktiviti yang dilaksanakan				
	f. Pendidik membuat cadangan penambahbaikan untuk meningkatkan keupayaan kanak-kanak dalam aktiviti perkembangan ini				
	g. Pendidik membuat catatan di dalam log harian kanak-kanak serta dalam fail perkembangan kanak-kanak untuk tujuan penaksiran dan pentaksiran				
	h. Pendidik memastikan kanak-kanak deria kanak-kanak berfungsi dengan baik dan kanak-kanak memahami tentang apa yang wujud dan berlaku dipersekitarannya				
	i. Pendidik memaklumkan kepada ibu bapa dan penjaga tentang aktiviti terancang yang dilaksanakan oleh kanak-kanak				
	j. Kanak-kanak boleh bertolak ansur, berkongsi dan bertukar idea dalam melaksanakan aktiviti terancang				
	<b>5. Perkembangan kreativiti dan estetika kanak-kanak</b>				
	a. Pihak pengurusan TASKA memastikan Rancangan Pengajaran Aktiviti (RPA) dibuat sebelum aktiviti dibuat bersama kanak-kanak				
	b. Aktiviti terancang ini dilaksanakan mengikut peringkat umur dan keupayaan kanak-kanak di TASKA				
	c. Pendidik memastikan semua kanak-kanak mampu membuat aktiviti dengan baik				
	d. Pendidik menyediakan bahan pengajaran dan pembelajaran untuk aktiviti terancang ini dengan secukupnya				
	e. Pendidik membuat refleksi sendiri dan refleksi kanak-kanak terhadap aktiviti yang dilaksanakan				
	f. Pendidik membuat cadangan penambahbaikan untuk meningkatkan keupayaan kanak-kanak dalam aktiviti perkembangan ini				

No	Item Penyoalan	Patuh	Kurang Patuh	Tidak Patuh	Catatan
	g. Pendidik membuat catatan di dalam log harian kanak-kanak serta dalam fail perkembangan kanak-kanak untuk tujuan penaksiran dan pentaksiran				
	h. Pendidik memastikan kanak-kanak mempunyai kreativiti dan mampu mencipta idea baru serta menggunakan nilai estetika dipersekitarannya				
	i. Pendidik memaklumkan kepada ibu bapa dan penjaga tentang aktiviti terancang yang dilaksanakan oleh kanak-kanak				
	j. Kanak-kanak boleh bertolak ansur, berkongsi dan bertukar idea dalam melaksanakan aktiviti terancang				
	<b>6. Perkembangan awal matematik dan pemikiran logik kanak-kanak</b>				
	a. Pihak pengurusan TASKA memastikan Rancangan Pengajaran Aktiviti (RPA) dibuat sebelum aktiviti dibuat bersama kanak-kanak				
	b. Aktiviti terancang ini dilaksanakan mengikut peringkat umur dan keupayaan kanak-kanak di TASKA				
	c. Pendidik memastikan semua kanak-kanak mampu membuat aktiviti dengan baik				
	d. Pendidik menyediakan bahan pengajaran dan pembelajaran untuk aktiviti terancang ini dengan secukupnya				
	e. Pendidik membuat refleksi sendiri dan refleksi kanak-kanak terhadap aktiviti yang dilaksanakan				
	f. Pendidik membuat cadangan penambahbaikan untuk meningkatkan keupayaan kanak-kanak dalam aktiviti perkembangan ini				
	g. Pendidik membuat catatan di dalam log harian kanak-kanak serta dalam fail perkembangan kanak-kanak untuk tujuan penaksiran dan pentaksiran				
	h. Pendidik memastikan kanak-kanak boleh mengira, memahami konsep seriasi dan memahami logik sesuatu kejadian yang berlaku dipersekitarannya				
	i. Pendidik memaklumkan kepada ibu bapa dan penjaga tentang aktiviti terancang yang dilaksanakan oleh kanak-kanak				
	j. Kanak-kanak boleh bertolak ansur, berkongsi dan bertukar idea dalam melaksanakan aktiviti terancang				

No	Item Penyoalan	Patuh	Kurang Patuh	Tidak Patuh	Catatan
	<b>7. Pemakanan</b>				
	a. Pihak pengurusan TASKA memastikan Rancangan Pengajaran Aktiviti (RPA) dibuat sebelum aktiviti dibuat bersama kanak-kanak				
	b. Aktiviti terancang ini dilaksanakan mengikut peringkat umur dan keupayaan kanak-kanak di TASKA				
	c. Pendidik memastikan semua kanak-kanak mampu membuat aktiviti dengan baik				
	d. Pendidik menyediakan bahan pengajaran dan pembelajaran untuk aktiviti terancang ini dengan secukupnya				
	e. Pendidik membuat refleksi sendiri dan refleksi kanak-kanak terhadap aktiviti yang dilaksanakan				
	f. Pendidik membuat cadangan penambahbaikan untuk meningkatkan keupayaan kanak-kanak dalam aktiviti perkembangan ini				
	g. Pendidik membuat catatan di dalam log harian kanak-kanak serta dalam fail perkembangan kanak-kanak untuk tujuan penaksiran dan pentaksiran				
	h. Pendidik memastikan kanak-kanak mengetahui makanan yang baik, tidak baik, cara penyediaan makanan dan keperluan makanan mengikut piramid makanan				
	i. Pendidik memaklumkan kepada ibu bapa dan penjaga tentang aktiviti terancang yang dilaksanakan oleh kanak-kanak				
	j. Kanak-kanak boleh bertolak ansur, berkongsi dan bertukar idea dalam melaksanakan aktiviti terancang				
	<b>8. Kesihatan, kebersihan dan keselamatan (3K)</b>				
	a. Pihak pengurusan TASKA memastikan setiap Rancangan Pengajaran Aktiviti (RPA) dibuat sebelum aktiviti dibuat bersama kanak-kanak mempunyai 3K				
	b. Pendidik memastikan mereka telah melaksanakan 3K sebelum memulakan, semasa melakukan dan selepas melaksanakan aktiviti bersama kanak				

No	Item Penyoalan	Patuh	Kurang Patuh	Tidak Patuh	Catatan
<b>C</b>	<b>Mengkaji faktor-faktor yang mempengaruhi kualiti TASKA</b>				
	<b>1. Lokasi, keselamatan, kesihatan dan kebersihan di TASKA</b>				
	a. Lokasi TASKA strategik untuk ibu bapa, penjaga dan kanak-kanak				
	b. Lokasi TASKA mendapat kelulusan Pihak Berkuasa Tempatan				
	c. Lokasi TASKA mempunyai persekitaran yang kondusif, selamat dan sesuai dengan kanak-kanak				
	d. Keselamatan, kesihatan dan kebersihan (3K) di kawasan luar TASKA dilaksanakan seperti longkang bertutup, rumput pendek, alat permainan luar disenggarakan dll				
	e. Keselamatan, kesihatan dan kebersihan (3K) di kawasan dalam TASKA dilaksanakan seperti plug bawah bertutup, pintu bilik air bertutup, tiada bau dll				
	f. TASKA di Rumah perlu oleh ibu bapa dan penjaga				
	<b>2. Kelengkapan dan peralatan di TASKA</b>				
	a. Kelengkapan dan peralatan di kawasan luar dan dalam TASKA lengkap dan sesuai dengan umur dan kebolehan kanak-kanak				
	b. Kelengkapan dan peralatan di kawasan luar dan dalam TASKA lengkap dan mematuhi kehendak 3K				
	c. Kelengkapan dan peralatan di kawasan luar dan dalam TASKA lengkap dan sentiasa disenggarakan				
	d. Kelengkapan dan peralatan di kawasan luar dan dalam TASKA lengkap dan mematuhi kehendak agensi teknikal				
	<b>3. Pemantauan dan pematuhan di TASKA</b>				
	a. Pegawai dari agensi teknikal datang membuat pemantauan dan memastikan TASKA mematuhi akta dan peraturan yang berkaitan				
	b. Pegawai dari agensi teknikal perlu datang membuat pemantauan dan pematuhan terhadap akta dan peraturan yang berkaitan sekurang-kurangnya 3 bulan sekali				



No	Item Penyoalan	Patuh	Kurang Patuh	Tidak Patuh	Catatan
	c. Pegawai dari agensi teknikal datang membuat pemantauan pematuhan terhadap akta dan peraturan yang berkaitan perlu merekod setiap komen dalam buku lawatan pegawai dari agensi teknikal				
	d. Pegawai dari agensi teknikal yang datang membuat pemantauan pematuhan terhadap akta dan peraturan yang berkaitan perlu menghantar surat peringatan terhadap teguran yang dibuat				
	e. Pegawai dari agensi teknikal perlu datang secara bersepadu di dalam membuat pemantauan pematuhan terhadap akta dan peraturan yang berkaitan ke TASKA				
	<b>4. Agensi teknikal (Pihak Berkuasa Tempatan (PBT), Kementerian Kesihatan Malaysia (KKM), Jabatan Kebajikan Masyarakat (JKM), Suruhanjaya Syarikat Malaysia (SSM), Pasukan Bomba dan Penyelamat, Jabatan Tenaga Kerja (JTK)</b>				
	a. TASKA telah mendapat sokongan dan kelulusan daripada semua agensi teknikal yang berkaitan				
	b. TASKA telah mematuhi kehendak Akta, peraturan dan garis panduan yang telah ditetapkan semua agensi teknikal yang berkaitan				
	c. Semua TASKA perlu mendapat sokongan dan kelulusan Agensi Teknikal kecuali TASKA di Rumah				
	d. Semua TASKA perlu diklasifikasikan sebagai pemberi perkhidmatan sosial kepada masyarakat				
	e. Semua agensi teknikal perlu memberikan terma dan syarat yang seragam supaya pengusaha TASKA tidak terbeban dan keliru				
	f. Semua agensi teknikal perlu membuat pemantauan dan pematuhan secara bersepadu setiap 3 bulan sekali supaya TASKA sentiasa memastikan mereka mematuhi Akta, peraturan, garis panduan dan prosedur yang ditetapkan				
	g. Semua agensi teknikal perlu membuat tindakan penguatkuasaan kepada TASKA yang tidak mematuhi Akta, peraturan, garis panduan dan prosedur yang ditetapkan				

No	Item Penyoalan	Patuh	Kurang Patuh	Tidak Patuh	Catatan
	h. Semua agensi teknikal perlu membuat tindakan pendakwaan terhadap semua TASKA tidak mahu mematuhi Akta, peraturan, garis panduan dan prosedur yang ditetapkan				
	i. Semua agensi teknikal perlu menyediakan pegawai yang mahir, terlatih, telus dan mempunyai integriti yang tinggi dalam usaha untuk menasihati dan membantu semua TASKA mematuhi Akta, peraturan, garis panduan dan prosedur yang ditetapkan				
	j. Semua agensi teknikal perlu melatih pegawai mereka agar mahir, terlatih, telus dan mempunyai integriti yang tinggi dalam melaksanakan proses pendaftaran, penguatkuasaan dan pendakwaan				
	k. Semua agensi teknikal yang terlibat perlu mewujudkan <i>range</i> yuran pengasuhan bagi kanak-kanak di TASKA supaya tiada jurang yang besar antara TASKA				
<b>E</b>	<b>Menilai tahap pematuhan pengambilan kanak-kanak berdasarkan umur yang ditetapkan oleh akta berkaitan terhadap institusi pendidikan awal kanak-kanak seperti TADIK, pusat perkembangan kanak-kanak dan pusat jagaan kanak-kanak</b>				
	1. Kanak-kanak yang berada di TASKA mematuhi peringkat umur yang ditetapkan iaitu di bawah umur 4 tahun mengikut tahun persekolahan				
	2. TADIK, pusat perkembangan kanak-kanak dan pusat jagaan harian kanak-kanak tidak mengambil kanak-kanak di bawah umur 4 tahun mengikut tahun persekolahan				
	3. Pusat Jagaan Kanak-Kanak yang berkediaman yang mengambil kanak-kanak bawah umur 4 tahun ke bawah telah mengikut akta dan peraturan yang ditetapkan di bawah Akta Taman Asuhan Kanak-Kanak 1984				
	4. Semua agensi teknikal yang terlibat perlu memastikan pematuhan terhadap pengambilan kanak-kanak berdasarkan umur yang ditetapkan oleh akta yang berkaitan bagi institusi pendidikan awal kanak-kanak seperti TADIK, pusat perkembangan kanak-kanak dan pusat jagaan kanak-kanak				

No	Item Penyoalan	Patuh	Kurang Patuh	Tidak Patuh	Catatan
	5. Semua agensi teknikal yang terlibat perlu memastikan tindakan penguatkuasaan diambil terhadap institusi pendidikan awal kanak-kanak seperti TADIKA, pusat perkembangan kanak-kanak dan pusat jagaan kanak-kanak yang tidak mematuhi Akta dan peraturan yang berkaitan				
	6. Semua agensi teknikal yang terlibat perlu memastikan tindakan pendakwaan diambil terhadap institusi pendidikan awal kanak-kanak seperti TADIKA, pusat perkembangan kanak-kanak dan pusat jagaan kanak-kanak yang tidak mematuhi Akta dan peraturan yang berkaitan				
	7. Semua agensi teknikal yang terlibat perlu memastikan institusi pendidikan awal kanak-kanak seperti TADIKA, pusat perkembangan kanak-kanak dan pusat jagaan kanak-kanak diberi kursus agar mematuhi Akta dan peraturan yang berkaitan				
	8. Semua agensi teknikal yang terlibat perlu memastikan pegawai pemantau bagi institusi pendidikan awal kanak-kanak seperti TADIKA, pusat perkembangan kanak-kanak dan pusat jagaan kanak-kanak diberi kursus agar mamahami Akta dan peraturan yang berkaitan dan boleh mengaplikasikan kepada diri dan institusi yang dipantau				
	9. Semua agensi teknikal yang terlibat perlu memastikan pegawai pemantau mempunyai kelengkapan dan peralatan yang berkaitan semasa membuat pemantauan dan pemeriksaan bagi pengambilan umur kanak-kanak				
<b>F</b>	<b>Mengkaji keperluan satu agensi yang menerajui bidang pengasuhan dan pendidikan awal kanak-kanak di Malaysia</b>				
	1. Wajar satu kementerian atau satu agensi yang menerajui bidang pengasuhan dan pendidikan awal kanak-kanak di Malaysia kerana mudah berurusan				
	2. Wajar satu kementerian atau satu agensi yang menerajui bidang pengasuhan dan pendidikan awal kanak-kanak di Malaysia kerana mudah untuk mengetahui maklumat terkini				

No	Item Penyoalan	Patuh	Kurang Patuh	Tidak Patuh	Catatan
	3. Wajar satu kementerian atau satu agensi yang menerajui bidang pengasuhan dan pendidikan awal kanak-kanak di Malaysia bagi memohon bajet yang berkaitan				
	4. Wajar satu kementerian atau satu agensi yang menerajui bidang pengasuhan dan pendidikan awal kanak-kanak di Malaysia bagi mengatur model pembelajaran kanak-kanak dalam menentukan kesinambungan pendidikan sebelum ke alam persekolahan yang sebenar				
	5. Wajar satu kementerian atau satu agensi yang menerajui bidang pengasuhan dan pendidikan awal kanak-kanak di Malaysia bagi pelaksanaan tindakan penguatkuasaan dan undang-undang				
	6. Wajar satu kementerian atau satu agensi yang menerajui bidang pengasuhan dan pendidikan awal kanak-kanak di Malaysia bagi pelaksanaan latihan kepada pengusaha dan pendidik				
<b>G</b>	<b>Menilai keperluan penambahbaikan terhadap akta dan peraturan meliputi definisi TASKA, had pengecualian pendaftaran, kuasa pemeriksaan TASKA, terma dan syarat pendaftaran dan lain-lain yang difikirkan perlu</b>				
	1. Mewujudkan definisi baru TASKA agar semua TASKA terutamanya TASKA di Rumah di klasifikasikan sebagai pemberi perkhidmatan sosial				
	2. Memastikan semua institusi yang mengambil kanak-kanak di bawah 4 tahun mengikut tahun persekolahan berdaftar sebagai TASKA (di mana elemen upah perlu dibuang)				
	3. Memastikan setiap TASKA perlu dipantau dan diperiksa oleh agensi teknikal yang berkaitan				
	4. Memastikan setiap TASKA perlu dipantau dan diperiksa oleh agensi teknikal yang berkaitan				
	5. Memastikan setiap TASKA perlu mematuhi terma dan syarat yang ditetapkan				

Untuk diisi oleh pihak pengkaji	
Kod Negeri	
Kod Daerah	

## PENILAIAN PEMATUHAN PERATURAN PERKHIDMATAN TASKA DI MALAYSIA

Pengenalan:

Pegawai Penguatkuasa/Pembekal Latihan yang dihormati,

Jabatan Kebajikan Masyarakat (JKM) dan *UNITAR International University* sedang melaksanakan kajian secara kolaborasi berkaitan perkhidmatan TASKA di Malaysia. Kajian ini penting untuk menambah baik perkhidmatan TASKA dan membolehkan JKM meningkatkan kualiti perkhidmatan, demi memastikan pendidikan awal kanak-kanak di negara ini berada di tahap yang terbaik.

Justeru, kami berbesar hati jika tuan-tuan dan puan-puan dapat menilai sejauhmana TASKA di Malaysia mematuhi peraturan yang ditetapkan oleh pihak berwajib. Kerahsiaan jawapan tuan-tuan dan puan-puan adalah terpelihara dan akan digunakan khusus untuk kajian ini.

Terima kasih atas kerjasama dan kesudian anda untuk terlibat dalam kajian ini.

### BAHAGIAN A: Maklumat Latar Belakang

Anda dikehendaki menanda (✓) pada ruangan yang disediakan.

1. Anda adalah \_\_\_\_\_
  - Pegawai JKM
  - Pegawai Majlis Perbandaran
  - Pegawai SSM
  - Pegawai Bomba
  - Pegawai Kementerian Kesihatan Malaysia
  - Pembekal Latihan (*Training Provider*) Pendidikan Awal Kanak-kanak

Anda dikehendaki menjawab semua soalan pada ruangan yang disediakan dan e mailkan kepada: kufaridah@unitar.my atau nuzha@unitar.my atau farhana @unitar.my

1. Apakah senario sistem pentadbiran TASKA dan pendidikan awal kanak-kanak di Malaysia kini?
  
2. Terangkan adakah terdapat kelemahan-kelemahan dalam urus tadbir TASKA dan pendidikan awal kanak-kanak di Malaysia. Nyatakan kelemahan tersebut.
  
3. Apakah langkah-langkah yang boleh diambil untuk menambah baik urus tadbir TASKA dan pendidikan awal kanak-kanak di Malaysia?
  
4. Bagaimanakah organisasi anda membantu pengusaha TASKA dalam mengurus tadbir TASKA dan pendidikan awal kanak-kanak yang berkualiti?
  
5. Bagaimanakah JKM boleh menyelaras kurikulum dan penyampaian kurikulum pendidikan awal kanak-kanak? *(Untuk dijawab oleh pihak JKM sahaja)*
  
6. Mengapakah TASKA perlu berdaftar dengan organisasi anda?
  
7. Apakah isu-isu yang dihadapi oleh organisasi anda dalam menguruskan pendaftaran TASKA di Malaysia?

